

II.- Escribe un ejemplo de cada uno de los cinco principios que determinan el equilibrio.

1.- El equilibrio es directamente proporcional al área de la base en la que descansa el cuerpo.

Blank lines for writing the first principle example.

2.- El equilibrio es indirectamente proporcional a la distancia del centro de gravedad del cuerpo a la base.

Blank lines for writing the second principle example.

3.- Para que exista el equilibrio, el centro de gravedad debe quedar dentro del área de la base.

Blank lines for writing the third principle example.

4.- El equilibrio en una dirección dada es directamente proporcional a la distancia horizontal del centro de gravedad a la orilla de la base que se encuentra en la dirección del movimiento.

Blank lines for writing the fourth principle example.

5.- El equilibrio es directamente proporcional al peso del cuerpo.

Blank lines for writing the fifth principle example.

En el presente capítulo, se estudiará el deporte de Softbol el cual es una variante del béisbol tradicional, cuyas reglas han sido parcialmente reformadas con el fin de que pueda ser practicado por personas de distinta edad y sexo. Con el pasar de los años, la espectacularidad de este deporte le ha permitido conquistar un considerable número de adeptos, más de que ha tenido uno de los deportes más populares entre los equipos femeniles de Softbol.

Así como las anteriores se corresponden al eje rector de consolidación deportiva, este capítulo, se utilizó la perspectiva de conocer los fundamentos de Softbol, ya que se asigna un tiempo a esta actividad una que trata de aplicar y practicar a través de ejercicios.

Se revisarán las medidas reglamentarias del campo de juego así como los implementos deportivos. Además se exponen los fundamentos básicos de este deporte.

Historia

El origen de este deporte se halla envuelto en una serie de referencias poco claras que son consecuencia de la falta de elementos concretos para precisar, con exactitud, el nacimiento del juego. Aun las versiones dignas del mayor crédito no corresponden exactamente y mientras unas lo fijan como nacido en el "Día de Acción de Gracias" del año 1887, otros establecen que su forma primitiva se originó durante la construcción del Canal de Panamá, cuando un grupo de soldados y obreros, en los momentos de descanso, con medias rollonas de trapos y las reglas del béisbol para la creación del nuevo juego.

Puestas en el dilema de elegir entre las reglas del béisbol para la creación del nuevo juego.

Este deporte fue concebido por George W. Knickerbocker, profesor del Chicago Boat Club, en el año 1888. Refiere la versión que encontraron los jugadores de Softbol en un momento de ocio y existía practicando con un bate de madera y una pelota de goma.

Los grupos de Softbol se organizaron en un momento de ocio y existía practicando con un bate de madera y una pelota de goma.

El nombre de Softbol (bola suave) fue sugerido en 1926 por Walter Hakanson, de Denver Colorado, quien fue a su vez el primer presidente de la Amateur Softball Association of America.

El acontecimiento más importante en la consolidación de este deporte, luego de 45 años de ensayos y discusiones, se produce en el año 1933 en Chicago, en ocasión de celebrarse la "Exposición de la Centuria del Béisbol".

CAPÍTULO II

SOFTBOL

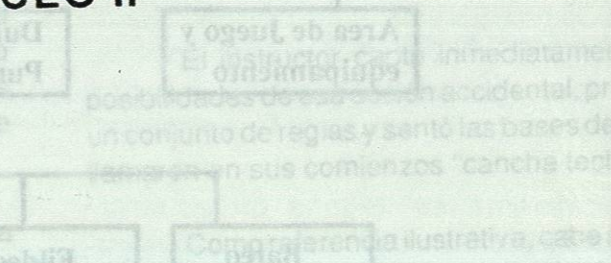
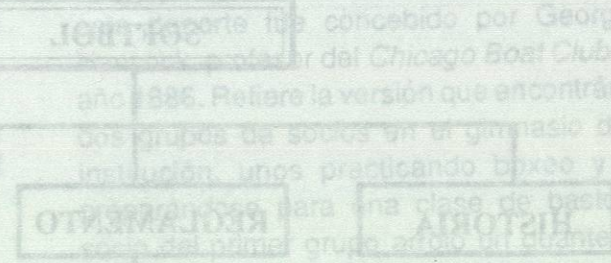

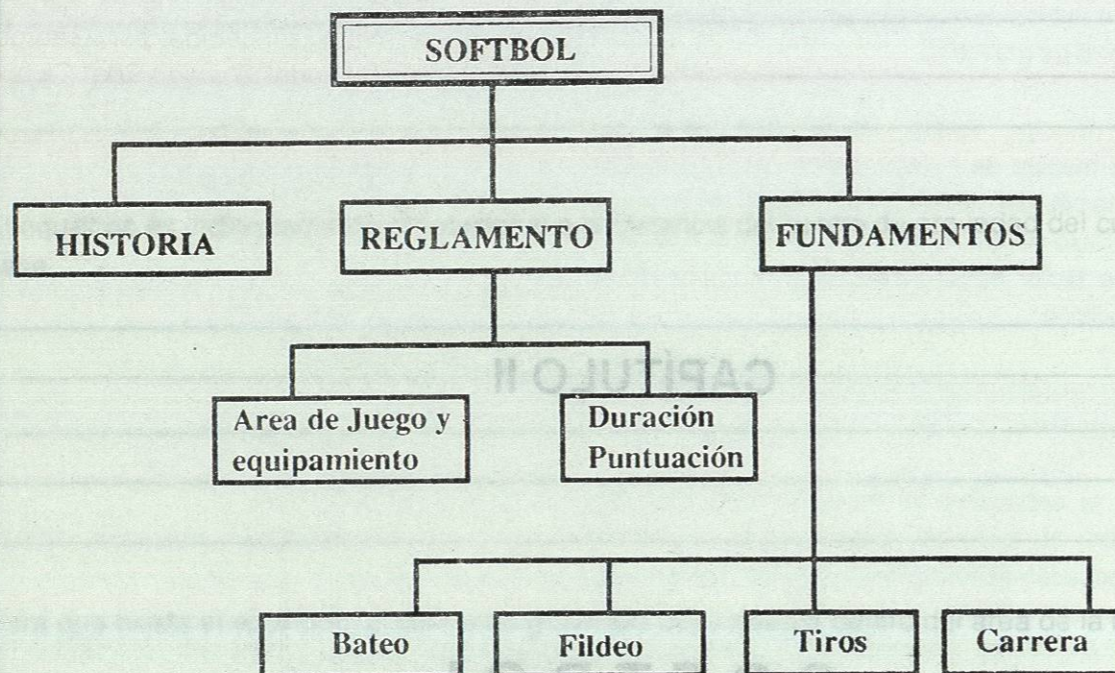

Introducción:

En el presente capítulo, se estudiará el deporte de Softbol el cual es una variante del beisbol tradicional, cuyas reglas han sido parcialmente reformadas con el fin de que pueda ser practicado por personas de distinta edad o sexo. Con el pasar de los años, la espectacularidad de este deporte le ha permitido conquistar un considerable número de adeptos. Además de que ha tenido una gran aceptación entre los equipos femeniles, formándose así ligas de juego.

Así como los anteriores temas correspondientes al eje rector de consolidación deportiva, este capítulo, se estudiará desde la perspectiva de conocer los aspectos más relevantes así como las generalidades de dicho tema, ya que el tiempo asignado es de dos frecuencias una que trata de teoría y otra que corresponde a práctica.

La intención de estas actividades (teoría y práctica) es continuar con el desarrollo de las capacidades físicas condicionales y coordinativas; y como punto relevante el despertar en nuestros alumnos el interés y motivarlos para que desarrollen la capacidad de trabajar en equipo.

Se revisarán las medidas reglamentarias del campo de juego así como los implementos deportivos. Además se exponen los fundamentos básicos de este deporte.

Historia

El origen de este deporte se halla envuelto en una serie de referencias poco claras que son consecuencia de la falta de elementos concretos para precisar, con exactitud, el nacimiento del juego. Aún las versiones dignas del mayor crédito no corresponden exactamente y mientras unas lo fijan como nacido en el "Día de Acción de Gracias" del año 1887, otros establecen que su forma primitiva se originó durante la construcción del Canal de Panamá, cuando un grupo de soldados y obreros, en los momentos de descanso, con medias rellenas de trapos y los

mangos de palas y picos, utilizaron algunas de las reglas del beisbol para la creación del nuevo juego.

Puestos en el dilema de elegir debemos de inclinarnos por aquella que establece que este deporte fue concebido por George W. Hancock, profesor del *Chicago Boat Club*, en el año 1886. Refiere la versión que encontrándose dos grupos de socios en el gimnasio de esa institución, unos practicando boxeo y otros preparándose para una clase de bastón, un socio del primer grupo arrojó un guante hacia uno de los grupos de gimnasia y este instintivamente lo golpeó con su bastón en dirección hacia quien lo había arrojado.

El instructor captó inmediatamente las posibilidades de esa acción accidental, proyectó un conjunto de reglas y sentó las bases de lo que llamaron en sus comienzos "cancha techada".

Como referencia ilustrativa, cabe señalar que el primer diamante sólo medía alrededor de 8.5 metros de lado.

Por lo tanto, podemos aceptar que en su origen, fue un juego de gimnasio que luego paso a ser practicado al aire libre. La iniciación de esta nueva forma se establece en Minneapolis y Saint Paul y luego, por la acción de los directivos recreacionales de la YMCA, se extendió a todos los estados de la Unión Americana, recibiendo en la mayoría de ellos distintos nombres como: army-ball, diamond-ball, kitten-ball, mush-ball, indor-ball, playground-ball y muchos otros.

El nombre de softbol (bola suave) recién fue sugerido en 1926 por Walter Hakanson, de Denver Colorado, quien fue a su vez el primer presidente de la *Amateur Softball Association of America*.

El acontecimiento más importante par la consolidación de este deporte, luego de 45 años de ensayos y discusiones, se produce sin duda en el año 1933 en Chicago, en ocasión de celebrarse la "Exposición de la Centuria del Progreso" de esa localidad. Se organiza entonces

la Amateur Softball Association of America. Con ese motivo se programó un campeonato nacional de softbol, encargándose su realización a M.J. Pauloy, que luego fuera secretario ejecutivo de la Asociación y a Leo H. Fischer quienes habían demostrado gran capacidad al organizar el torneo local de la ciudad en el que participaron más de 1,000 equipos.

Las representaciones reunidas en ese torneo nacional provenían de unos doce estados y al pretender encarar su iniciación surgieron algunos inconvenientes que casi hacen fracasar la competencia.

Las divergencias eran la secuela lógica del origen del juego, dado que en cada región se habían creado distintas reglas. Las discrepancias eran de todo tipo: la medida del diamante, el peso y el tamaño de la pelota, el robo de bases, etc. Finalmente se llegó a un acuerdo estableciéndose una serie de reglas que todas las representaciones resolvieron acatar. En la misma feria de la ciudad se trazó el diamante y no obstante las normales discrepancias que todo evento suscita, el desarrollo del mismo fue todo un éxito.

La más trascendente importancia de esta competencia fué que, como consecuencia de ella, el año siguiente, 1934, se reunieron en la misma ciudad todas las organizaciones interesadas en este deporte con la intención de uniformar las reglas de juego. Superando los cálculos más optimistas asistieron a esa asamblea más de 200 delegados, dando origen la misma a la creación del International Joint Reales Committee on Softball.

Chicago fue también la ciudad que vio nacer la organización Amateur más importante del mundo, la Asociación Amateur de Softbol, la que tuvo un rápido desenvolvimiento fomentando la creación inmediata de filiales en Inglaterra, Australia, Filipinas, Puerto Rico, Cuba, Hawaii, Nueva Zelanda, Canadá, para posteriormente ampliarse a otros países.

En la actualidad, y bajo la acción de la YMCA, puede asegurarse que este deporte es uno de los más difundidos mundialmente y ha permanecido a través de su historia absolutamente Amateur, ya que los escasos intentos que se realizaron para profesionalizarlo han fracasado totalmente.

Influye en su gran difusión el hecho de que para jugarlo, en forma recreativa, no requiere el uso de todo el material. Además, siendo menos violento que su antecesor -el béisbol- puede ser jugado en todas las edades y por ambos sexos. Cabe señalar, como dato ilustrativo que en los Estados Unidos se organizan competencias para personas mayores de 65 años y que en 1947, según estadísticas de la Amateur Softball Association y de la National Recreation Association, más de diez millones de jugadores participaron en juegos organizados por distintas ligas religiosas, industriales, comerciales, colegiales, etc.

Ahora comentaremos sobre este deporte en nuestro país. También en México es uno de los deportes más jugados en forma recreativa y con la intención de convivencia.

En la mayor parte de las ciudades de nuestro país siempre se efectúan torneos donde participan equipos varoniles, femeniles e infantiles. Los cuales se organizan por medio de Ligas de Softbol.

En la actualidad no contamos con información sobre cuál fué la forma en que llegó este deporte a nuestro país, pero podemos decir que debido a la cercanía con los Estados Unidos, este juego llegó a través de los habitantes de ese país que venían al nuestro en plan de visita o negocios.

De nuestro país han llegado a sobresalir jugadores en Grandes Ligas del Beisbol, como: Fernando Valenzuela, Bobby Treviño, Beto Avila, Omar Rojas, Vinicio García, Teodoro Higuera, etc.

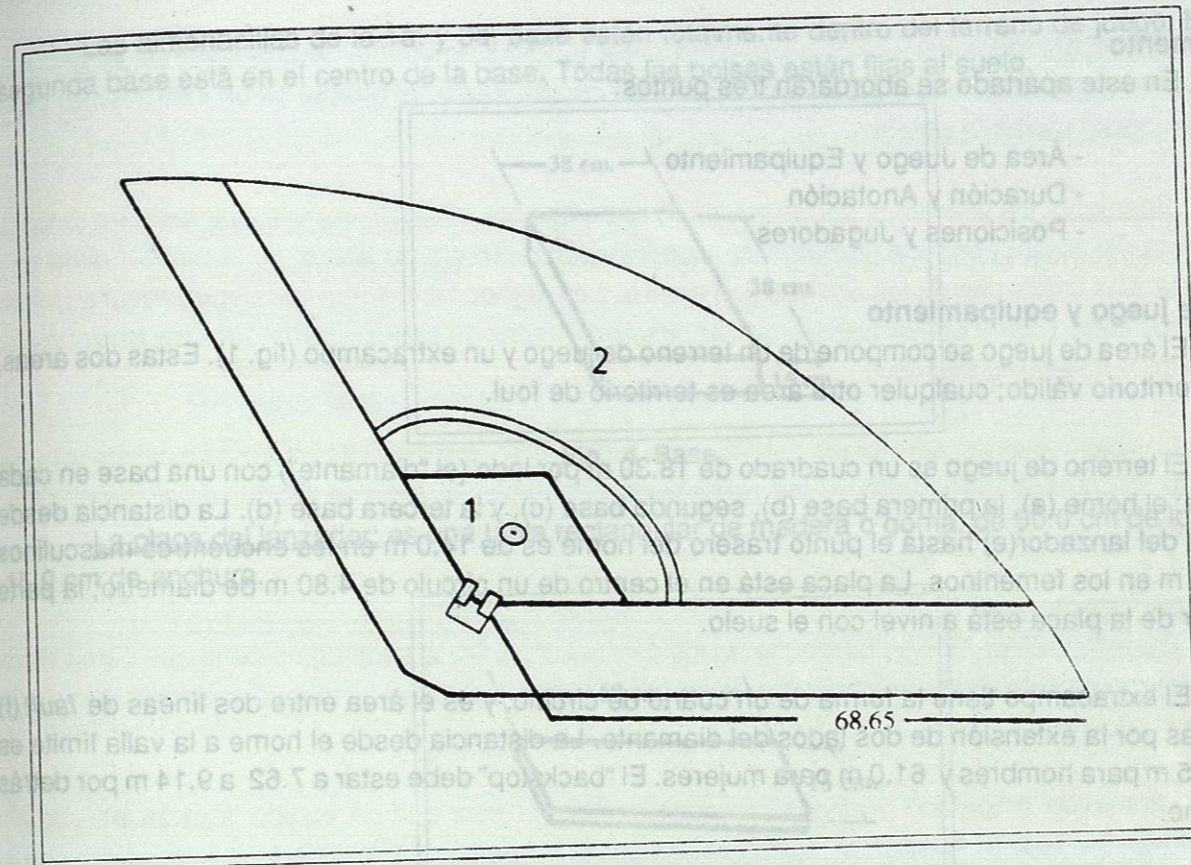

Fig. 1 Terreno de juego y extracampo.

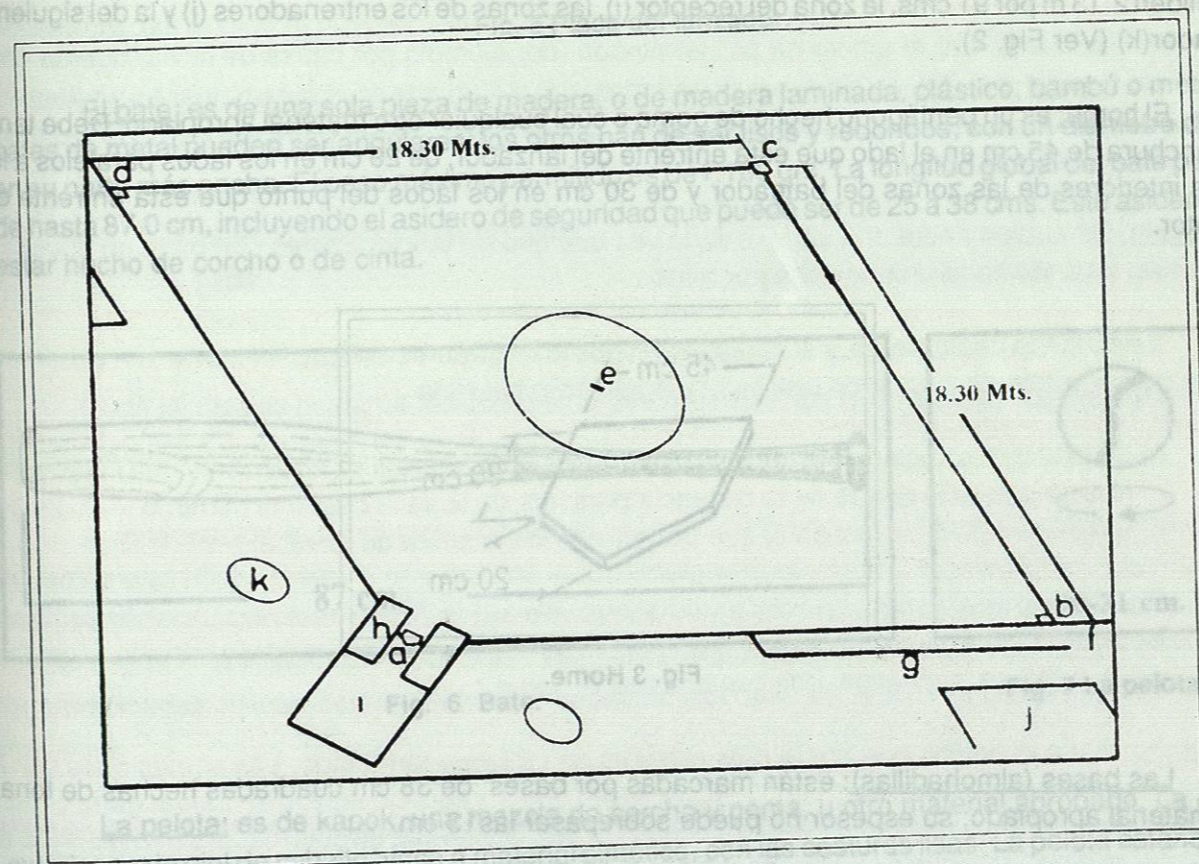

Fig. 2 Terreno de juego.

Reglamento

En este apartado se abordarán tres puntos:

- Área de Juego y Equipamiento
- Duración y Anotación
- Posiciones y Jugadores

Area de juego y equipamiento

El área de juego se compone de un terreno de juego y un extracampo (fig. 1). Estas dos áreas, son el territorio válido; cualquier otra área es territorio de foul.

El terreno de juego es un cuadrado de 18.30 m por lado (el "diamante") con una base en cada esquina: el home (a), la primera base (b), segunda base (c), y la tercera base (d). La distancia desde la placa del lanzador(e) hasta el punto trasero del home es de 14.0 m en los encuentros masculinos y 12.12 m en los femeninos. La placa está en el centro de un círculo de 4.80 m de diámetro; la parte superior de la placa está a nivel con el suelo.

El extracampo tiene la forma de un cuarto de círculo, y es el área entre dos líneas de *fault* (f) formadas por la extensión de dos lados del diamante. La distancia desde el home a la valla límite es de 68.65 m para hombres y 61.0 m para mujeres. El "backstop" debe estar a 7.62 a 9.14 m por detrás del home.

También se marca en el campo de juego la línea de la 3a. base (g), las zonas del bateador (h) que miden 2.13 m por 91 cms, la zona del receptor (i), las zonas de los entrenadores (j) y la del siguiente bateador(k) (Ver Fig. 2).

El home: es un pentágono hecho de goma o cualquier otro material apropiado. Debe tener una anchura de 45 cm en el lado que está enfrente del lanzador, de 20 cm en los lados paralelos a las líneas interiores de las zonas del bateador y de 30 cm en los lados del punto que esta enfrente del receptor.

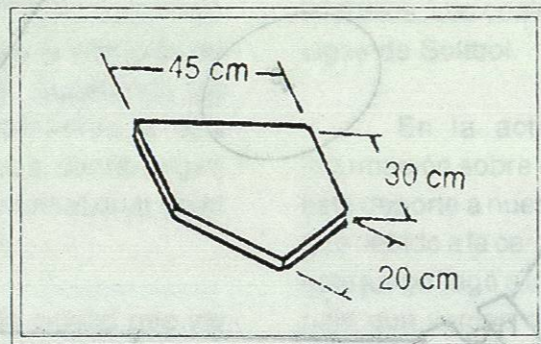

Fig. 3 Home.

Las bases (almohadillas): están marcadas por bases de 38 cm cuadradas hechas de lona u otro material apropiado; su espesor no puede sobrepasar las 13 cm.

Las almohadillas de la 1a. y 3a. base están totalmente dentro del terreno de juego; la de la segunda base está en el centro de la base. Todas las bolsas están fijadas al suelo.

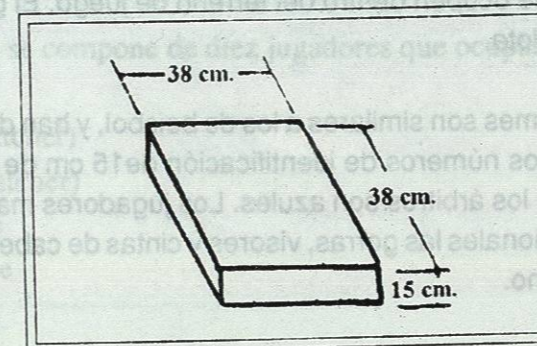

Fig. 4 Base.

La placa del lanzador: es una tabla rectangular de madera o goma, de 60.0 cm de longitud y 15.0 cm de anchura.

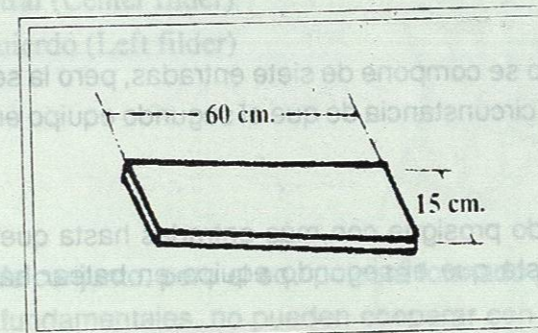

Fig. 5 Placa del lanzador.

El bate: es de una sola pieza de madera, o de madera laminada, plástico, bambú o metal. Los bates de metal pueden ser angulares; los otros han de ser lisos y redondos; con un diámetro de 6 cm en su parte más ancha. El peso máximo permitido es de 1.100 grs. La longitud global del bate puede ser de hasta 87.0 cm, incluyendo el asidero de seguridad que puede ser de 25 a 38 cms. Este asidero suele estar hecho de corcho o de cinta.

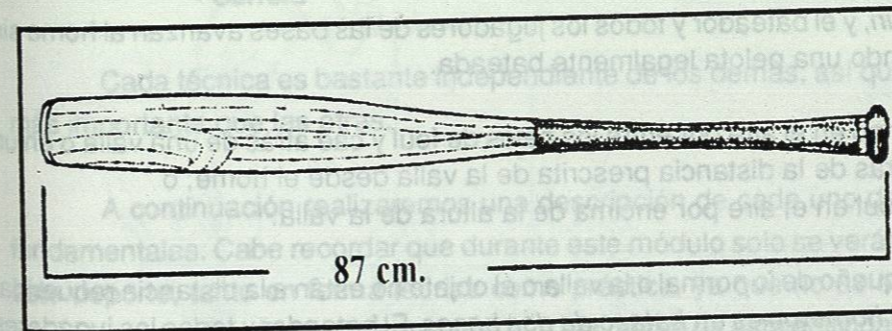

Fig. 6 Bate.



Fig. 7 La pelota.

La pelota: es de kapok, una mezcla de corcho y goma, u otro material aprobado. La cubierta exterior es de piel de caballo, vaca o material sintético, con las costuras lisas. La pelota estándar tiene un peso de 180 a 200 grs, y una circunferencia de 30 a 31 cms.