

APENDICES

APENDICE A

Análisis Gráfico de la Capilla de Ronchamp

Roger H. Clark - Michael Pause

LE CORBUSIER

CAPILLA DE NOTRE DAME DU HAUT
 RONCHAMP, FRANCIA
 1950-1955

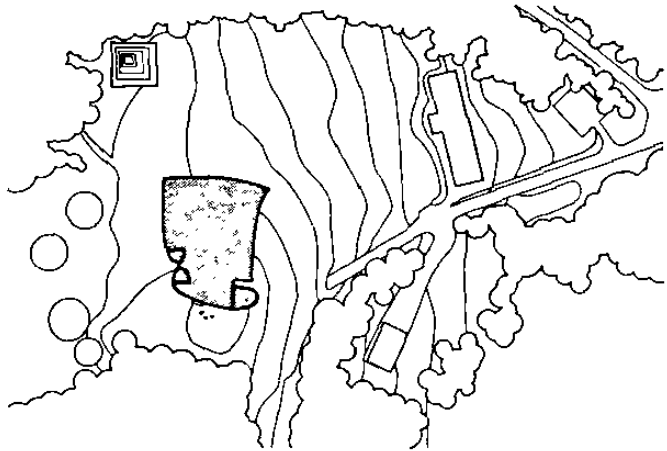

EMPLAZAMIENTO

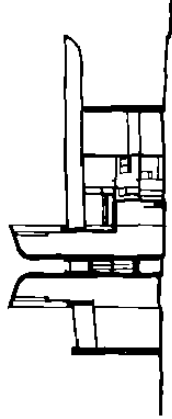

SECCIÓN A

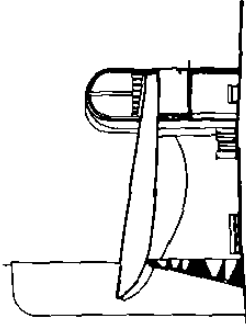

SECCIÓN B

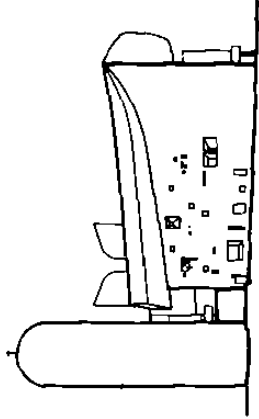

ALZADO 1

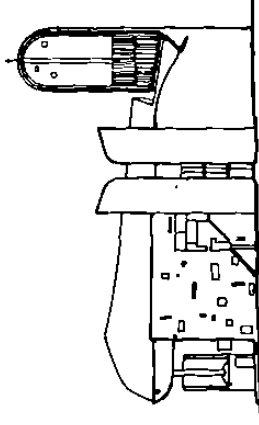

ALZADO 2

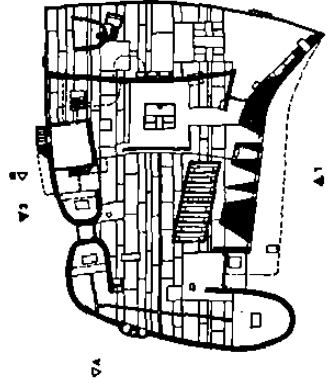

PLANTA

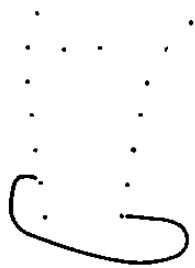
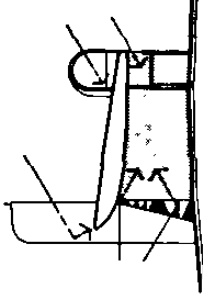
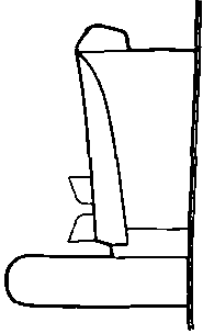
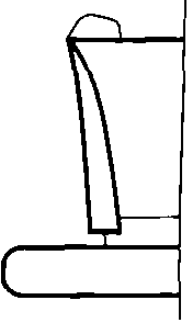
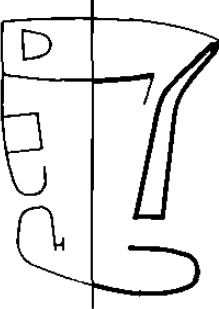
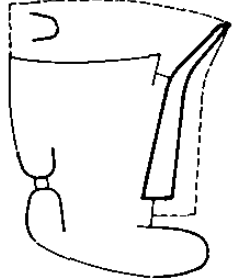
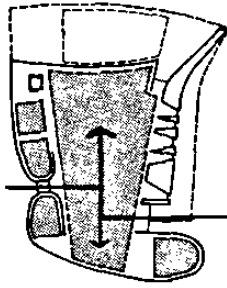
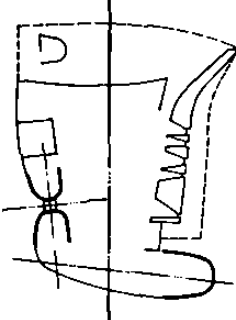
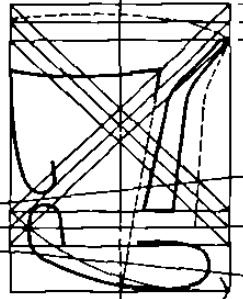
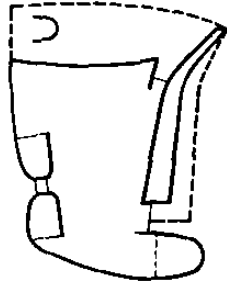
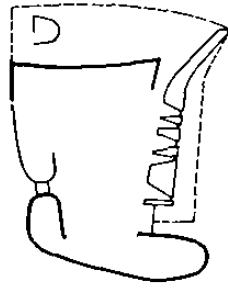
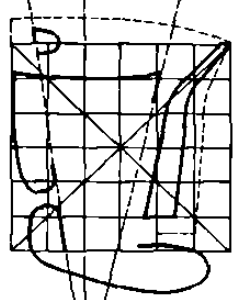
 <p>ESTRUCTURA</p>	 <p>ILUMINACIÓN NATURAL</p>	 <p>MASA</p>
 <p>PLANTA/SECCIÓN</p>	 <p>REPETITIVO/SINGULAR</p>	 <p>GEOMETRIA</p>
 <p>CIRCULACIÓN/ESPACIO-USO</p>	 <p>SIMETRÍA Y EQUILIBRIO</p>	 <p>JERARQUÍA</p>
 <p>UNIDAD/CONJUNTO</p>	 <p>ADICIÓN Y SUSTRACCIÓN</p>	 <p>PARTI</p>

APENDICE B

**NOTRE-DAME-DU-HAUT,
RONCHAMP, 1950-1955**

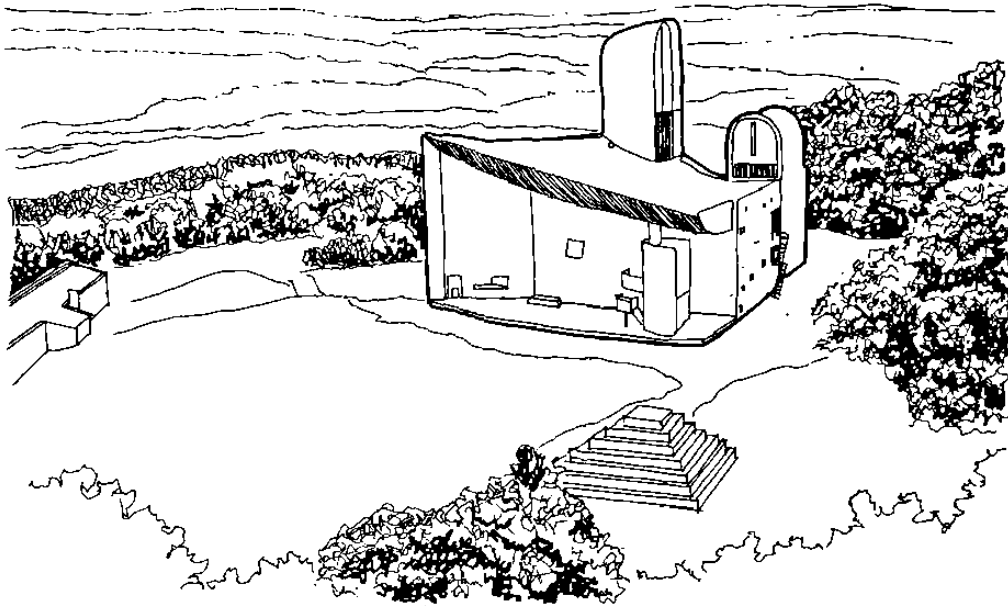

Geoffrey H. Baker

FUERZA DEL EMPLAZAMIENTO

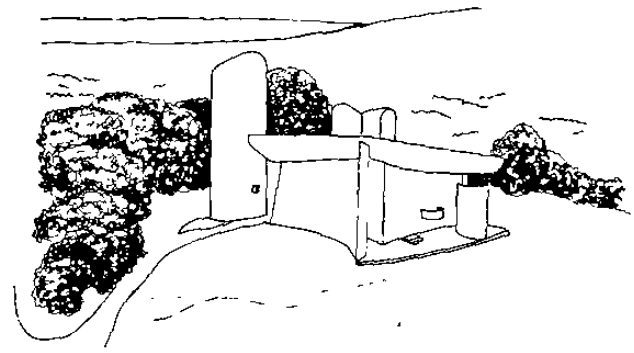
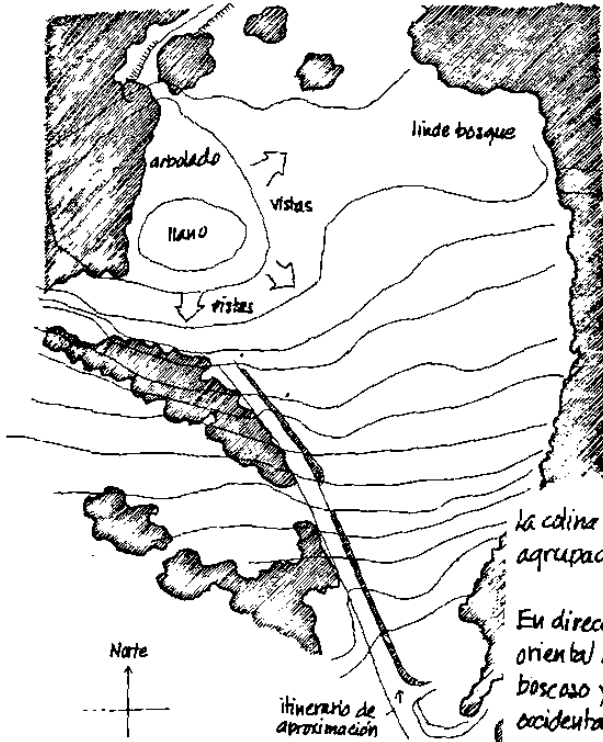

La colina se corona con un llano, al que se accede por una vía que asciende por el sudeste; una agrupación de árboles cierra parcialmente por el oeste y delimita el llano por el margen oriental.

En dirección sudeste se extiende, pendiente abajo, el espacio abierto hasta llegar al linde oriental que coincide con el arbolado. Dentro de este contexto, en mitad de un terreno boscoso y ondulado, el pequeño llano se encuentra sensiblemente más hacia el margen occidental del terreno, con vistas a todo su alrededor, pero sobretudo hacia el sur.

CONDICIONANTES DEL TERRENO

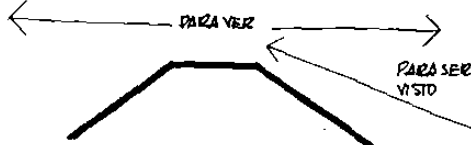

El llano en la cima sugiere un monumento con derivaciones visuales.

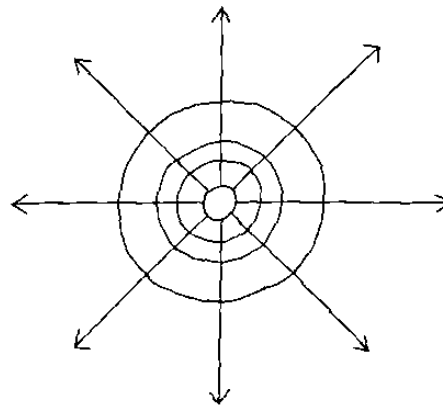

Cualquier construcción en altura allí levantada debe actuar de quíá visible a gran distancia.

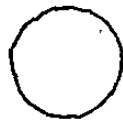

CIRCUNFERENCIA GENÉRICA

El llano tiene inducciones centroidales; los requisitos litúrgicos de una capilla se pueden interpretar en función de la centralidad.

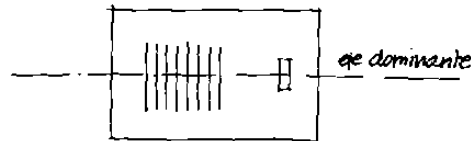

Pero Le Corbusier opta por una forma rectilínea dotada de un eje longitudinal dominante.

EMPLAZAMIENTO

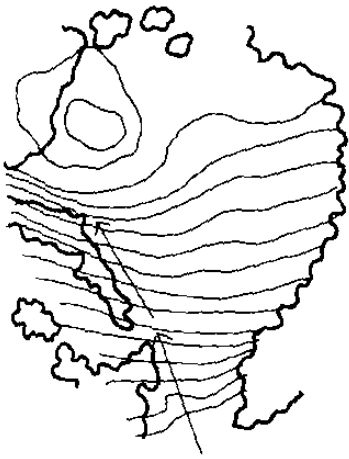

La ruta de acceso procede del sudeste, flanqueando el espacio abierto; la topografía del terreno determina una pendiente hacia el sudeste.

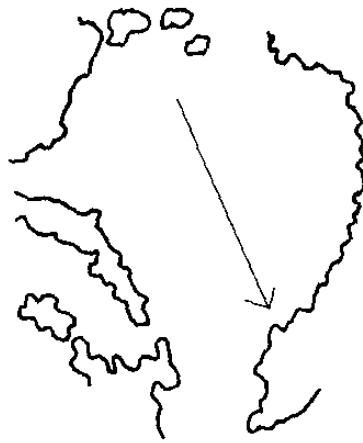

El emplazamiento se distingue por su manifiesta oblicuidad.

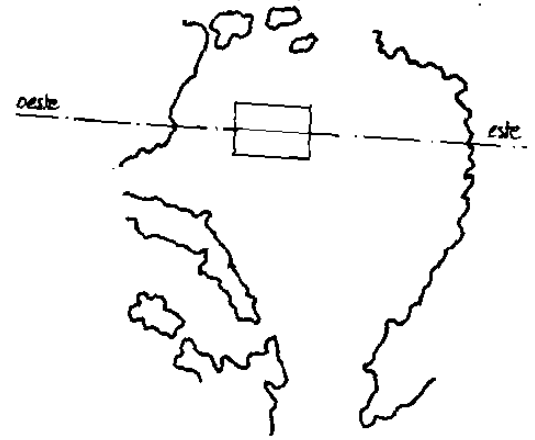

La capilla ocupa el punto más elevado sobre un eje este-oeste.

ZONIFICACION

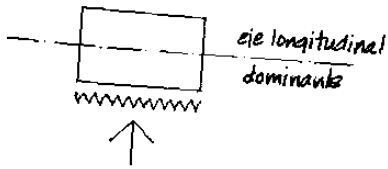

La situación de la capilla ofrece una intersección directa y adecuada entre el sentido de circulación, tras la peregrinación, y el propio edificio.

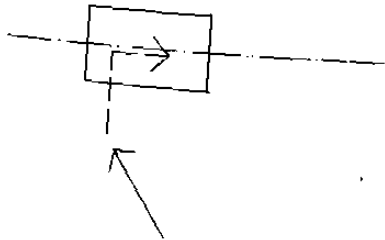

La cuestión de partida es la manera de enfocar el sentido oblicuo de la circulación para aceptarlo al eje longitudinal.

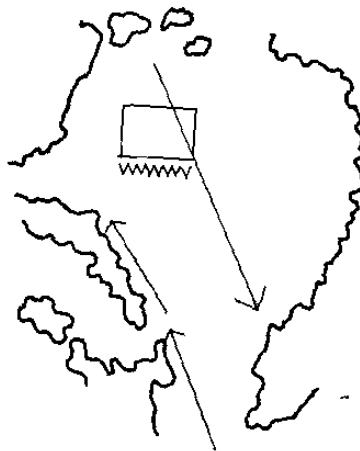

Se tiene, pues, un estacto de confrontación circulación-edificio en el contexto de oblicuidad del emplazamiento.

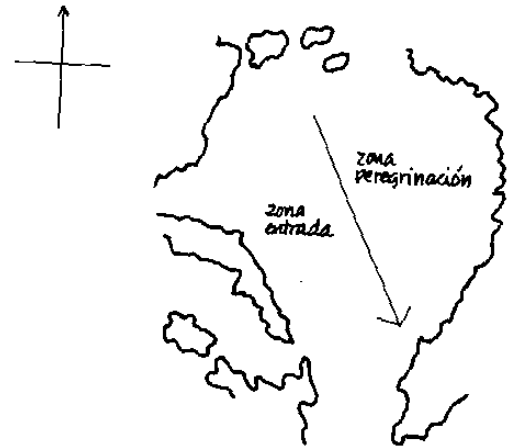

De dicha oblicuidad se vale Le Corbusier para separar la zona de entrada de la zona de reunión.

CIRCULACION

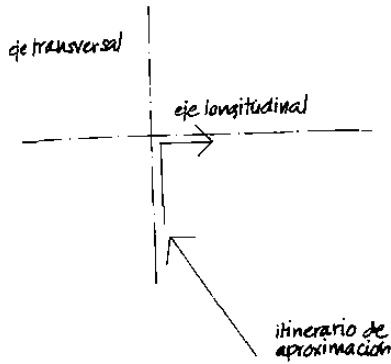

la creación del eje transversal permite la conversión del sentido de circulación hacia la capilla al eje longitudinal

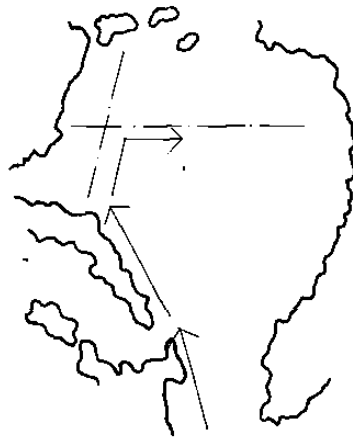

la inclinación del eje transversal responde al cerramiento de arbolado al oeste y ayuda a orientar la circulación hacia el eje longitudinal.

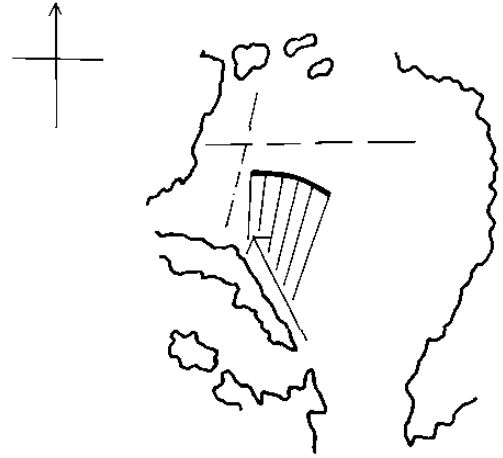

la secuencia circulatoria, en la parte final del itinerario, se encuentra con un forma cóncava.

TORRES

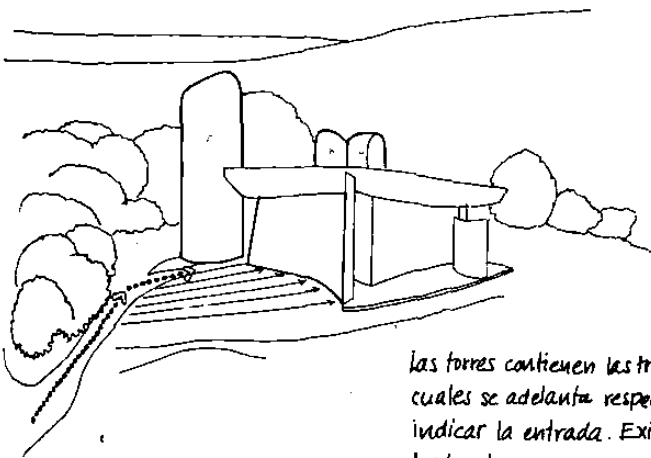

las torres contienen las tres capillas, la mayor de las cuales se adelanta respecto a las restantes para indicar la entrada. Existe un nexo de unión entre las tres torres.

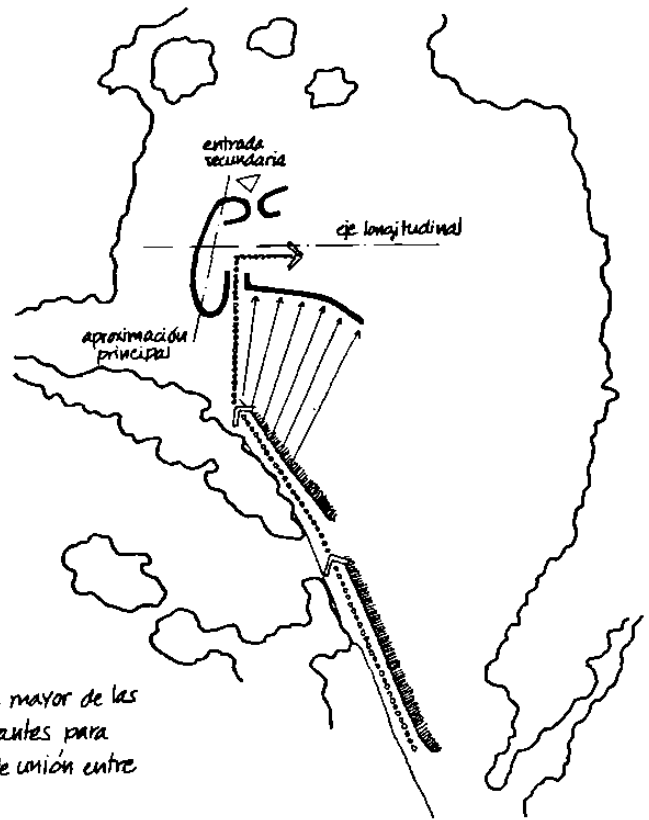

CONTENCION

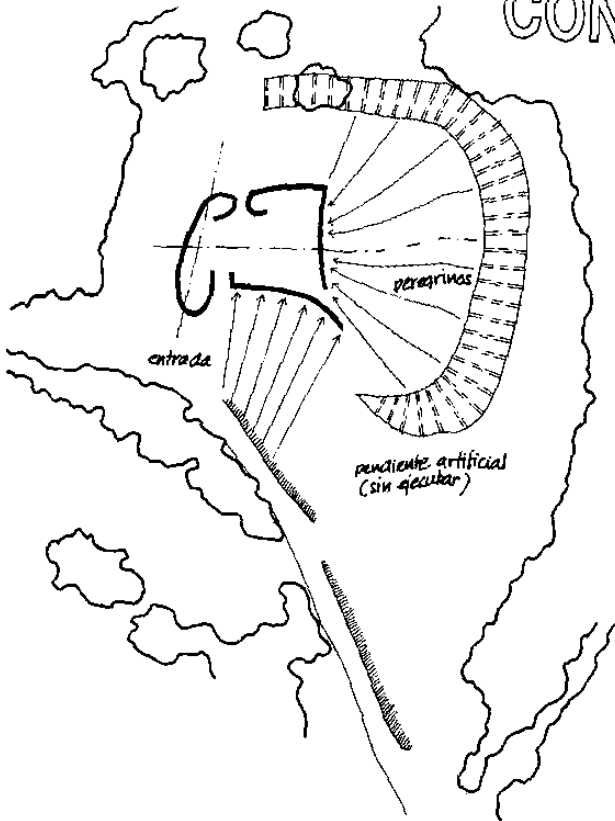

Las capillas operan a manera de "periscopios" que toman "contacto" con horizontes distantes.

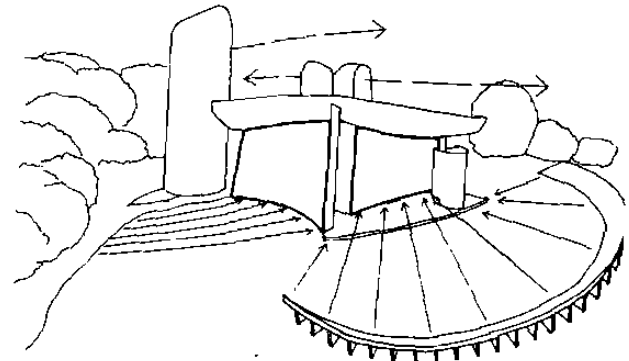
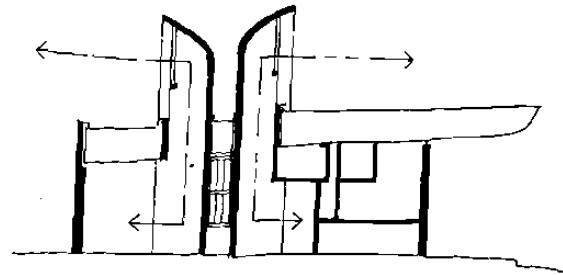

Le Corbusier crea una pendiente artificial que contenga la zona para los peregrinos. Unas superficies cóncavas se orientan hacia la capilla.

CONTRASTE

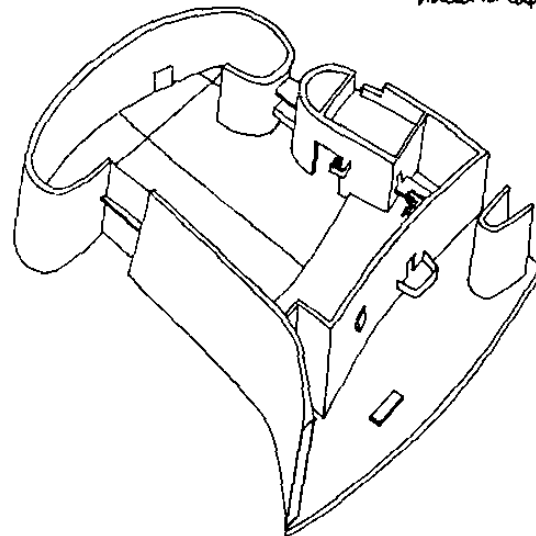
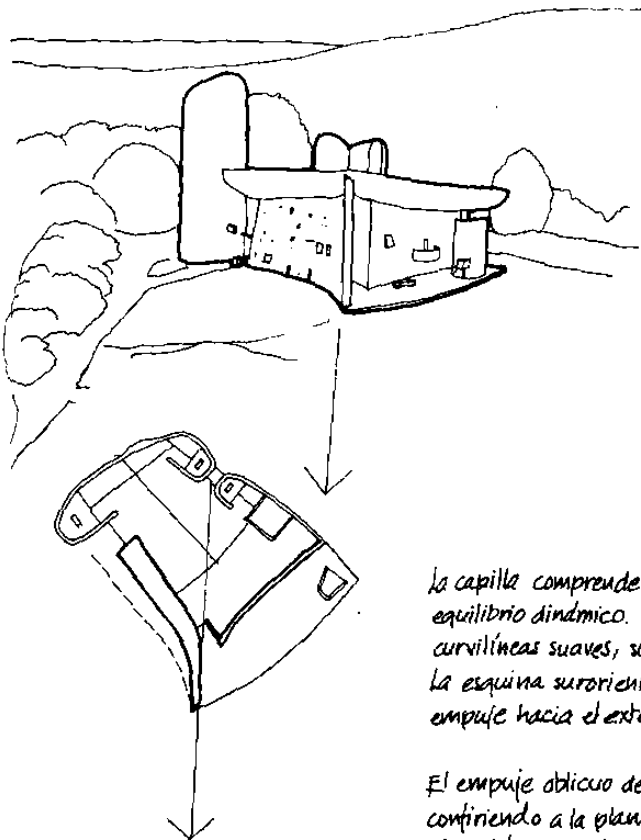

La capilla comprende una serie de formas contrapuestas que se mantienen en un estado de equilibrio dinámico. Cada capilla es un espacio interior cerrado que se manifiesta por formas curvilíneas suaves, sugieren estabilidad y se enlazan por la "cerrada" fachada noroccidental. La esquina suroriental está en franco contraste, es un canto agudo que abre paso a un empuje hacia el exterior.

El empuje oblicuo de la fachada sur recoge la característica general del emplazamiento confiriendo a la planta una dimensión adicional al cortar el eje principal. La hegemonía y el carácter direccional de la pared sur se acentúan con el ángulo agudo y el hueco que produce la pared este contigua a la misma.

FORMA DIRECCIONAL

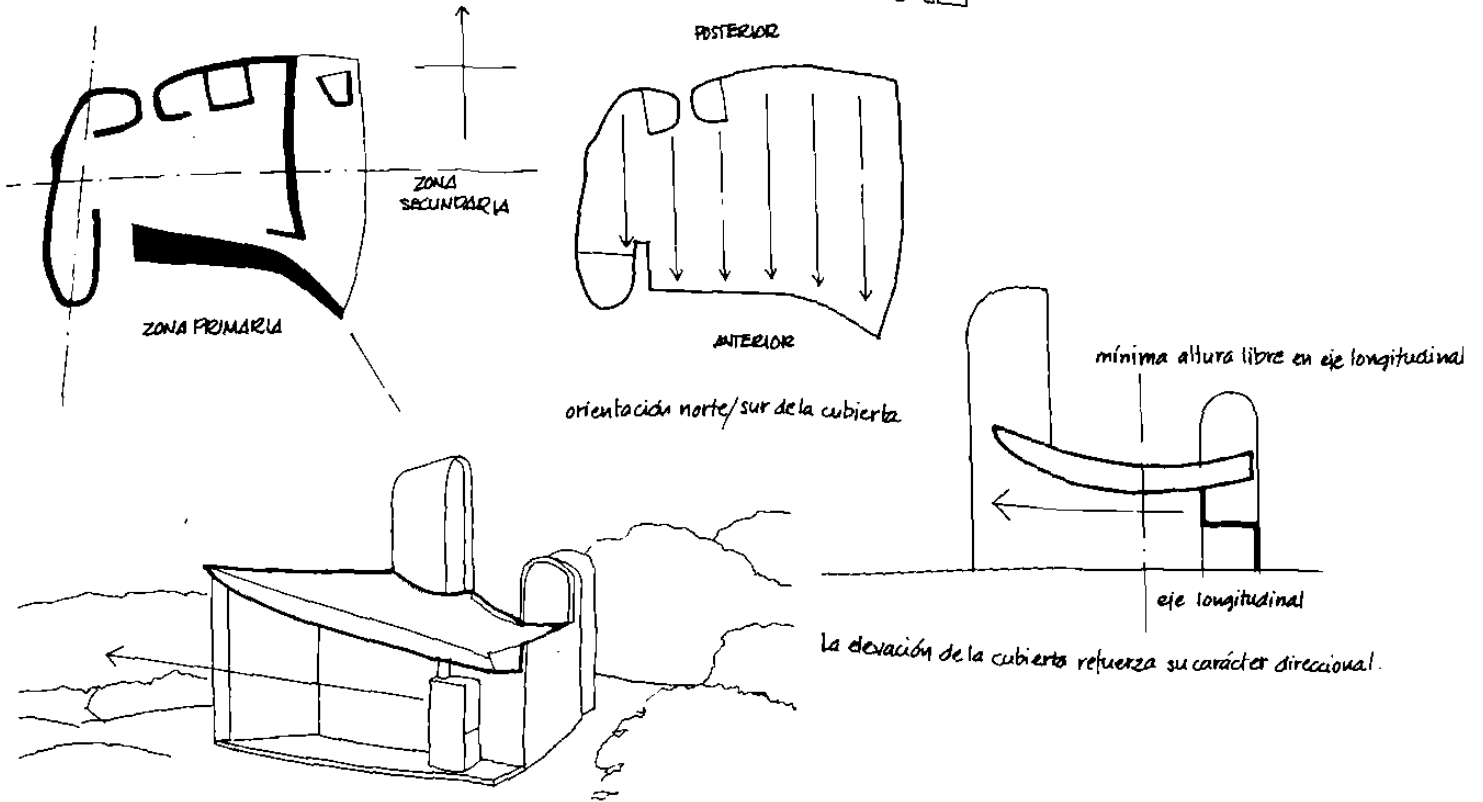

MURO SUR

El espesor y amplitud, superando la esquina sudeste, de la zona de entrada son los medios que emplea Le Corbusier para darle una lectura principal, coherente con la primacía del eje longitudinal. La forma, con su cubierta señalando al sur, es direccional.

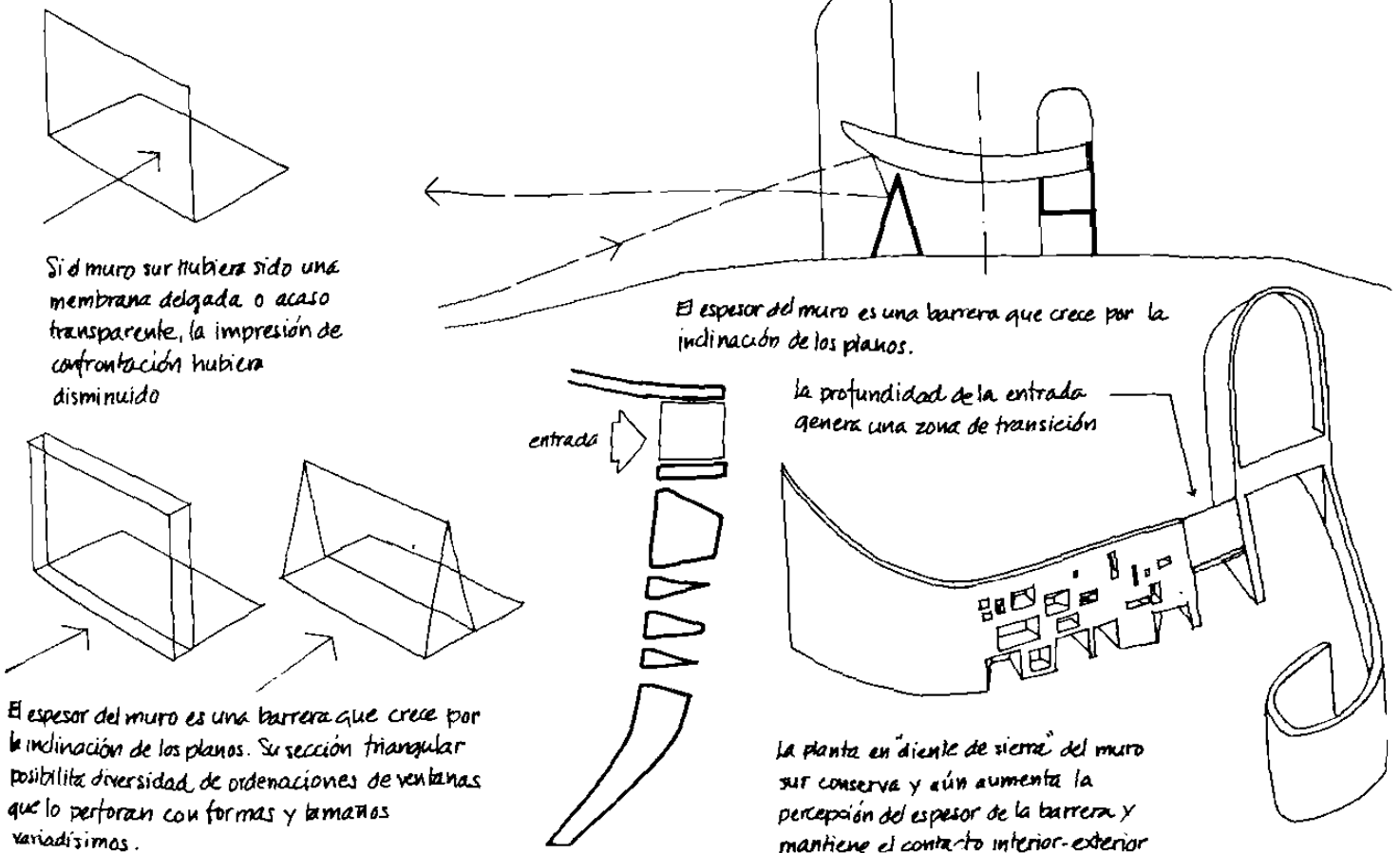

El espesor del muro es una barrera que crece por la inclinación de los planos. Su sección triangular posibilita diversidad de ordenaciones de ventanas que lo perforan con formas y tamaños variadísimos.

La planta en "diente de sierra" del muro sur conserva y aún aumenta la percepción del espesor de la barrera y mantiene el contacto interior-exterior

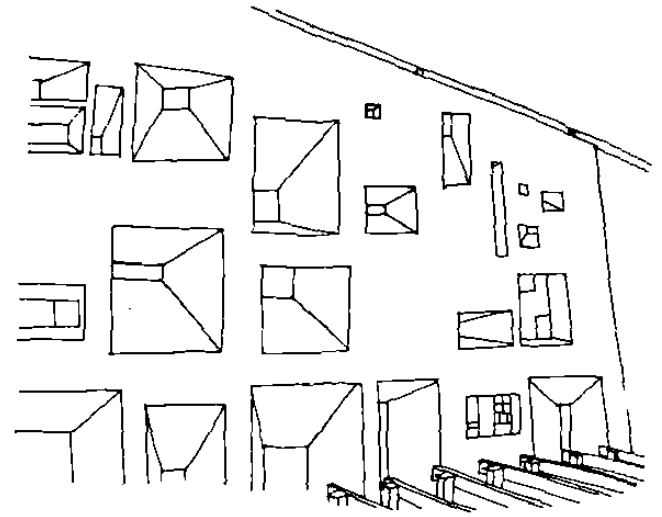
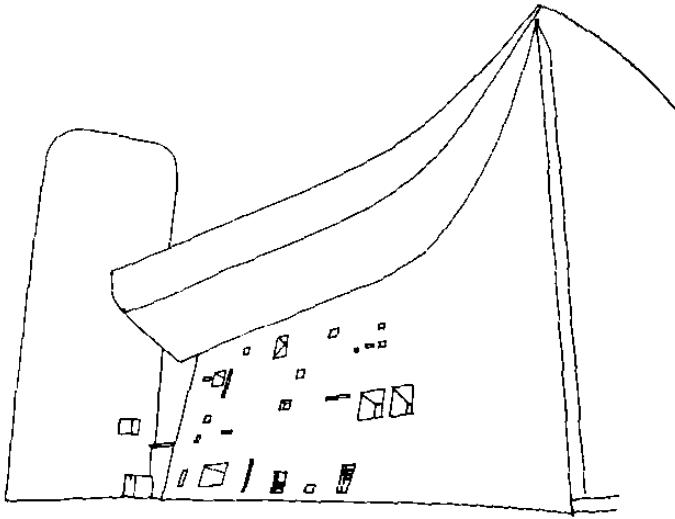

La curvatura del muro sur conduce al visitante al interior, su inclinación lo convierte en barrera a penetrar. Las diminutas aberturas practicadas al exterior aumentan la escala aparente y la sensación de solidez; la inclinación del plano hace otro tanto respecto al efecto de espesor. La orientación sur le hace máximo receptor de luz para la capilla. elemento imprescindible para la comprensión del espacio interior.

ESTRUCTURA

El arriostamiento lateral se observa en la sección donde los elementos interiores se representan con trazo continuo y los exteriores, discontinuo.

El muro sur es una estructura triangular con puntos de apoyo para la cubierta repartidos de acuerdo a una retícula ortogonal

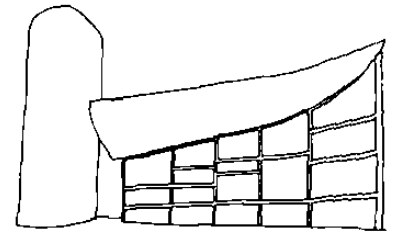

ALZADO INTERIOR DEL MURO SUR

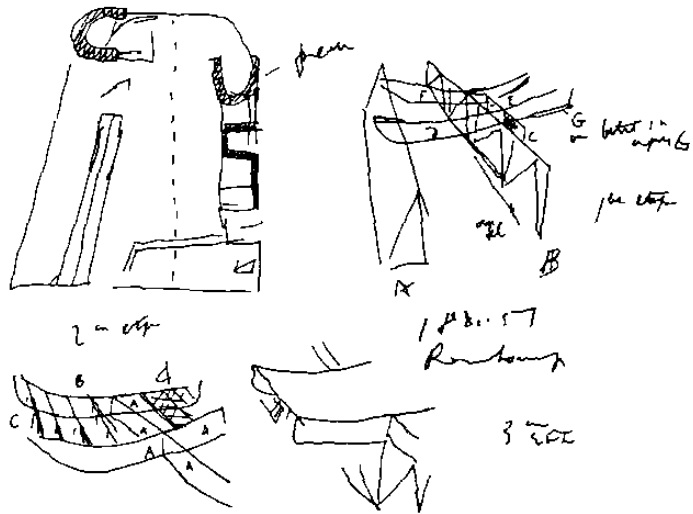

En bocetos preliminares de Le Corbusier se aprecia cómo la cubierta se ideó como armaduras de sustentación dispuestas en dirección norte/sur y apoyadas en los muros correspondientes a estas orientaciones, que se levantaban de piedra. La rigidez necesaria corría a cargo de la forma de las capillas y de la irregularidad del muro septentrional. El muro sur es de hormigón armado.

MURO SUR

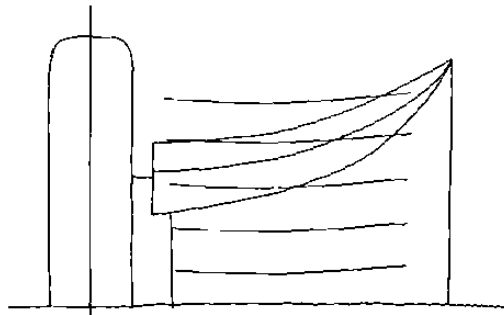

Curso de verticalidad y horizontalidad en la entrada a la capilla

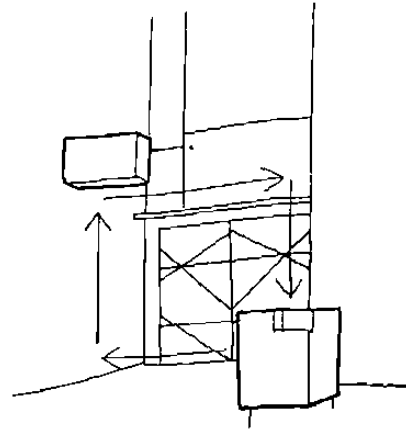

El voladizo y la losa cúbica definen la entrada

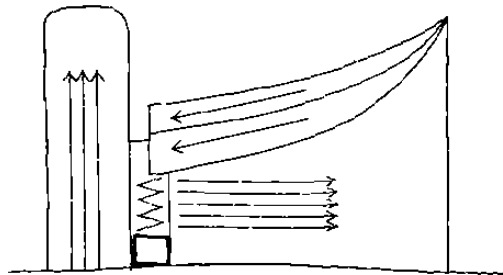

La inclinación hacia abajo de la cubierta guía la visión hacia la entrada. La separación de elementos produce una tensión dinámica en el punto de visión.

Frente a la tranquilizadora estabilidad del muro sur, se tiene la severidad del muro norte con sus dos torres alrededor de la entrada secundaria. Inicialmente desde esta entrada partía un eje que llevaba a una torre-campanario que no se construyó.

MURO NORTE

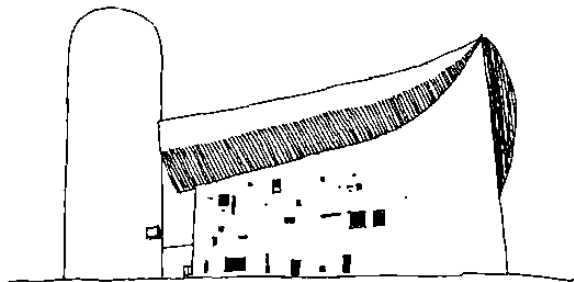

Fuerza y estabilidad del muro sur.

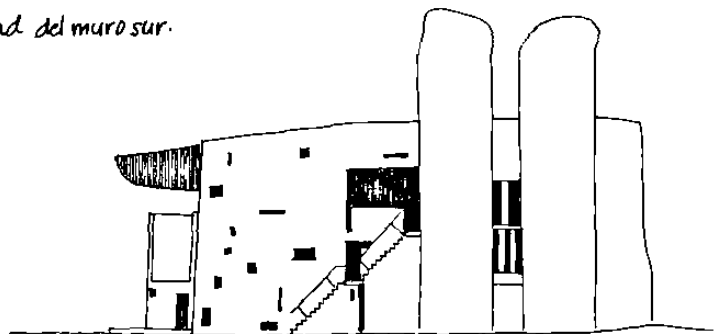
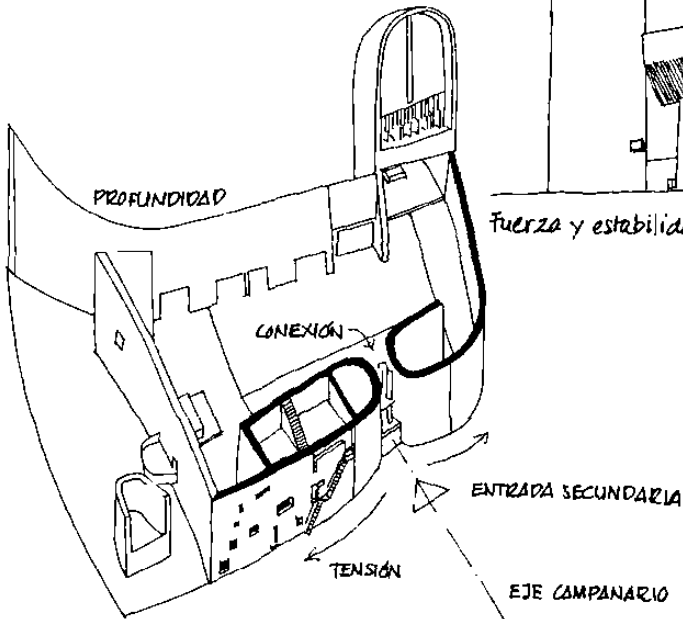

Piel tensa del muro norte

FACHADA ESTE

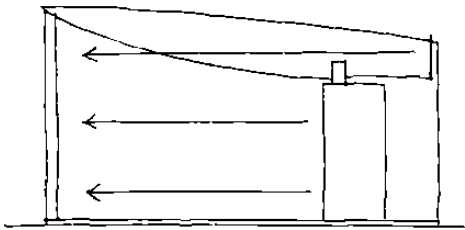

FACHADA ESTE DIRECCIONAL

El altar interior está en el eje longitudinal, elevado sobre un podio de escasa altura. La concavidad de los límites de esta zona apuntan el carácter de contención que le es propio.

La capilla, frente a su exterioridad curva, se diseñó con arreglo a una retícula ortogonal. Su expresividad nace de conjugar dos planos verticales, la arista del muro sur en su extremo oriental y el borde nororiental de la cubierta.

Los planos son perpendiculares entre sí; con leve retranqueo separa la parte posterior de la cubierta del plano del muro contiguo, independizando la cubierta levantándola por encima de la arista.

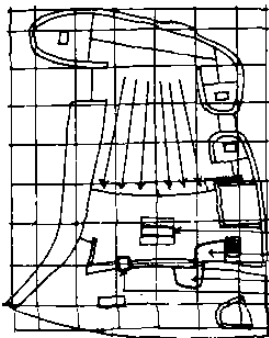
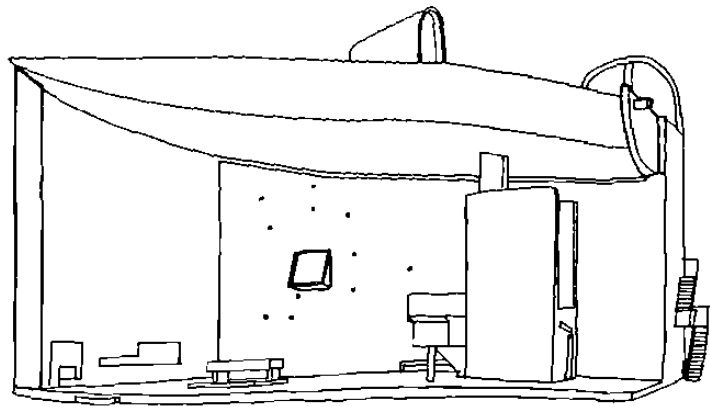

altar
estrado coro
imagen enmarcada

El coro y la imagen religiosa del muro este tienen una labor de conexión que refleja la dualidad de funciones interiores y exteriores.

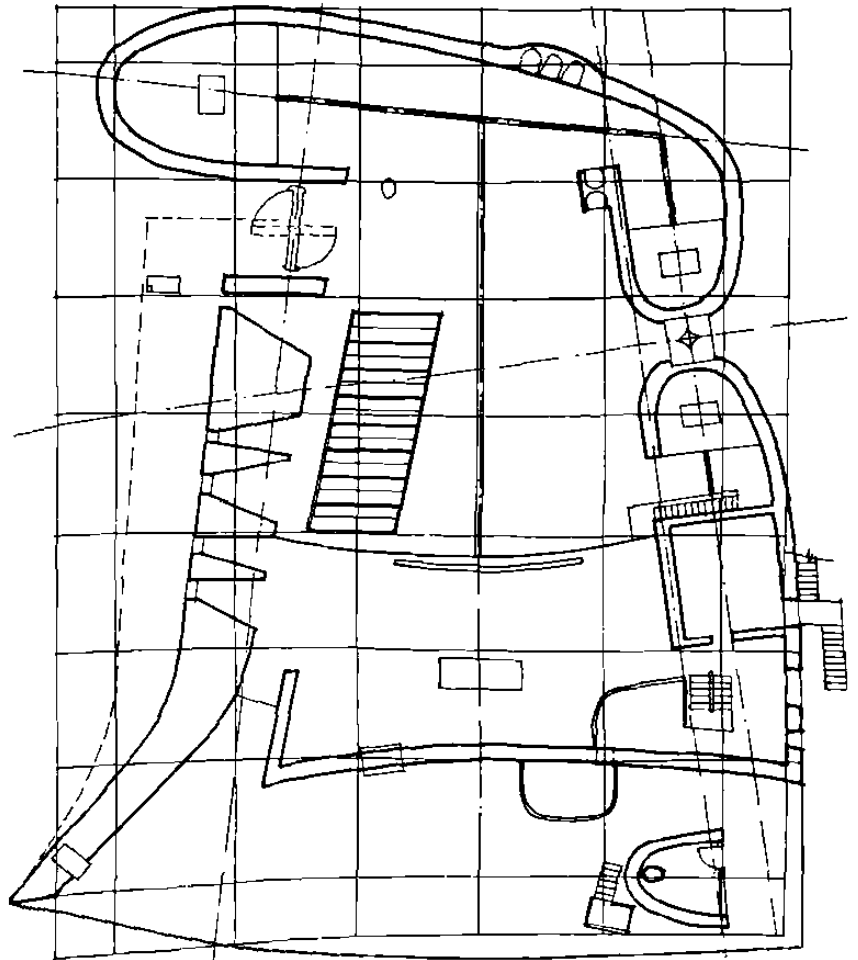

RETÍCULA ORTOGONAL

PLANTA DE LA CAPILLA
extraída de un plano de obra

ILUMINACION

LA DIMENSION ESPIRITUAL DEL RECINTO SE EXPRESA MEDIANTE LA LUZ

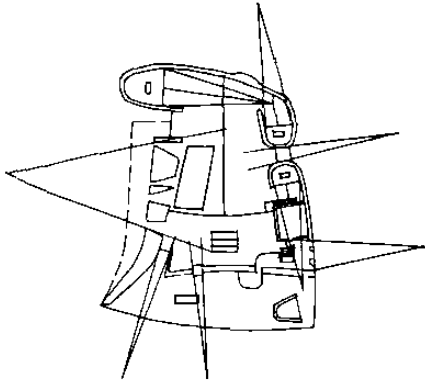

PRINCIPALES PUNTOS DE LA ENTREGA DE LUZ

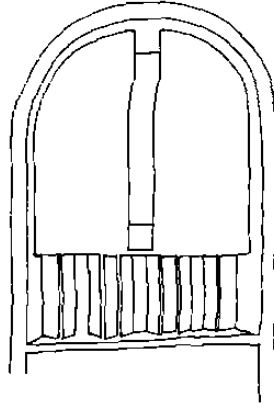

ALZADO

PLANTA

Planta de situación (extralda de un plano de obra) del par de capillas conexas que muestra la distribución de los difusores de hormigón

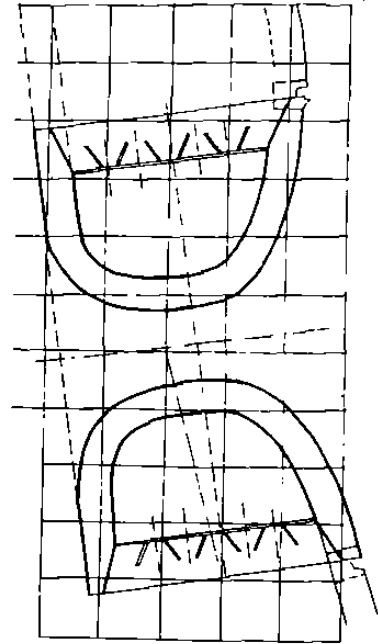

la variedad de modos como entra la luz en la capilla produce una sensación de misterio. Formas y espacios se modelan y reflejan gracias a la pluralidad y contrastes luminosos.

Del muro sur llega una multicolor inundación de luz, en cambio, en las capillas, la luz lo hace tras reflejarse suavemente en su descenso hasta los altares a través de los difusores de hormigón. La luz indirecta de las capillas orientadas a este y oeste cambia de intensidad con la posición solar, no así en la orientada a norte, donde es constante.

FACHADA

OESTE

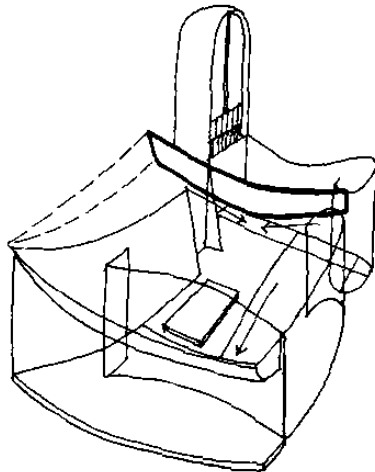

El empuje direccional de la gárgola identifica exteriormente el eje longitudinal interior

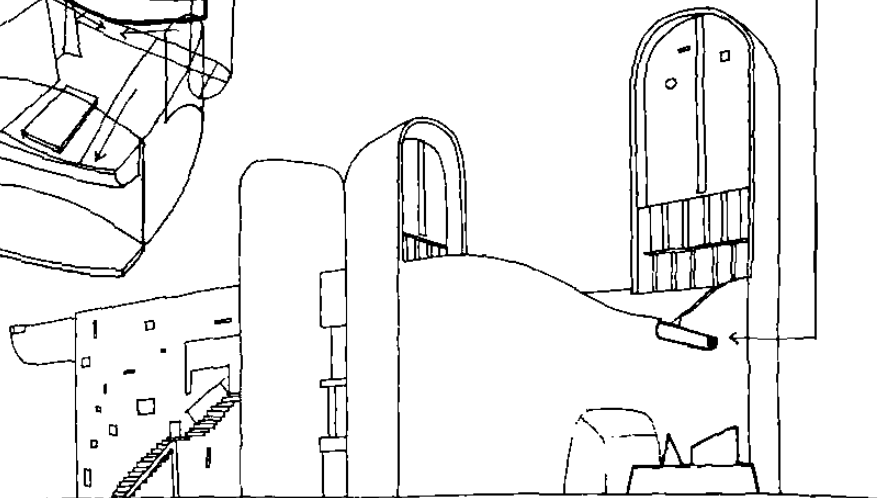

Los bancos de la capilla están en una plataforma, alineados junto al muro sur, como si éste les atrajera. Esta disposición no hace sino poner todavía más en evidencia la oblicuidad del muro sur, y deja una zona central despejada para reunión de fieles.

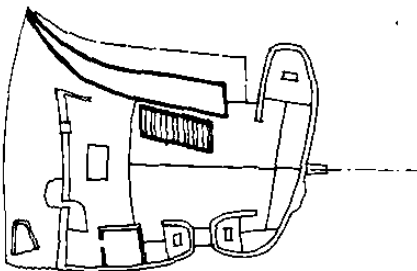

El lateral oeste exhibe una gárgola que vierte el agua de lluvia a una pileta de hormigón. La gárgola está sobre el eje longitudinal, justo en el punto donde la cubierta alcanza su posición más baja; la pileta es un elemento escultórico en primer plano que contrasta con la curvatura del muro posterior.

La cubierta en el interior desciende a lo largo del eje longitudinal, concretamente en dirección hacia la mitad de la capilla. El suelo, en cambio, sigue las curvas del nivel, por tanto baja hacia el este. La presión que la cubierta ejerce hacia el interior de la capilla se alivia por efecto de la luz que penetra a través del muro sur.

TEMAS EN FACHADA

Cada una de las cuatro fachadas constituye un campo de investigación de temas diferentes mediante el tratamiento superficial de la masa y la colocación de elementos en primer término.

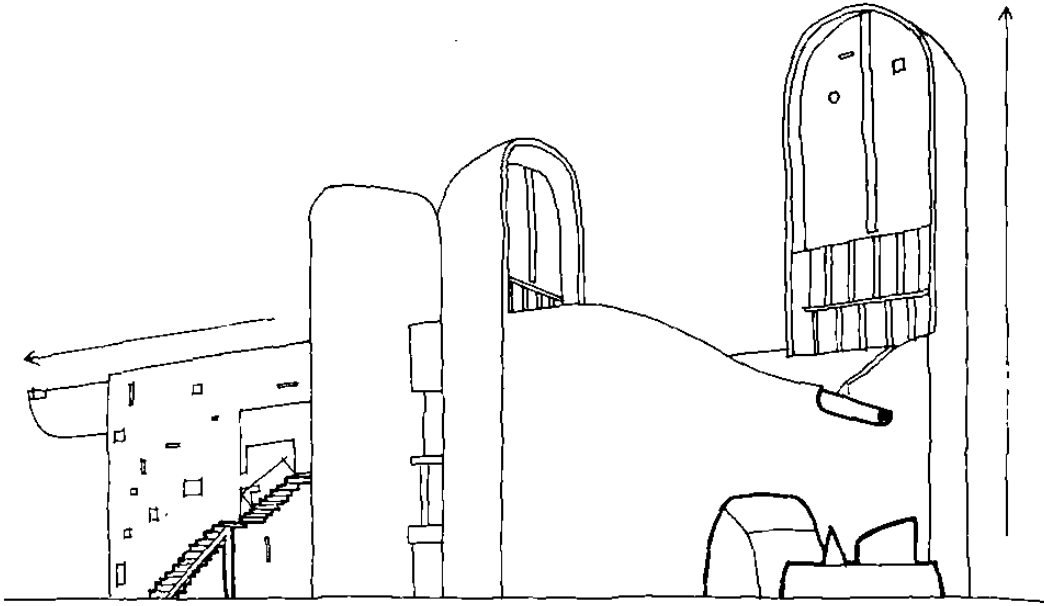

El muro norte, con sus dos capillas en el extremo, compone la fachada más animada. La severidad de las capillas interconectadas y la tensión de la "piel" de la fachada, impelida hacia fuera por la cubierta promueven una sensación de gran dinamismo. Ventanas de forma distinta marcan la superficie. La escalera de contornos agudos, con el descansillo superior contra el muro y el inferior exento, participa en dar expresividad.

Con una torre en cada extremo, la fachada oeste es una demostración de volumen. El muro se curva en sentido del eje longitudinal y por acción de los confesionarios se abomba exteriormente.

La pileta de hormigón, la protuberancia y la gárgola son un triple adorno sobre la blancura del muro, expresión de grandeza y serenidad.

También el muro sur es una afirmación de masa, una barrera a traspasar contrapuesta a la fachada oriental, con sus formas variadas. La cubierta protege las actividades que se realizan en el espacio que tiene bajo sí.

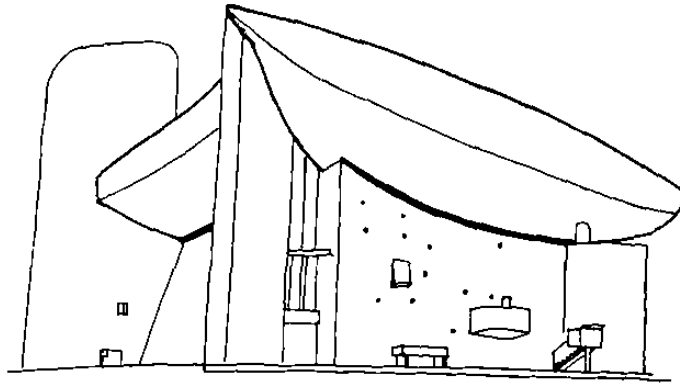

El vuelo de la cubierta subraya los lados de la capilla con función receptora. La cubierta se levanta ligeramente respecto a las paredes inferiores, únicamente lo necesario para consentir que penetre una estrecha franja de luz por las fachadas sur y este.

Los diminutos huecos del muro oriental dejan paso a fuentes luminosas puntiformes por detrás del altar.

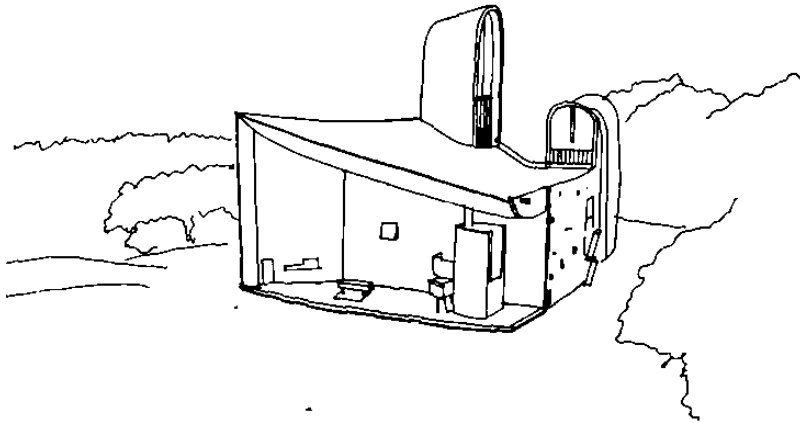

La fachada este se asemeja al proscenio de un teatro, incluso con una cortina especial con el suelo y el techo como límites.

Este espacio entraña una serie de objetos funcionales y simbólicos, léase el altar, el púlpito y el coro imprescindibles para las celebraciones al exterior.

APENDICE C

BIOGRAFIA DE LE CORBUSIER

1887 Nacimiento de Charles-Edouard Jeanneret, el 6 de octubre. En 1920, adopción del pseudónimo de "Le Corbusier" (L-C, de aquí en adelante).

Su padre y abuelo eran grabadores; la madre, cuyo nombre de soltera era Perret, era músico. La casa natal se encuentra en el No.38 de la calle de Serre, en La Chaux-de-Fonds ciudad de la región del Jura, en el cantón de Neuchatel (Suiza).

Los Jeanneret procedían del sur de Francia y se afirma que fueron albigenses (secta religiosa cuyo origen fue Albi, ciudad del departamento del Tarn). Se levantaron contra la iglesia católica en los siglos XII y XIII y fueron perseguidos. En el siglo XVI, los Jeanneret emigraron al Jura suizo, con los hugonotes. En 1930 L-C obtuvo de nuevo la nacionalidad francesa. Estos datos tienen importancia, pues explican el temperamento y el espíritu meridional de L- C, su convatividad, su valor.

1900 Deja la escuela elemental. L- C entra en la Escuela de Artes y Oficios de La Chaux- de-Fonds, como alumno grabador y cincelador, donde recibió la determinante influencia de su maestro, el pintor Eplattener, a quien apasionaba la pintura y la arquitectura.

1904 L-C se inscribe en los "Cursos Superiores de Decoración" fundados y dirigidos por Eplattener.

1905 Primer encargo para una casa. El chalet Fallet, en La Chaux-de-Fonds.

1907 Primer viaje con mochila al hombro, bastante largo, al norte de Italia, en Toscana, donde L- C se impresionó vivamente con la cartuja de Ema en Galluzzo; después visitó Siena y Ravena. Siguiendo su viaje, va a Budapest y Viena. Allí L- C trabaja algunos meses con Hoffmann (Talleres Vieneses), donde conoció las ideas renovadoras del arquitecto Adolf Loos.

1908 Viaja a Viena a Nuremberg, Munich, Nancy y París, donde llega por primera vez. Conoce en esta ciudad a Jourdain, Grasset, Sauvage, etc... Al parecer en esta época visitó a Tony Garnier (*Vers une Architecture*). Trabaja con Auguste Perret hasta la primavera de 1909, con quien se familiarizó en la utilización del hormigón armado.

1909 L- C vuelve a La Chaux- de- Fonds, donde contribuye a la fundación de los "Ateliers d'art reunis".

1910 Esta institución le encarga un viaje de estudios a Alemania, para tomar contacto con los promotores del "Werk-bund" alemán. Con motivo de ello se publicó el primer escrito de L- C "Etudes sur le mouvement d'art decoratif en Allemagne (1912). Durante cinco mese L- C trabaja con el arquitecto Peter Behrens. Tiene contactos con Walter Gropius, Mies van der Rohe, Heinrich Tessenow, Wolf Dohrn, etc... En aquel mismo momento el único hermano de L- C, el músico Albert Jeanneret, reside en Alemania y trabaja en el Instituto de Rítmica de Jacques-Dalcroze en Hellera.

1911 Viaja a Europa central y a los Balcanes en compañía de Augusto Klipstein en aquella época estudiante de Historia de arte en Berna: Viena, Budapest, Rumania, Turquía, Grecia (estancia de tres semanas en el Monte Athos). Después, en octubre, viaja a Pompeya, Nápoles, Roma, Florencia. Las impresiones de este viaje fueron publicadas en una serie de artículos, en la "Feuille d'Avis de La Chaux-de-Fonds" y en 1966 en un libro llamado " Voyage d'Orient". L- C es profesor en la "Nouvelle Section de l'Ecole de Art" en La Chaux-de-Fonds.

1912 Viajes a Zurich y a París. En el Salón de Otoño, L- C expone por primera vez una serie de bocetos y acuarelas de viaje (1907-1913) con el título de "Langages des pierres".

1914 Disolución de la "Nouvelle Section de l'Ecole d'Art" fundada por Eplattener. (Diseña las casas Dominó con esqueleto independiente).

1917 L- C se instala definitivamente en París y vive en la calle Jacob hasta 1933; estudio en la calle Astor.

1918 Con ocasión de una manifestación del grupo "Art et Liberté", L- C conoce al pintor Amedéé Ozenfant, con el cuál escribe el artículo "Après le Cubisme". Exposición común de sus cuadros en la galería Thomas, en la calle Penthièvre en París.

1919 A finales del año se funda la revista " L'Esprit Nouveau" con Ozenfant, el poeta Paul Dermeé y L- C. Redacción en la calle Cherche-Midi. Esta revista "de l'activité contemporaine" aparece desde 1920 hasta 1925 y alcanza la cantidad de 28 fascículos.

1920 Aparición del primer número de " L'Esprit Nouveau" el 15 de octubre. Éxito. Los primeros artículos de L- C llevan el pseudónimo de Le Corbusier-Saugnier. Saugnier es el pseudónimo de Ozenfant que en poco tiempo ya no volvería a aparecer . L- C firma solo. El nombre de L- C fué tomado de uno de sus antepasados. En este año se une a Fernand Léger.

1921 L- C expone una serie de cuadros en la Galería Druet en París . Contactos con Raoul La Roche, que colecciona obras cubistas.

1922 L- C se instala en el 35 de la calle Sévres, con su primo Pierre Jeanneret (Ginebra). Organizan un taller de arquitectura en el primer piso de un antiguo convento de jesuitas, en un largo corredor que da a un patio interior. L- C permanecerá allí hasta su muerte en 1965. Exposición en el Salón de Otoño y en los Independants. Primera conferencia pública en la Sorbona.

1923 Publicación de la serie de artículos aparecidos en "L'Esprit Nouveau" en forma de un libro titulado " Vers une Architecture" . Exposición de cuadros en la galería Léonce Rosenberg, en París.

1924 Jean Badovici publica regularmente hasta 1938, los proyectos y las realizaciones del estudio L- C y Pierre Jeanneret, en la revista "Architecture Vivante" (Edición Albert Morancé, París).

1925 Construcción del pabellón del "L'Esprit Nouveau" en la Exposición Internacional de Artes Decorativas, en París. L- C publica las obras "Urbanismo", "L'Art Decoratif d' Aujourd' hui". y la "Peinture Moderne". Gertrude Stein presenta a L- C al ministro de Monzie.(Primer plan Voisin para París).

1926 El padre de L- C muere el 11 de abril. Publicación de "l' Almanach d' architecture moderne".

1927 Entrega del proyecto al Concurso del Palacio de las Naciones de Ginebra. Primer premio ex-aequo. Protestas del jurado. L- C da conferencias en Madrid y Barcelona. Interés por las obras de Antonio Gaudí. Conferencias en Francfort y Bruselas.

1928 Conferencias en América Latina. Viaje a Moscú. En junio fundación de los "Congrès Internationaux d' Architecture Moderne" (CIAM), en el castillo de la Sarraz, bajo la iniciativa de la señora Hélène de Mandrot. Fernand Léger da en Berlín una conferencia sobre L- C. En otoño, publicación del libro "Une Maison-Un Palais".

1929 En el Salón de Otoño: exposición de muebles modernos. II Congreso CIAM en Francfort.

1930 Publicación del libro "Précisions sur un état présent de l'architecture et de l'urbanisme". III Congreso CIAM, en Bruselas. Colaboración en la nueva revista " Plan" . Viaje a España. L- C, ciudadano francés; boda con Yvonne Gallis, de Mónaco.

1931 Invitación a un concurso restringido, para el palacio de los Soviets. Congreso CIRPAC en Barcelona. En febrero, primer viaje a Argel; en julio segundo viaje, en coche con Pierre Jeanneret a Argelia.

1932 Manifestación pública en la Sala Wagram, en París, organizada por l' Ecole des Beaux Arts y l' Ecole Polytechnique para la "rehabilitación" de L- C. Publicación de la obra "Croisade ou le Crépuscule des Académies". Varias conferencias en la Gran Sala de la Bolsa, en Zurich.

1933 Colaboración en la revista "Préludes" L- C deja la calle Jacob y se instala en la calle Nungesser-et-Coli. Concesión del Doctorado de Honor de la Facultad de Letras II, de la

Universidad de Zurich. Cuarto Congreso CIAM en Atenas, a bordo de un barco. Declaraciones de la "Carta de Atenas". Argel: exposición de la "Cité Moderne - Plan Obus" Conferencias en Estocolmo, Oslo, Gotemburgo y Amberes.

1934 Viajes a Argel. Conferencias en Roma, Milán y Barcelona. L- C participa en el simposio en Venecia sobre "Arte y Estado" organizado por el Instituto Internacional de Cooperación Intelectual de la Sociedad de Naciones.

1935 L- C va por primera vez a los Estados Unidos invitado por el Museo de Arte Moderno de Nueva York y por Nelson Rockefeller. Gira de Conferencias: Nueva York (Universidad de Columbia), Yale, Boston, Chicago, Madison, Filadelfia, Hartford, College Bassar, etc. Exposición "Art Primitive" en el estudio de L- C en la calle Nungesser-et-Coli, organizada por Louis Carré. Publicación de la obra "La Ville radieuse" y "Air Craft", Londres. Conferencia tumultuosa en la sala Pleyel en París.

1936 Segundo viaje a América Latina. Consultas con Niemeyer, Costa y Reidy en Río de Janeiro para la construcción del Ministerio de Educación. En la "Casa de la Cultura" de París: encuentros con Fernand Léger y Louis Aragon sobre "La Querelle du Réalisme".

1937 Publicación del libro "Quand les cathédrales étaient blanches-Voyage au pays des timides". Quinto congreso CIAM en París y construcción del pabellón de L- C "Le temps nouveaux" en la exposición internacional de arte y técnica. Francia confiere a L- C la orden de la Legión de Honor.

1938 L- C pintor: exposiciones Kunstshaus de Zurich y en casa de Louis Carré en París. Publicación del folleto: "Des canons, des munitions? -Merci!, des logis...s.v.p.!" Durante unas vacaciones en Cap Martin, en el mes de agosto. L- C sufre un grave accidente en el mar, provocado por una hélice.

1939 Publicación del libro "Le Lyrisme des Temps Nouveaux et l' Urbanisme". André Wogensky, colaborador en el estudio de L- C.

1940 París es ocupado el 14 de junio por el ejército alemán. L- C se retira con su mujer y Pierre Jeanneret a los Pirineos. En noviembre Pierre Jeanneret participa en Grenoble en la resistencia.

1941 Publicación de los libros "Destin de París" y "Sur les quatre routes" estancia en Vichy donde ofrece al gobierno su colaboración para la reconstrucción de Francia. Inauguración de una exposición de gouaches en la galería W. Boesiger en Zurich, en presencia de L- C.

1942 Primeros estudios sobre el "Modulor". Publicación del folleto "Les constructions Murondins" y del libro "La Maison des Hommes" (L- C y Francois de Pierrefeu). En París, fundación de "L' Ascoral" Asamblea de Constructores para una renovación de la arquitectura), organización hermana de los CIAM.

1943 Publicación de los libros: "Entretiens avec les Etudiants des Ecoles d' Architecture" y "La Charte d' Athènes" con prefacio de Giradoux.

1945 Publicación de los libros "Les trois établissements humains", "Manière de penser l'urbanisme" y "Propos d' urbanisme". Montaje de la exposición la "France d'Outremer" en París. Después de la liberación de París, su estudio de la calle Sévres es llamado ATBAT (Estudio de Constructores). L- C es nombrado urbanista jefe de la región de la Rochelle-La Pallice. En París se firma un contrato con el Ministerio de la Reconstrucción para edificar una "unité d'habitation" en Marsella. L- C va a los Estados Unidos en compañía de ClaudiusPetit, Sive, Emery, Hanning y Bodiansky, para estudiar la arquitectura americana del presente.

1946 L- C va directamente a Nueva York. esta vez como miembro de la Comisión de estudios para la sede de la ONU. Encuentro con Albert Einstein en Princetown.

1947 Exposición en Viena. Se acepta el proyecto 23 A de L- C para el palacio de la ONU en Nueva York. K. Harrison se encarga de la realización. Viaje a Bogotá. Sexto congreso del CIAM en Bridgwater (Presentación de la "Grille CIAM"). En su estudio de la Calle Sévres en París, L- C

1962 Exposición retrospectiva en el museo de Arte Moderno de París. En Chandigarh se inaugura el Parlamento. Primeros estudios para la "Maison de l'Homme", de Zurich.

1963 Exposición retrospectiva en el palacio Strozzi de Florencia. Encuentro con el arzobispo Lercaro para la edificación de una iglesia en Bolonia (que no tiene éxito). Por decreto del 30 de diciembre de 1963, L-C obtiene la más alta distinción concedida por el Gobierno Francés: la orden de gran oficial de la legión de Honor.

1964 Elaboración de grandes proyectos: el Palacio de Congresos de Estrasburgo (Parlamento de Europa), Embajada de Francia en Brasilia, Olivetti en Milán: segundo proyecto de un centro de cálculo electrónico en Rho.

1965 L-C presenta en Venecia los planos de un hospital. Preparación de la publicación "Le voyage d'Orient". L-C pasa sus habituales vacaciones de verano en Cap Martin (Sur de Francia) donde después de una crisis cardíaca, bañándose en el mar, muere el 27 de agosto a las 11 de la mañana.

1968 La fundación L-C, instituida por el mismo, empieza en París su actividad oficial.

Obras de Le Corbusier:

100 Construcciones realizadas

170 Proyectos no realizados

65 Proyectos de Urbanismo

400 Pinturas al óleo

7 Pinturas murales

200 Litografías

40 Tapices

50 Esculturas (en colaboración con Sabina)

20 Tipos de Muebles y asientos (en colaboración con Pierre Jeanneret y Charlotte Perriand)

50 Libros

7 Libros de arte

Colaboración en dos revistas

Multitud de artículos en periódicos

compone un gran mural. Las primeras esculturas en madera son realizadas con la colaboración del carpintero bretón Joseph Savina.

1948 Se terminan los estudios para el "Modulor". Grandes exposiciones en los Estados Unidos organizadas por el Instituto de Arte contemporáneo de Boston. L- C pinta el gran panel mural en el Centro cultural del pabellón suizo de la Ciudad Universitaria de París. Primeros proyectos de tapices.

1949 Séptimo Congreso CIAM en Bérgamo.

1950 Publicación de los libros: "Le Modulor I" y "Poésie sur Alger". Primeros estudios de la Capilla de Ronchamp. L- C recibe una delegación de Pendjab (India) que le invita a realizar los planos de la capital de Chandigarh.

1951 L- C es nombrado Consejero de Arquitectura del Gobierno para la edificación de Chandigarh. Construcción del Capitolio. L- C va a la India con Pierre Jeanneret el 18 de febrero. Encargos para la ciudad de Ahmedabad. L- C declina el encargo del palacio de la Unesco en París

1952 A su vuelta de la India, L- C visita por primera vez Egipto (Gizeh). Se inicia la construcción de la ciudad de Chandigarh. Inauguración de la primera "unité de' habitation" de Marsella, por el ministro de la Reconstrucción, Claudius Petit. L- C es promovido "commandeur" de la Legión de Honor. El padre Coutourier estudia con L- C la construcción de un convento en Eveux. En su propiedad al borde del mar de Cap Martin (sur de Francia) L- C construye su cabaña.

1953 Exposición de pinturas y esculturas en el museo nacional de Arte Moderno de París. Exposición en Londres. Noveno Congreso CIAM en Aix-en-Provence. La "unité d'habitation" de Marsella provoca críticas de una parte de la prensa mundial.

1954 Exposición de obras de L- Cen Berna y Como. En la serie "Les Cahiers de la Recherche patiente" el editor Girsberger, de Zurich publica el folleto "Une petite maison".

1955 Consagración de la Capilla de Notre-Dame-du-Haut en Ronchamp. Dos nuevas publicaciones: "Le Poeme de l'Angle droit". 19 litografías en colores, Edición Verbé de París y "Modulor II". Concesión del doctorado honoris causa de l'Ecole Polytechnique de Zurich.

1956 El Instituto de Francia ofrece a L- C una cátedra en la Escuela de Bellas Artes, lo cual rechaza. L- C entrega al primer ministro Nehru, en una solemne ceremonia, el primer edificio acabado del Capitolio: el Palacio de Justicia. Conferencia en Bagdad. Apertura de la exposición de Lyon. Décimo congreso de CIAM en Dubrovnik. Publicación de "Les plan Le Corbusier de París, 1956-1922". (Editions de Minuit).

1957 En presencia de L- C inauguración de la gran exposición itinerante organizada por W. Boesiger en el Kunsthhaus de Zurich. Esta exposición da la vuelta al mundo, durante cuatro años. L- C da al Estado Francés toda la documentación fotográfica y las maquetas de esta exposición. Exposición de tapices en La-Chaux-de-Fonds (Suiza). Muerte de la señora Yvonne Le Corbusier.

1958 Onceavo y último congreso CIAM en Otterlo. L- C examina el terreno en Cambridge (Mass., Estados Unidos) donde debe construirse el Centro de Artes Visuales de la Fundación Carpenter.

1959 Universidad de Cambridge, Gran Bretaña. Medalla al mérito concedida por la Reina Isabel y medalla de oro del Instituto Real de Arquitectos británicos, al mismo tiempo que a Henri Moore.

1960 Publicaciones de "L' Atelier de la Recherche patiente" y "Petites confidences" (10 litografías en blanco y negro). Consagración del convento de la Tourette, el 19 de octubre. La madre de L- C muere en Vevey (Suiza) a la edad de 100 años.

1961 Josep Lluís Sert construye con los planos de L- C el centro de artes visuales de la fundación Carpenter, en Cambridge (Estados Unidos). Varios viajes a Firminy, donde se construyen el Centro de Jóvenes y una "Unité d' Habitation". Termina los cartones de los siete tapices con destino al Palacio de Justicia de Chandigarh.

APENDICE D

Algunos de sus libros publicados:

- 1911** Etude de Mouvement d' Art Décoratif en Allemagne.
- 1918** Apres le Cubisme (en colaboración con Ozenfant).
- 1923** Hacia una nueva arquitectura. "Vers une Architecture" .reeditado en 1958 y 1966
- 1925** Pintura Moderna (firmado Jeanneret con la colaboración de Ozenfant).
El arte decorativo de hoy. " L' Art Décoratif d'aujourd' hui"
Urbanismo. " Urbanisme". reed. 1966
- 1927** Almanaque de la arquitectura moderna. "Almanach de l'Architecture moderne.
- 1928** Una casa, un palacio. " Une Maison-Un Palais.
- 1930** Clarificaciones.
- 1932** Cruzada. " Croisade. Le crepúscule d'un académisme."
- 1933** La Ville radiouse. reed. 1964
- 1935** La ciudad radiante.
Air Craft
- 1937** Cuando las catedrales eran blancas. "Quand les Cathédrales étaient blanches". reed 1965
- 1938** ¿Cañones, municiones? ¡ No, gracias! Viviendas..., por favor.
- 1939** El lirismo de los tiempos nuevos y el urbanismo.
- 1941** El destino de Paris. " Destin de Paris"
Sobre las cuatro rutas. "Sur les 4 routes"
"Les Constructions >Murondins>
- 1942** La casa del hombre. (En colaboración con F. de Pierrefeu). reed. 1965
- 1943** Cambios de impresiones con estudiantes de las escuelas de arquitectura. reed. 1959
La carta de Atenas. "La Charte d'Athenes". reed. 1957
- 1944** Los tres establecimientos humanos. reed. 1959
- 1945** Maniere de penser l'urbanisme
- 1946** Acerca del urbanismo.
- 1947** U. N. Headquarters. Nueva York
- 1948** Nuevo mundo del espacio (New World of Space) .
- 1949** El Modulo V. 1
- 1950** El bloque de Marsella.
"Poesie sur Alger"
- 1954** El Modulo 2.
Una casita. " Une petite Maison"
- 1955** El poema del ángulo recto. "Le Poeme de l'angle droit"
- 1956** Los planos Le Corbusier para París.
- 1957** Ronchamp.
- 1958** El poema electrónico. "Le Poeme électronique"
- 1966** "L'urbanisme est une clef"
" Mise-au-point"
" Le Voyage d'Orient"

APENDICE E

Lista de Obras * Construcciones Realizadas *

- 1907 Casa Fallet en La Chaux-des-Fonds
- 1908 Casa Stotzer en La Chaux-des-Fonds
Casa Jacquemet en La Chaux-des-Fonds
- 1912 Casa Favre en Locie
Casa Jeanneret en La Chaux-des-Fonds
- 1916 Cine Scala en La Chaux-des-Fonds
Casa Schwob en La chaux-des-Fonds
- 1917 Castillo de agua en las Landas
- 1922 Chalet Besnos en Vaucresson
Casa del pintor Ozenfant en París
- 1923 Casa La Roche-Jeanneret, en París
Chalet en Corseauxs-Vevey
- 1924 Casas Lipchitz y Miestschaninoff en Boulogne-sur-Seine
Casa del Tonkin en Burdeos
Ciudad Lege: 10 casas para Serrería Fruges
- 1925 Ciudad Fruges en Pessac
Pabellón "Espirit Nouveau" en la exposición de artes decorativas, París
La Petite Maison, Casa para sus padres en Vevey
Casas unifamiliar y bifamiliar en la colonia Weissenhof, Zurich
- 1926 Casa de Artistas (Ternisiene), en Boulogne, París
Casa Cook, en Boulogne-sur-Seine
Palacio del Pueblo del Ejército de Salvación en París
Casa Guillette en Amberes
- 1927 Chalet Stein en Garches
Dos casas en Stugarth- Wissenhof
Chalet Plainex, en París
- 1928 Chalet en Cartago (Villa Baizeau)
Casa Church en Ville-Avray
Pabellón desmontable Nestlé
Restauración de una vieja casa en Ville-d'Avray 1928-1929
- 1929 Palacio del Centrosoyus en Moscú 1929-1933
Casa Savoie en Poissy 1929-1931
Ciudad de Refugio en París
Asilo flotante del Ejército de Salvación en París
- 1930 Pabellón suizo en la ciudad universitaria de París 1930-1932
Edificio "Clarté" en Ginebra 1930-1931
Apartamento de Charles Beistegui, en París 1930-1931
Chalet de la Sra. Mandrot en El Pradet, cerca de Toulon
Casa Erazurris en Chile
- 1932 Cité de Refuge, Ejército de salvación. París 1932-1933
- 1933 Edificio de alquiler con apartamento L- C en la Porte Molitor de París
- 1935 Casa de vacaciones en Mathes, cerca de La Rochele (Villa le Sextant)
Casa de fin de semana en la Calle-Saint-Cloud, cerca de París
- 1936 Palacio del Ministerio de Educación Nacional y Salud Pública, en Río de Janeiro
- 1937 Pabellón de los "Temps Nouveaux", exposición internacional, París "Proyecto D"
- 1938 Exposición "Ideal homes", Londres. 1938-1939
- 1940 Exposición France d' Outre-mer, París

- 1946** "Unité d'habitation" en Marsella 1947-1952
 Manufacturas Duval, en Et.-Dié 1946-1951
- 1947** Planes para el palacio de la ONU en Nueva York
- 1949** Casa del doctor Curruchet en la Plata
- 1950** Cabaña de vacaciones de L- C en Cap- Martin
 Chandigarh, la nueva capital de Pendjab
 Capilla de Notre-Dame-du-Haut en Ronchamp 1950-1954
- 1951** Plan director de Chandigarh 1950-1957
- 1952** Una "Unité d'habitation" de Nantes-Rezé 1952-1957
 Casas "Jaoul" en Neuilly-sur-Seine
 Monumento a la Mano abierta
- 1954** Sede de la Asociación de Hiladores de Ahmedabad
 Palacio del Gobernador en Chandigarh
- 1955** Presa de Bhakra en las montañas del Himalaya, India
 Vivienda de la Sra. Manorama Sarabhai, en Ahmedabad 1954-1956
 Casas Jaoul en Neuilly-sur-Seine. 1955-1957
- 1956** Chalet Shodan en Ahmedabad
 Chandigarh, Palacio de Justicia
 Museo de Ahmedabad (Museo de miniaturas)
- 1957** " Unité d' habitation" en Berlín
 " Unité d' habitation" en Meaux
 " Unité d' habitation" en Briey-en-Foret (1957-1961)
 Convento en Santa María de la Tourette en Eveux-sur-Arbesie 1956-1959
 Casa de Brasil en la ciudad universitaria de París 1957-1959
 Museo Nacional de Bellas Artes de Occidente, en Tokio
 Sepultura de Le Corbusier y su esposa Yvonne
- 1958** Pabellón Philips en la exposición universal de Bruselas
 Secretariado en Chandigarh
- 1961** Centro de Artes Visuales, Cambridge, Mass. 1961-1964
 Palacio de la Asamblea en Chandigarh (Parlamento)
- 1962** Ecluse de Kembs-Niffer (estación aduanera y torre de vigilancia)
- 1963** Sector 17 (centro de la ciudad) en Chandigarh
 "Maison de l'Homme" (centro Le Corbusier) en Zurich
- 1964** Club, en Chandigarh
 Museo y Galería de Bellas Artes, en Chandigarh
 Escuela de Bellas Artes y Arquitectura en Chandigarh
 Pabellón de Exposición en Zurich 1964-1967
- 1965** Casa de la Juventud y de la Cultura en Firminy-Vert 1960-1965
 Estadio en Firminy-Vert
- 1968** " Unite d' habitación" en Firminy-Vert
- 1980** Gimnasio Saddam Hussein, Baghdad, Irak

APENDICE F

Lista de Proyectos no realizados:

- 1913** Escuela de Arte de la Chaux-des-Fonds
- 1914** Las Casas Domino (con armazón independiente)
 - Casas normandas, Deauville
 - Casa Félix Klipstein, en Loubach
 - Banco cantonal en Neuchatel
- 1915** Puente Butin en Ginebra
 - Inmuebles Pilotis
 - Chalet en Lons-le-Saunier
- 1916** Chalet a orilla del mar para Paul Poiret
 - Chalet para Fritz Zbinden en Erlach
 - Edificio administrativo en Locle
 - Relojería en La-Chaux-de-Fonds
- 1917** Matadero industrial en Challuy y en Garchizy
- 1918** Fábrica en Saintes
 - Casa para trabajadores
- 1919** Casas en hormigón en Troyes
 - Casas en hormigón líquido
 - Casa "Monol"
 - Hotel en Rabat
 - Destilería cerca de Lyon
- 1920** Las casa "Citrohan", primer estudio
 - Casa para un artista
 - Estudio de pintor
- 1921** Casa "Citrohan" a orillas del mar
 - Taller de reparación de coches y garages en Lille
- 1922** Las casas "Citrohan", segundo estudio
 - Inmuebles-villas
 - Plan de la ciudad de 3 millones de habitantes
 - Chalet en Autreil
 - Casas obreras en serie
- 1924** Casa de fin de semana en Rambouillet
 - Casas en serie para artesanos
- 1925** Casa Meyer, en París
 - Plan de París, llamado Plan Voisin
- 1926** Garage Raspail en París
 - Estadio Cardinet en París
 - Manufacturas Fruges
- 1927** Palacio de la Sociedad de Naciones en Ginebra (primer premio de un concurso internacional).
- 1928** Inmuebles-villas Wanner en Ginebra
- 1929** Estudios de Urbanización de Montevideo, Sao Paulo, Buenos Aires y Río de Janeiro
 - Ordenación de la Porte Maillot en París
 - Museo mundial en Ginebra
 - Casas Loucheur (casas económicas)
 - Imprenta Draeger en París
 - Casa Canneels en Bruselas
- 1930** Urbanización de la ciudad de Argel, proyecto A
 - Casa Errazuris, en Chile

- 1931** Palacio de los Soviets en Moscú (concurso internacional)
Museo de arte contemporáneo en París
- 1932** Inmueble de alquiler Zurichhorn, en Zurich
- 1933** Plan Macia para Barcelona
Urbanización de la Rive Droite de Ginebra
Urbanización de la Ciudad de Ginebra
Urbanización de la ciudad de Estocolmo
Urbanización de la Rive Gauche del Escalda en Amberes
Urbanización de la ciudad de Argel, proyecto B
Vivienda "Durand" en Oued-Ouchaia en Argel
Casas individuales en Oued-Ouchaia en Argel
Casas de alquiler en Argel
Edificio de la Rentenanstal en Zurich
- 1934** Urbanización de la ciudad de Nemours, Argelia
Reorganización agraria "ferme radiouse"
Inmueble obrero en Zurich
Inmueble para la explanada de los inválidos en París
Urbanización de la ciudad de Argel, proyecto C
- 1935** Planes de urbanización para Nueva York
Urbanización Hellocourt
Plan regulador del valle de Zin (Fábrica Bata)
Casa de alquiler, en la calle Fabert, París
Unité du Bastion Kellerman, en París
Inmueble en Nemorus, Argelia
Piscinas con olas, Argel
Chalet cerca de Chicago
El Museo de la Ciudad y el Estado, en París
- 1936** Ciudad universitaria en Río de Janeiro
Planes de París
Stadium: plan para un centro nacional de recreo popular para 100 000 participantes
- 1937** Monumento a la memoria de Vaillant Couturier en Villejuif
Casa de fin de semana Jaoul
El pabellón Bata para la Exposición internacional de 1937
Pabellón de exposición para Liege
- 1938** Rascacielos para el Barrio de la Marina en Argel
Ciudad de negocios en Argel
El rascacielos cartesiano
Ordenación del Pont Saint-Cloud, Boulogne-sur-Seine
Plan director, Buenos Aires
Inmueble-ciudad cooperativo
- 1939** Planos del Pabellón Francés, San Francisco o Liege
Museo de Crecimiento Ilimitado
Exposición "Ideal Home" en Londres
Estación biológica, Roscoff
Casa Clarke Arrundell
Ordenación de la plaza de la Mairie en Boulogne-sur-Siene
Estadio deportivo, en el Valle de Vars
Urbanización de la ciudad de Argel, proyecto H
- 1940** Las casas "Murondins"
Escuelas volantes para refugiados de guerra
M.A.S. "Maisons montées a sec"
Tipo de casa para contraamaestre
Tipo de casa para ingeniero (Lannemezan)
- 1941** Ordenación del valle de la Cure (Vezelay, Asquis, Saint-Pere)

- 1942** Residencia agrícola cerca de Cherchell, Argelia
 Urbanismo, Estudios para una ciudad lineal industrial
 la "fábrica verde"
 Casa Peyrissac en Africa del Norte
 El plan 7 para Argel
- 1945** "Unité d' habitation" en Marsella, primer estudio
 El Modulor
 La ONU de Nueva York
 Urbanización de la Rochelle-Pallice
 Urbanización de Saint-Gaudens
- 1946** Urbanización de Saint-Dié
 La arquitectura y los aeropuertos modernos
- 1947** Urbanizaciones de Marseille-Vieux-Port y de Marseille-Veyres
 Dos "unités" en Antony
 Cuartel general permanente de las Naciones Unidas en el East-River, Nueva York
 "Grille CIAM"
 El Urbanismo y la regla de las 7V (vías de circulación)
- 1948** La Sainte-Baume: Basílica subterránea, hoteles y ciudad, colaboración con Edouard Trouin
 Urbanización de Izmir
 "Roq" y "Rob" en Cap Martín
- 1949** Casa para el Dr. Currutchet, La plata.
- 1950** Casa del profesor Fueter a orillas del lago Constanza en Suiza
 Las "prolongaciones" del Museo de Crecimiento Ilimitado
 Urbanización de Bogotá
 Exposición "Síntesis de las Artes Mayores" en la Porte Maillot, París
 Capilla conmemorativa Delgado
- 1951** Dos "unités" con una torre en Strasburgo (800 viviendas)
 Presa de Chastang
 Urbanización de Marsella-Sur
 Secretaría de la Unesco, París (colaboración)
- 1952** La Mano Abierta de Chandigarh
 La casa para "peones" en Chandigarh
- 1953** Palacio del Gobernador en Chandigarh
 Centro deportivo Bagdad, en colaboración con Georges Présenté
- 1956** Casas prefabricadas en Lagny, en colaboración con Jean Prouvé
 Hospital de Flers
 Planes para Centro cultural en Tokio.
 Plan para casas baratas en Antony
- 1957** Cinco "unités d' habitation" en Meaux
- 1958** Concurso Internacional de Urbanismo de Berlín
- 1959** Casas y "unités" en serie, en colaboración con la oficina técnica Renault
- 1960** Museo del Conocimiento en Chandigarh en la plaza del palacio del Gobernador
- 1961** Centro cultural en Orsay-París
- 1962** Palacio de exposiciones en Estocolmo
 Centro internacional de arte Erlenbach cerca de Francfort
 La iglesia San Pedro en Firminy
- 1963** Iglesia en Bolonia
 Centro de cálculos electrónicos Olivetti, en Rho-Milán
- 1964** Palacio de Congresos en Strasburgo
 Embajada de Francia en Brasilia
 El nuevo hospital de Venecia
- 1965** Museo del siglo XX en Nanterre

RESUMEN AUTOBIOGRAFICO

Delia Galaviz Rebollozo

**Candidato para el Grado de
Maestro en Artes con Especialidad en Educaciòn en el Arte**

**Tesis: ARTISTA - CREACION
"Le Corbusier - Ronchamp"**

**Análisis Estético de la Capilla de Ronchamp
(Francia 1950 - 1955)**

Area de Estudio: Arte y Humanidades

Biografía:

Datos Personales:

Nació en Monterrey, N.L. el 17 de Enero de 1954, hija del Sr. José Guadalupe Galaviz Vázquez (+) y de la Sra. Santiago Rebollozo de Galaviz (+).

Educación:

Egresada de la Facultad de Arquitectura de la U.A.N.L., con el grado de Arquitecto en 1975. Egresada de la Fac. de Artes Visuales de la U.A.N.L. con el grado de Técnico en Diseño Gráfico en 1983. Egresada de la Maestría en Artes con especialidad en Educación en el Arte en el 2000, dentro de la División de Estudios de Postgrado de la Facultad de Artes Visuales de la U.A.N.L.

Experiencia Profesional:

Ejercicio de la profesión en diseño, dibujo y construcción de 1973 a 1975 en dos oficinas de arquitectos y de 1974 a la fecha como profesionista independiente.

Actividades académicas y Administrativas en la Facultad de Arquitectura de la U.A.N.L.: Catedrática en la U.A.N.L. de 1978 a 1989 y de 1994 a la fecha con asignaturas de diseño y dibujo principalmente.

Auxiliar en el depto. de Informática de 1975-1977, Jefa del depto. de Apoyo Técnico de 1977-1987, Coordinadora de Superación Académica de 1987-1989, Coordinadora del area de Dibujo en la licenciatura de arquitectura de 1999 a la fecha.

Actividades de Investigación: Participación en el estudio de Tipología de vivienda Rural en el Estado de Nuevo León. Así como en el mejoramiento de materiales rurales y urbanos (Block de adobe y adoquines de azufre).

