



+-----+  
| RELACION DEL SUBSISTEMA JURIDICO CON EL SUPRASISTEMA MUNDIAL |  
+-----+

SON RELACIONES INDIRECTAS:

RELACIONES CON LATINOAMERICA A TRAVES DE LOS MEDIOS DE COMUNICACION

CONVENIO HUERTA - LAMONT

+-----+  
| REGRESAR |  
+-----+

REPRESENTACIÓN GRÁFICA DEL PROGRAMA DISEÑADO

ÍNDICE Y CONEXIONES CON SUBSISTEMAS

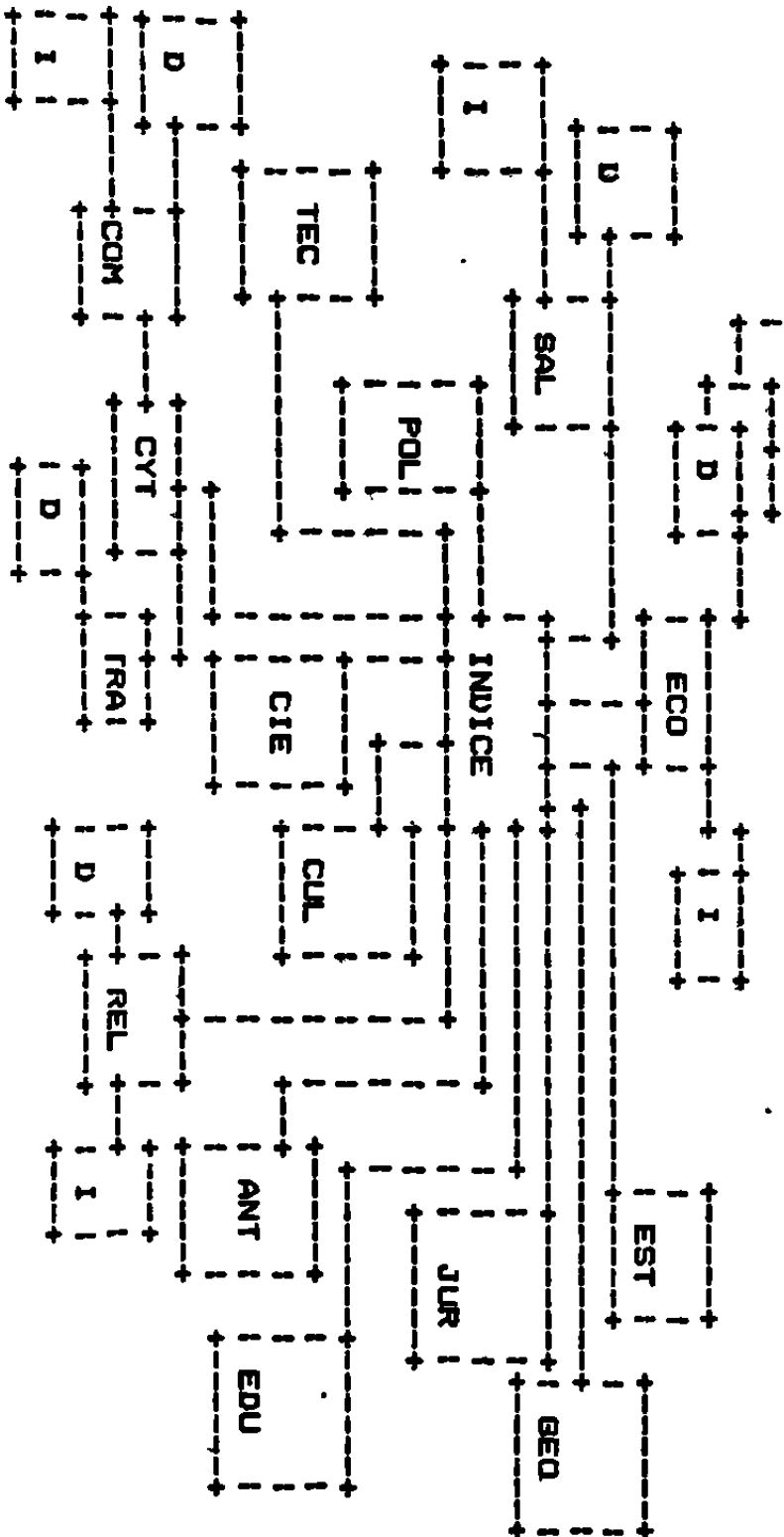

ENLORADOS Y CONEXIONES CON SISTEMAS

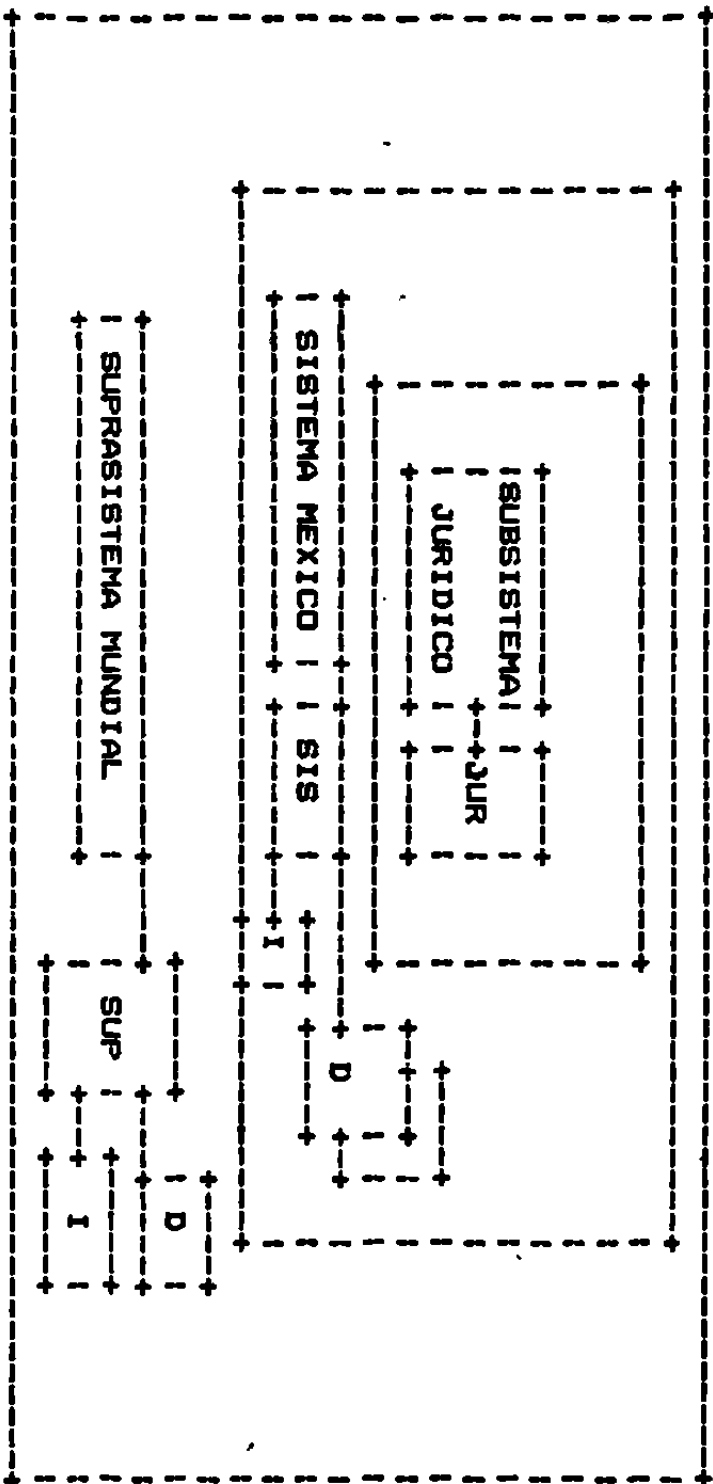

---

---

**C O N C L U S I O N E S**

---

---

## CONCLUSIONES

LA FUNDAMENTACION DE LA PRESENTE PROPOSICION SE BASA EN QUE SE CONSIDERA TANTO AL HECHO SOCIAL, COMO AL SER HUMANO COMO FENOMENOS SISTEMICOS. EL HECHO SOCIAL SE PRESENTA EN FORMA SISTEMICA, EN DONDE LOS ELEMENTOS PARTICIPES DEL SISTEMA SE INTERRELACIONAN SIMULTANEAMENTE Y SE INFLUYEN UNOS A OTROS. DE LA MISMA FORMA SE CONSIDERA AL SER HUMANO COMO UN FENOMENO SISTEMICO, EN BASE A LOS CONCEPTOS DE BERTALANFFY EN DONDE EL SUJETO ES UNA UNIDAD CUYAS PARTES SE INTERRELACIONAN ENTRE SI. ESTAS INTERRELACIONES PERMITEN UN FUNCIONAMIENTO GENERAL, INDEPENDIENTE, CON MECANISMOS DE AUTO - REGULACION. EL SER HUMANO ESTÁ CONSIDERADO COMO UN SISTEMA ABIERTO EN DONDE SE DA EL FLUJO Y REFLUJO DE INFORMACION.

AL CONCEPTUALIZAR LOS CONTENIDOS CURRICULARES Y AL SER HUMANO EN EL MISMO PLANO, COMO SISTEMAS, EXISTE UNA CLARA POSIBILIDAD DE QUE LA TRANSFERENCIA DE LOS CONOCIMIENTOS SEA LLEVADA A CABO DE MANERA QUE FAVOREZCA LA ACOMODACION INTEGRADA Y SECUENCIAL.

DE LO ANTERIOR SE DEDUCE QUE LA DIDACTICA TRADICIONAL NO PARECE OFRECER ALTERNATIVAS ADECUADAS PARA EL ESTUDIO DE LAS CIENCIAS SOCIALES, EN VIRTUD DE QUE LA CONFORMACION DE DICHS FENOMENOS PARTICULARMENTE LOS HISTORICOS SE PRESENTAN EN UNA DIMENSION METATEORICA; LO QUE PLANTEA POR AHORA UN RETO DIFICILMENTE SUPERABLE DESDE EL PUNTO DE VISTA DE LA PSICOPEDAGOGIA. EL DESARROLLO DE NUESTRA TESIS NOS PERMITE

AFIRMAR QUE EL ENFOQUE DE LA TEORÍA DE SISTEMAS PUEDE SER UNA ALTERNATIVA OPTIMISTA PARA SUPERAR ESTE DIFÍCIL PROBLEMA. ESTE ENFOQUE OFRECE LA POSIBILIDAD DE LA SIMULTANEIDAD EN EL MANEJO DE DIVERSOS PLANOS TEÓRICOS Y CONCEPTUALES COMO MARCO DE REFERENCIA DE UN MISMO OBJETO DE ESTUDIO ( OBJETIVO DE APRENDIZAJE EN EL SENTIDO EDUCATIVO ).

EL ENFOQUE DE SISTEMAS PERMITE EN SÍNTESIS, EL TENDER UN PUENTE ENTRE UNA EPISTEMOLOGÍA, O SEA , LA CONSTRUCCIÓN, EXPLICACIÓN Y REPRESENTACIÓN ABSTRACTA DE UN FENÓMENO SOCIAL DETERMINADO Y LA ESTRUCTURA DE LOS PROCESOS PSICOLÓGICOS QUE LLEVAN A LA DECODIFICACIÓN Y REPRESENTACIÓN DE DICHA ABSTRACCIÓN EN LOS MISMOS PLANOS Y DIMENSIONES EN QUE EL FENÓMENO SE PLANTEA. ESTA POSIBILIDAD DIFÍCILMENTE PUEDE LOGRARSE CON EL MANEJO DE LA DIDÁCTICA TRADICIONAL.

LA EXIGENCIA DE SIMULTANEIDAD QUE PLANTEA EL ENFOQUE SISTÉMICO EN CUANTO AL MANEJO DE DIFERENTES PLANOS TEÓRICOS Y CONCEPTUALES ENFRENTA UN PROBLEMA CIBERNÉTICO QUE LA COMPUTADORA VIENE A SOLUCIONAR. POR LO TANTO, LA ADECUACIÓN A ESQUEMAS SISTÉMICOS TANTO DE LAS ESTRUCTURAS CONCEPTUALES, COMO DE LOS PROCESOS DE APRENDIZAJE OFRECE UNA OPTIMISTA POSIBILIDAD EN LO QUE A FACILITACIÓN DEL APRENDIZAJE SE REFIERE. LA POSIBILIDAD DE APLICAR LA COMPUTADORA COMO APOYO DE INFORMÁTICA ABRE A NUESTRO JUICIO INTERESANTÍSIMAS ALTERNATIVAS QUE POR AHORA DESBORDAN LOS ALCANCES DE NUESTRA TESIS, PERO QUEREMOS DEJAR SEÑALADO COMO UN IMPORTANTE RETO PARA QUIENES SE SUMEN A ESTA EXCITANTE INDAGACIÓN. EL EJEMPLO MANEJADO EN LA PRESENTE TESIS PARECE APUNTA EN ESA DIRECCIÓN Y FORTALECE NUESTRA



CONCLUSIÓN DE QUE LA PERSPECTIVA SISTÉMICA EN EL ESTUDIO DE LA HISTORIA ( DE MÉXICO ) CONTRIBUYE A QUE LOS ALUMNOS APRENDAN A TENER UNA VISIÓN TOTALIZADORA. ESTO FAVORECE A QUE PUEDAN UTILIZAR DICHA PERSPECTIVA EN OTRAS ÁREAS, QUE LES DARÁN UN SENTIDO MÁS AMPLIO Y COMPLETO A SU PERCEPCIÓN DE LA REALIDAD Y ALGUNA MANERA FAVORECER Y AUMENTAR LA PROBABILIDAD DE ALCANZAR LOS OBJETIVOS COMO SON:

QUE LA LEY DE EDUCACIÓN ESTABLECE:

- PROMOVER EL DESARROLLO ARMÓNICO DE LA PERSONALIDAD.
- CREAR Y FAVORECER LA CONCIENCIA NACIONAL Y EL SENTIDO DE CONVIVENCIA INTERNACIONAL.
- ESTIMULAR LA CONCIENCIA DEL MEJOR APROVECHAMIENTO DE NUESTRAS RIQUEZAS NATURALES NACIONALES.
- VIGORIZAR HABITOS CULTURALES QUE LES PERMITAN (A LOS ALUMNOS) EL ANÁLISIS OBJETIVO DE LA REALIDAD.

EL PRESENTE ESTUDIO INTENTA MOSTRAR UNA SÍNTESIS GRÁFICA LA RELACIÓN DEL ENFOQUE DE T.G.S. EN EL CAMPO DE LAS CIENCIAS SOCIALES, ESPECÍFICAMENTE EN EL ÁREA DE LA HISTORIA Y LA MANERA EN QUE SE PRESENTA LA TRANSFERENCIA DE DICHS CONOCIMIENTOS A LOS ALUMNOS.

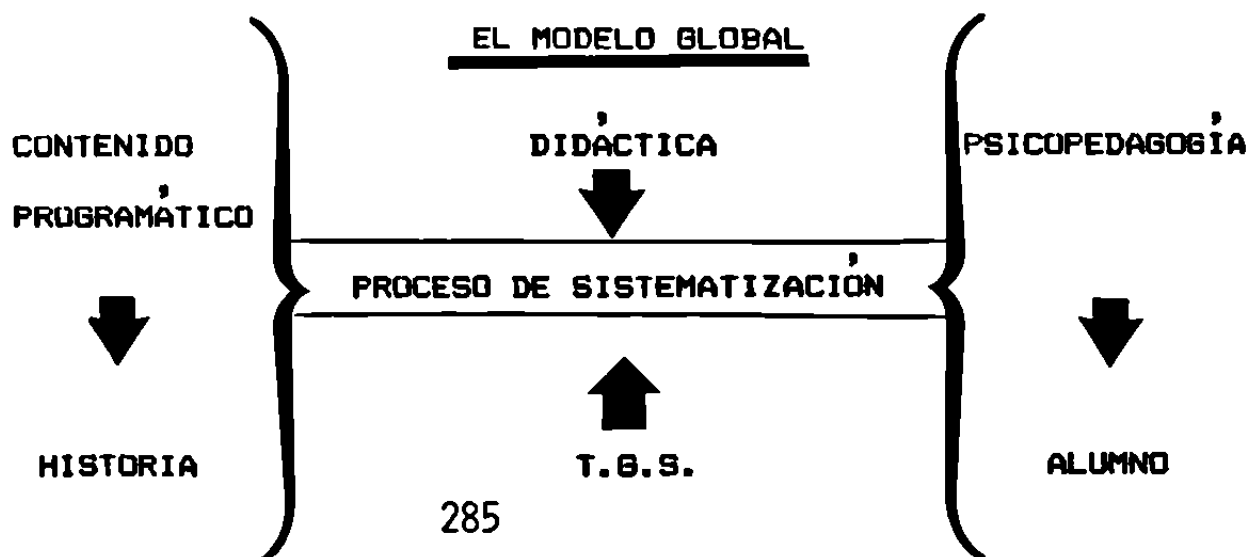

POR TAL RAZÓN Y EN VIRTUD DE LAS VENTAJAS QUE ESTE ENFOQUE  
PODRÍA OFRECER, CONSIDERAMOS DE INTERÉS HACER LAS SIGUIENTES  
RECOMENDACIONES.

## RECOMENDACIONES

-----

-----

-----

## RECOMENDACIONES

### 1.-QUE SE DESARROLLEN LOS SIGUIENTES CURSOS:

#### SUGERENCIAS:

A) CURSO DE T.G.S. A ESTUDIANTES DE HISTORIA COMO CAMPO PROFESIONAL.

B) POSIBILIDAD DE PRESENTAR A TÍTULO DE TESIS DESARROLLANDO EL RESTO DE LAS ETAPAS.

PROMOCIÓN DE PROGRAMAS DE INVESTIGACIÓN EN LA LÍNEA DE T.G.S. APLICADA A LA HISTORIA CON FINES DIDÁCTICOS.

### 2.-QUE SE DESARROLLEN PROGRAMAS COMPUTACIONALES QUE REFLEJEN EN FORMA VISUAL EL DINAMISMO DE LOS SUBSISTEMAS Y SU ACCIÓN SIMULTÁNEA PARA UNA MAYOR CLARIDAD EN LA COMPRESIÓN AL SER UTILIZADO COMO APOYO DIDÁCTICO AL PROFESORADO.

#### SUGERENCIAS:

A) CURSO DEL USO DE PROGRAMAS COMPUTACIONALES AJUSTABLES A LA NECESIDAD DEL CURSO DE HISTORIA; EJEMPLO: UTILIZACIÓN DEL HYPER PAD A ESTUDIANTES DE LA CARRERA DE HISTORIA.

B) POSIBILIDAD DE PRESENTAR A TÍTULO DE TESIS EL DESARROLLO DE DIFERENTES ETAPAS Y SUBETAPAS HISTÓRICAS CON DICHO SOFTWARE.

### 3.-SE CONSIDERA QUE ES NECESARIO APLICAR ESTA PROPUESTA MEDIANTE UNA PRUEBA PILOTO.

### 4.-QUE LAS PERSONAS DEDICADAS A LA ENSEÑANZA DEL CONOCIMIENTO DE NUESTRO PAÍS TENGAN UNA VISIÓN SISTÉMICA COMO MÉTODO DIDÁCTICO Y CONOCIMIENTOS DE LA HISTORIA DE MÉXICO, ADEMÁS DE UN INMENSO RESPETO Y CARINO HACIA ÉSTE. DEBERÁN TENER CONOCIMIENTO DE LA PSICOLOGÍA DEL ADOLESCENTE PARA PODER TRANSFERIR LO ANTERIOR.

**SUGERENCIAS:**

- A) CURSO DE T.G.S. AL PROFESORADO .**
- B) CURSO DE HISTORIA A TRAVÉS DE LA PERSPECTIVA DE LA T.G.S.  
AL PROFESORADO.**
- C) CURSO DEL MANEJO DEL ADOLESCENTE Y SUS CARACTERÍSTICAS.**
- D) CURSO DE MANEJO DE GRUPOS.**



**G L O S A R I O**



## BLOSARIO

- \* **ADOLESCENCIA:** PERIODO DE LA VIDA QUE SIGUE A LA INFANCIA Y PRECEDE A LA EDAD ADULTA. SE CARACTERIZA POR CRISIS PUBERTORIA, PSICOLOGICA Y CONFLICTOS ENTRE GENERACIONES.
- \* **APOYO:** LO QUE SIRVE PARA SOSTENER. AYUDA. PROTECCION.
- \* **APRENDIZAJE:** TIEMPO DURANTE EL CUAL SE APRENDE ALGUN ARTE U OFICIO.
- \* **AREAS:** SUPERFICIE DE UN CAMPO. SUPERFICIE COMPRENDIDA DENTRO DE UN PERIMETRO.
- \* **ANTROPOLOGIA:** CIENCIA QUE TRATA DEL HOMBRE.
- \* **ANTROPOLOGIA CULTURAL :** ESTUDIO DE LA CONDUCTA SOCIAL DEL HOMBRE.
- \* **ANTROPOLOGICO:** RELATIVO A LA ANTROPOLOGIA.
- \* **ASIGNATURAS :** TRATADO O MATERIA QUE SE ENSEÑA EN UN CENTRO DOCENTE.
- \* **AXIOLOGIA:** CIENCIA QUE ESTUDIA LOS VALORES HUMANOS.
- \* **AXIOLOGICO:** RELATIVO A LA AXIOLOGIA.
- \* **CIBERNETICA:** ARTE DE CONSTRUIR Y MANEJAR APARATOS Y MAQUINAS QUE MEDIANTE PROCEDIMIENTOS ELECTRONICOS, EFECTUAN AUTOMATICAMENTE CALCULOS COMPLICADOS Y OTRAS OPERACIONES SIMILARES.
- \* **CIENCIA:** CONJUNTO ORGANICO Y SISTEMATICO DE LOS CONOCIMIENTOS QUE SE POSEEN, DENTRO DE UN CUERPO LOGICO DE DOCTRINA, ACERCA DE UN DETERMINADO ORDEN DE FENOMENOS.

\* CIENCIAS SOCIALES: CIENCIAS QUE ESTUDIAN AL HOMBRE COMO PARTE DE LA SOCIEDAD, EN RELACION PERMANENTE CON OTROS HOMBRES Y CON EL AMBIENTE EN QUE VIVEN.

\* CIENTIFICO: RELATIVO A LA CIENCIA.

\* CONCEPTO: NOCION DE CARACTER LOGICO, ES DECIR UNIVERSAL, QUE EXPRESA EN FORMA UNIFICADA LOS MULTIPLES CARACTERES PROPIOS DE UN OBJETO O DE UNA CATEGORIA DE OBJETO.

\* CONCEPTUALISMO: UNA DE LAS SOLUCIONES DADAS A LA CUESTION DE LOS UNIVERSALES- DEBATIDA EN LA EDAD MEDIA. SEGUN ESTA TEORIA, LOS CONCEPTOS TIENEN UNA REALIDAD LOGICA EN EL INTELLECTO HUMANO, Y SON "POST REM", O SEA, QUE PRESUPONEN EL CONOCIMIENTO SENSIBLE.

\* CONTENIDOS: AQUELLO QUE PUEDE SER OBJETO DE APRENDIZAJE, (DE CUALQUIER TIPO) LAS ACTITUDES, LAS HABILIDADES, ETC.

\* COMPUTACION: COMPUTO. CALCULO.

\* COMPUTARIZADO: TRATAR CON UN ORDENADOR O COMPUTADORA.

\* COMUNICACION: ACCION DE COMUNICAR. ENLACE ENTRE DOS PUNTOS. CORRESPONDENCIA POSTAL, TELEGRAFICA, TELEFONICA, POR FAX, POR SATELITE, ETC. MEDIOS DE ENLACE. COMUNICACION DE MASAS, PROCESO DE PRODUCCION Y TRANSMISION SOCIAL DE LA INFORMACION.

\* CULTURA: DESARROLLO INTELECTUAL O ARTISTICO. CIVILIZACION. ACCION DE CULTIVAR LAS LETRAS, CIENCIAS, ETC. CONJUNTO DE VALORES, NORMAS Y COSTUMBRES DE UNA SOCIEDAD DADA.

\* CULTURAL: RELATIVO A CULTURA.

\* DESINCRONIZADO: FUERA DE SINCRONIA.

\* DIACRONIA: DESARROLLO O SUCESION DE HECHOS A TRAVES DEL TIEMPO.



\* **ESTRUCTURA SOCIAL:** ES EL TÉRMINO QUE DESCRIBE LA FORMA EN QUE SE ORDENA O PATRONIZA LA MANERA EN QUE LOS INDIVIDUOS O GRUPOS DE INDIVIDUOS SE RELACIONAN. LA ESTRUCTURA SOCIAL ES MAS BIEN UN PROCESO QUE UNA ENTIDAD COMPLETA Y TERMINADA, YA QUE SIEMPRE ESTA SUFRIENDO CAMBIOS. UNA ESTRUCTURA SOCIAL AISLADA REPRESENTA SOLAMENTE UN MOMENTO EN EL TIEMPO.

\* **EVALUACIÓN:** ACCIÓN DE VALORAR. COMPARAR ESTÁNDARES CONTRA RESULTADOS.

\* **FILOSOFÍA:** ESTUDIO RACIONAL DEL PENSAMIENTO HUMANO DESDE EL DOBLE PUNTO DE VISTA DEL CONOCIMIENTO Y DE LA ACCIÓN. SISTEMA PARTICULAR DE UN FILÓSOFO CÉLEBRE, DE UNA ESCUELA O DE UNA ÉPOCA.

\* **FILOSÓFICO:** RELATIVO O PERTENECIENTE A LA FILOSOFÍA.

\* **FUNCIONALISMO :** TENDENCIA DE LO FUNCIONAL. DOCTRINA ANTROPOLOGICA QUE TIENDE A EXPLICAR EL FUNCIONAMIENTO DE LAS ACTIVIDADES DE UN GRUPO COMO CONJUNTOS ESTRUCTURADOS Y JERAQUIZADOS ENTRE SÍ.

\* **GEOGRAFÍA:** DESCRIPCIÓN DE LA TIERRA DESDE EL PUNTO DE VISTA DEL SUELO, DEL CLIMA, ETC. (GEOGRAFÍA FÍSICA). LAS PRODUCCIONES DEL SUELO, (GEOGRAFÍA ECONOMICA). INSTITUCIONES, RAZAS, LENGUAS Y LÍMITES DE LOS PUEBLOS (GEOGRAFÍA POLÍTICA). CON RELACIÓN A LA HISTORIA (GEOGRAFÍA HISTÓRICA).

\* **GEOGRÁFICO:** RELATIVO O PERTENECIENTE A LA GEOGRAFÍA.

\* HIPÓTESIS: LA HIPÓTESIS ES EL ES LABÓN NECESARIO ENTRE LA TEORÍA Y LA INVESTIGACION, QUE NOS LLEVA AL DESCUBRIMIENTO DE NUEVOS HECHOS. ES UNA PROPOSICIÓN QUE NOS PERMITE ESTABLECER RELACIONES ENTRE HECHOS. PROPOSICION ENUNCIADA PARA RESPONDER TENTATIVAMENTE A UN PROBLEMA.

\* HIPÓTESIS PLAUSIBLE : SUPOSICIONES FUNDAMENTADAS TEORICAMENTE, PERO SIN CONTRASTACIÓN EMPÍRICA. SON CONJETURAS RAZONABLES QUE NO HAN PASADO LA PRUEBA DE LA EXPERIENCIA, PERO QUE PUEDEN SUGERIR LOS EXPERIMENTOS QUE SERVIRÁN PARA SOMETERLA A CONTRASTACION.

\* HISTORIA: CONOCIMIENTO Y RECONSTRUCCIÓN DEL PASADO DE LAS SOCIEDADES HUMANAS; HISTORIA UNIVESAL; HISTORIA DE LA ANTIGUEDAD; HISTORIA CONTEMPORÁNEA; ETC.

\* HOLÍSTICO: ENFOQUE GLOBAL, VISION TOTALISTA.

\* HOMBRE: SER DOTADO DE INTELIGENCIA Y UN LENGUAJE ARTICULADO, CLASIFICADO ENTRE LOS MAMÍFEROS, DEL ORDEN DE LOS PRIMATES Y CARACTERIZADO POR SU CEREBRO VOLUMINOSO, SU POSICIÓN VERTICAL, PIES Y MANOS MUY DIFERENCIADOS.

\* IDEOLOGÍA: CIENCIA DE LAS IDEAS. SISTEMA QUE CONSIDERA LAS IDEAS EN SÍ, HACIENDO ABSTRACCION DE LA METAFÍSICA.

\* IDEOLÓGICO: RELATIVO A LA IDEOLOGÍA O A LA CLASIFICACIÓN DE LAS IDEAS.

\* JURÍDICO: HECHO SEGÚN FORMA DE JUICIO. RELATIVO AL DERECHO.

\* LEGAL: CONFORME A LA LEY. DETERMINADO POR LA LEY.

\* MÉTODO: CONJUNTO DE LOS MEDIOS PUESTOS EN PRÁCTICA RACIONALMENTE PARA LA OBTENCION DE UN RESULTADO DETERMINADO.

\* METODOLOGÍA: CIENCIA QUE TRATA DEL MÉTODO. ESTUDIO DE LOS MÉTODOS DE ENSEÑANZA.

\* MÉXICO: PAÍS PERTENECIENTE A LATINOAMÉRICA CUYOS LÍMITES SON: AL NORTE, ESTADOS UNIDOS DE AMÉRICA; AL SUR, BELICE Y GUATEMALA; AL ESTE, EL GOLFO DE MÉXICO Y AL OESTE, EL OCEANO PACÍFICO.

\* MODELO: OBJETO QUE SE REPRODUCE, IMITÁNDOLO. REPRESENTACIÓN EN PEQUEÑA ESCALA. ESQUEMA QUE REPRESENTA UN CONJUNTO DE IDEAS.

\* MODERNIZACIÓN: RECIENTEMENTE, DE POCO TIEMPO A ESTA PARTE. ACCIÓN Y EFECTO DE MODERNIZAR.

\* MOVILIDAD SOCIAL: ES EL TÉRMINO EMPLEADO AL REFERIRSE AL MOVIMIENTO DE UN INDIVIDUO O DE UN GRUPO DE UN ESTATUS A OTRO. EL MOVIMIENTO PUEDE SER HORIZONTAL O VERTICAL. SI ES VERTICAL PUEDE SER HACIA ARRIBA O HACIA ABAJO. LAS SOCIEDADES CERRADAS CASI NO PERMITEN LA MOVILIDAD SOCIAL, LAS ABIERTAS SÍ LA PERMITEN.

\* NIVEL: GRADO, NIVEL DE CULTURA.

\* NIVEL MEDIO BÁSICO: LA EDUCACIÓN MEDIA BÁSICA ES PARTE DEL SISTEMA EDUCATIVO, QUE CONJUNTAMENTE CON LA PRIMARIA, PROPORCIONA UNA EDUCACIÓN GENERAL Y COMUN, DIRIGIDA A FORMAR INTEGRALMENTE AL EDUCANDO, Y A PREPARARLO PARA QUE PARTICIPE POSITIVAMENTE EN LA TRANSFORMACIÓN DE LA SOCIEDAD.

\* OBJETIVO: FIN. META. MIRA. TÉRMINO DE UN ACTO.

\* OBJETIVOS DE APRENDIZAJE: OBJETIVOS EDUCACIONALES CON LOS QUE SE DESCRIBE LO QUE HABRÁ DE APRENDER UN EDUCANDO, ES DECIR, LO QUE SERÁ CAPAZ DE HACER.

\* PAÍS: TERRITORIO. PUEBLO. PATRIA.

\* PEDAGOGÍA: DISCIPLINA QUE TIENE POR OBJETO LA EDUCACIÓN DEL NIÑO. EL CONOCIMIENTO DE LAS TÉCNICAS EDUCATIVAS Y EL ARTE DE PONERLAS EN PRÁCTICA.

\* PEDAGÓGICO: RELATIVO O PERTENECIENTE A LA PEDAGOGÍA.

\* POLÍTICO: RELATIVO A LA POLÍTICA. QUE SE OCUPA EN LOS ASUNTOS DEL ESTADO. LO QUE CONCIERNE AL GOBIERNO Y A LOS PRINCIPALES PRINCIPIOS DE UNA ÁREA POLÍTICA.

\* PLAN: DISPOSICIÓN GENERAL DE UNA OBRA. INTENTO. PROYECTO. ANÁLISIS DEL TRABAJO PARA UN CIERTO TIEMPO. CONJUNTO DE DISPOSICIONES ADAPTADAS PARA UN PROYECTO.

\* PLAN DE ESTUDIOS: CONJUNTO DE CONTENIDOS A LOS QUE SE POSTULA COMO NECESARIOS Y SUFICIENTES PARA LOGRAR DETERMINAR OBJETIVOS CURRICULARES.

\* PRODROMO: SÍNTOMA

\* PROGRAMA DE APRENDIZAJE: CONJUNTO DE OBJETIVOS, ACTIVIDADES Y SUGERENCIAS DIDÁCTICAS, QUE AL APLICARSE PROVOCAN CAMBIOS EN LA CONDUCTA DE LOS EDUCANDOS PARA LOGRAR TANTO SU DESENVOLVIMIENTO INTEGRAL, COMO LA TRANSFORMACIÓN DEL MEDIO.

\* PROPUESTA: ACTO DE PROPONER. INVITACIÓN. MOCIÓN. EXPRESIÓN VERBAL DE UN JUICIO. EXPOSICIÓN DE UN ASUNTO.

\* RELATIVIDAD: QUE SE ENCUNTRA EN RELACIÓN CON OTRO ELEMENTO. NO ABSOLUTO. TEORÍA DE EINSTEIN SEGÚN LA CUAL LA DURACIÓN DEL TIEMPO NO ES LA MISMA PARA DOS OBSERVADORES QUE SE MUEVEN UNO CON RESPECTO A OTRO.

\* RELATIVIDAD ESPECIAL: EL MOVIMIENTO PUEDE DESUBRIRSE SOLO CON UN CAMBIO DE POSICIÓN CON RESPECTO A OTRO CUERPO.

\* RELIGIOSO: PROPIO DE LA RELIGION. PIADOSO. QUE PRACTICA LA RELIGION.

\* REFORMA EDUCATIVA: INNOVACION EN LA PROGRAMACION CURRICULAR.

\* SALUD: ESTADO DEL QUE NO TIENE NINGUNA ENFERMEDAD.

\* SINCRONIA: COINCIDENCIA DE HECHOS O FENOMENOS EN EL TIEMPO.

\* SISTEMA: CONJUNTO DE ELEMENTOS INTERACTUANTES QUE FORMAN UN TODO ESTRUCTURADO CUYAS CARACTERISTICAS SON DETERMINADAS POR EL TIPO DE ELEMENTOS E INTERACCIONES.

\* SOCIEDAD: CONJUNTO DE INDIVIDUOS ENTRE QUIENES EXISTEN RELACIONES ORGANIZADAS, YA SEA JURIDICAMENTE, YA SEA EFECTIVAMENTE, A CAUSA DE TRADICIONES ESTABLECIDAS, CON UNA HERENCIA Y UN LENGUAJE COMUN.

\* SOCIOLOGIA: CIENCIA QUE ESTUDIA LOS FENOMENOS SOCIALES, ASI COMO LAS RELACIONES ENTRE EL INDIVIDUO Y LA SOCIEDAD.

\* SUBSISTEMA: EN UN SISTEMA, UNA PARTE O ELEMENTO DEL SISTEMA, QUE A SU VEZ CONSTITUYE UN SISTEMA.

\* SUPRASISTEMA: SISTEMA MAYOR DEL CUAL FORMA PARTE UN SISTEMA DADO.

\* TECNOLOGIA: CIENCIA DE LAS ARTES Y OFICIOS EN GENERAL. CONJUNTO DE LOS TERMINOS TECNICOS DE UN ARTE O CIENCIA. MEDIOS Y PROCEDIMIENTOS PARA LA FABRICACION DE PRODUCTOS INDUSTRIALES.

\* TECNOLÓGICO: RELATIVO A LA TECNOLOGIA, ES DECIR, AL CONOCIMIENTO TEORICO DE LOS INSTRUMENTOS Y DE LOS PROCEDIMIENTOS DEL TRABAJO TÉCNICO.

\* TECNOLOGIA EDUCATIVA: INCLUYE EL USO DE APARATOS COMO (T.V., VIDEOCASSETTERA, COMPUTADORA, ETC.) PARA APOYAR LA INFORMACION EN LA EDUCACION.

- \* TELEOLÓGICO: RELATIVO AL ESTUDIO DE LOS FINES.
- \* TEORÍA: DOCTRINA SISTEMÁTICA (CIENTÍFICA, FILOSÓFICA, ETC.) CON CARÁCTER Y FINALIDAD PURAMENTE COGNOSCITIVOS, EN CONTRAPOSICIÓN A PRÁCTICA, QUE ES SU APLICACIÓN.
- \* TIEMPO: DURACIÓN DE LOS FENÓMENOS.
- \* TOTAL: COMPLETO. CONJUNTO DE VARIAS PARTES QUE FORMAN UN TODO.
- \* TOTALISTA: RELATIVO A UNA VISIÓN DE TOTALIDAD.
- \* TRANSPORTE: CONJUNTO DE LOS DIVERSOS MEDIOS PARA TRASLADAR PERSONAS, MERCANCÍAS, ETC.

REFERENCIAS

CITADAS

## REFERENCIAS CITADAS

- 1.-PRAWDA, JUAN. (1985). TEORÍA Y PRAXIS DE LA PLANEACIÓN EDUCATIVA EN MÉXICO, GRIJALBO. MÉXICO. p. 250.
- 2.-CONSTITUCIÓN POLÍTICA DE LOS ESTADOS UNIDOS MEXICANOS. (1988). PORRUA. MÉXICO. p. 7.
- 3.-NORMAS FUNDAMENTALES. NUEVO REGLAMENTO INTERIOR Y DIAGRAMA DE ORGANIZACIÓN, S.E.P. MÉXICO. p. 21.
- 4.-Op. Cit. p. 22 - 23.
- 5.-Loc. Cit.
- 6.-EDUCACIÓN MEDIA BÁSICA. Op. Cit. p. 16.
- 7.-PROGRAMA PARA LA MODERNIZACIÓN EDUCATIVA, Op. Cit. p.37.
- 8.- S.E.P. PROGRAMA PARA LA MODERNIZACIÓN EDUCATIVA 1989 - 1994 SEPARATA. EDUCACIÓN BÁSICA. PODER EJECUTIVO FEDERAL, 1989. MÉXICO, D.F. p. 58.
- 9.-EDUCACIÓN MEDIA BÁSICA. (1974). S.E.P. MÉXICO. D, F. p. 183.
- 10.-Op. Cit. p. 184.
- 11.-DICCIONARIO DE LA LENGUA ESPAÑOLA (1984). REAL ACADEMIA ESPAÑOLA, MADRID, ESPAÑA. VIGÉSIMA EDICIÓN, TOMO I p.89
- 12.-Op. Cit. p. 110
- 13.-Op. Cit. p. 553
- 14.-Op. Cit. p. 561
- 15.-FOULQUIE. Op. Cit. p. 227.
- 16.-VAN BIGCH, JOHN P. (1987). TEORÍA GENERAL DE SISTEMAS, TRILLAS MÉXICO. D,F. p. 82.



- 17.-SYMONDS, PERCIVAL M. (1964). QUÉ ENSEÑA LA PSICOLOGÍA A LA EDUCACIÓN. PAIDOS. ARGENTINA. p. 69.
- 18.-LARROYO, FRANCISCO. (1981). HISTORIA GENERAL DE LA PEDAGOGÍA. PORRÚA. MÉXICO. D.F. p. 772.
- 19.-GRAN ENCICLOPEDIA TEMÁTICA DE LA EDUCACIÓN. (1979) ETESA. MÉXICO. p. 309.
- 20.-KNELLER, GEORGE F. (1964). INTRODUCCIÓN A LA FILOSOFÍA DE LA EDUCACIÓN. NORMA. COLUMBIA. p. 59.
- 21.-LARROYO, FRANCISCO. (1971). INTRODUCCIÓN A LA FILOSOFÍA DE LA CULTURA. PORRÚA. MÉXICO. p. 634.
- 22.-LARROYO. Op. Cit. p. 718.
- 23.-Op. Cit. p. 704.
- 24.-KNELLER. Op. Cit. p. 57.
- 25.-Op. Cit. p. 65.
- 26.-HINSBURG, HERBERT. PIAGET Y LA TEORÍA DEL DESARROLLO INTELLECTUAL. p. 213.
- 27.-GRAN ENCICLOPEDIA TEMÁTICA DE LA EDUCACIÓN. Op. Cit. p. 312.
- 28.-LARROYO. Op. Cit. p. 633.
- 29.-LARROYO. HISTORIA GENERAL DE LA PEDAGOGÍA. p. 718.
- 30.-HUBERT, RENE. (1977). TRATADO DE PEDAGOGÍA GENERAL. S.E.P. S.E.P. MÉXICO. p. 2.
- 31.-PIAGET, JEAN. TENDENCIA DE LA INVESTIGACIÓN DE LAS CIENCIAS SOCIALES. ALIANZA. ESPAÑA. p. 44- 45.
- 32.-COLOM CANELLAS, ANTONI J. (1982). TEORÍA Y META-TEORÍA DE LA EDUCACIÓN. TRILLAS. MÉXICO. p. 48.
- 33.-PIAGET. Op. Cit. p. 46.

- 34.-BROM, JUAN. (1989). PARA COMPRENDER LA HISTORIA, NUESTRO TIEMPO  
MEXICO. p. 16.
- 35.-CARDOSO, CIRO F.S. Y PEREZ BRIGNOLI, H. (1979). LOS MÉTODOS  
DE LA HISTORIA TEORÍA Y PRAXIS. GRIJALBO. MÉXICO. p. 41.
- 36.-Loc. Cit.
- 37.-PIAGET, JEAN. (1972). EPISTEMOLOGÍA DE LAS CIENCIAS DEL  
HOMBRE GALLIMARD, PARÍS. p. 15 - 130
- 38.-CARDOSO. Op. Cit. p. 42
- 39.-Op. Cit. p. 102
- 40.-VILAR, PIERRE. (1974). PROBLEMAS TEÓRICOS DE LA HISTORIA  
SOCIALES. PON'S. P.23.
- 41.-CARDOSO. Op. Cit. p. 43.
- 42.-LARROYO INTRODUCCIÓN A LA FILOSOFÍA DE LA CULTURA Op. Cit.  
p. 190.
- 43.-VAN GIGCH. Op. Cit. p. 66.
- 44.-VAN GIGCH. Op. Cit. p. 52.
- 45.-COLOM, CANELLAS. Op. Cit. p. 139.
- 46.-REVISTA (1989) ICYT INFORMACIÓN CIENTÍFICA Y TECNOLÓGICA  
JUNIO. VOLUMEN II # 153 MÉXICO. p.20
- 47.-REVISTA (1989). ACCENT UNCRIPAL ( NATIONAL CENTER FOR  
RESEARCH TO IMPROVE POSTSECONDARY TEACHING AND LEARNING  
UNIVERSIDAD DE MICHIGAN, E.E.U.U. p.1-4.
- 48.-VÉASE LA PRESENTE TESIS, SEGUNDA PARTE, CAPÍTULO I, LETRA B,  
# 2, a), # 1.
- 49.-VÉASE PROGRAMA DE MODERNIZACIÓN EDUCATIVA PÁG. VIII.
- 50.-VÉASE PROGRAMA DE MODERNIZACIÓN EDUCATIVA PÁG. 34.

- 51.- SHAFF, ADAM. (1974). HISTORIA Y VERDAD GRIJALBO, MÉXICO.  
p. 323.
- 52.- VÉASE LA PRESENTE TESIS, SEGUNDA PARTE, CAPÍTULO II, LETRA  
B, # 3, d), # 2.
- 53.- Op. Cit. SEGUNDA PARTE, CAPÍTULO II, LETRA B, # 3, e).
- 54.- Op. Cit. SEGUNDA PARTE, CAPÍTULO III.
- 55.- VAN GIBCH, Op. Cit. p. 115.

/////  
/////

B I B L I O G R A F I A

/////  
////

## BIBLIOGRAFÍA

- .-ALEXANDRIA, VIRGINIA. (1984). LIBRARY OF NATIONS "MÉXICO".  
TIME-LIFE BOOKS. CHICAGO, ILLINOIS. U.S.
- .-ANDA GUTIÉRREZ, CUAUHTÉMOC. (1984). MÉXICO Y SUS PROBLEMAS  
SOCIOECONÓMICOS, TOMOS I Y II. INSTITUTO POLITÉCNICO NACIONAL. MÉXICO, D.
- .-ANDER-EGG, EZEQUIEL. (1978). INTRODUCCIÓN A LAS TÉCNICAS DE  
INVESTIGACIÓN SOCIAL. HUMANITAS. BUENOS AIRES, ARGENTINA.
- .-ANDERSON, JONATHAN Y OTROS. (1972) REDACCIÓN DE TESIS Y TRABAJOS  
ESCOLARES. DIANA. MÉXICO, D.F.
- .-APUNTES DE SOCIOLOGÍA, CIENCIAS DEL COMPORTAMIENTO. ITESM.
- .-ARILA, RUBÉN. (1976). PSICOLOGÍA DEL APRENDIZAJE, SIGLO XXI.  
MÉXICO, D.F.
- .-ARNAZ, JOSÉ A. (1987). LA PLANEACIÓN CURRICULAR. TRILLAS.  
MÉXICO, D.F.
- .-AVENBURG, RICARDO Y OTROS. (1971). CUADERNO DE LA SAPPÍA. No. 1  
ADOLESCENCIA CULTURAL Y SOCIEDAD. KARGIEMAN.  
MÉXICO, D.F.
- .-BARNETT, L. (1971). EL UNIVERSO Y EL DOCTOR EINSTEIN. FONDO  
DE CULTURA ECONÓMICO. MÉXICO, D.F.
- .-BENÍTEZ CENTENO, RAÚL Y SILVA RUIZ, GILBERTO. (1984). EL DE-  
SARROLLO DE LAS CIENCIAS SOCIALES Y LOS ESTUDIOS DE  
POSGRADO EN MÉXICO. UNIVERSIDAD AUTÓNOMA DE XOCHIMILCO. MÉXICO, D.F.

- .-BIGGIE, M. L. HUNT. (1983) BASES PSICOLÓGICAS DE LA EDUCACIÓN. TRILLAS. MÉXICO, D. F.
- .-BONBOIR, ANNA. (1974). LA DOCIMOLOGÍA PROBLEMA DE LA EDUCACIÓN. MORATA. MADRID, ESPAÑA.
- .-BROM, JUAN. (1989). PARA COMPRENDER LA HISTORIA. NUESTRO TIEMPO MÉXICO.
- .-CARDOSO, CIRO F. S. Y PEREZ BRIGNOLI, H. (1979). LOS MÉTODOS DE LA HISTORIA. TEORÍA Y PRAXIS. BRIJALBO. MÉXICO.
- .-CARRADA BRAVO, FRANCISCO. (1988). PROBLEMAS ECONÓMICOS DE MÉXICO. REALIDAD Y PERSPECTIVAS. TRILLAS. MÉXICO, D. F.
- .-CARREÑO, FERNANDO, (1980). INSTRUMENTO DE MEDICIÓN DEL RENDIMIENTO ESCOLAR. TRILLAS. MÉXICO, D. F.
- .-CASASOLA, GUSTAVO. (1976). SEIS SIGLOS DE HISTORIA GRÁFICA DE MÉXICO 1325 - 1925. TOMOS II, III Y IV. EDITORIAL GUSTAVO CASASOLA, S. A. MÉXICO. (RECOPILOCIÓN Y FOTOGRAFÍAS DEL ARCHIVO CASASOLA).
- .-CASTREJÓN DIEZ, JAIME. (SEP. 1980). CONFERENCIA DE INVESTIGACIÓN EDUCATIVA. MONTERREY, N. L. MÉXICO.
- .-CASTREJÓN DIEZ, JAIME. (1973). LA IMPLANTACIÓN DE LA EDUCACIÓN. REVISTA DE LA EDUCACIÓN SUPERIOR. NÚM. 2. ANUOS 107. MÉXICO, D. F.
- .-CENTRO DE ESTUDIOS EDUCATIVOS. (1973). LEY FEDERAL DE EDUCACIÓN. S. E. P. MÉXICO, D. F.
- .-COLOM CAÑELLAS, ANTONY J. (1982). TEORÍA Y METATEORÍA DE LA EDUCACIÓN. UN ENFOQUE A LA LUZ DE LA TEORÍA GENERAL

DE SISTEMAS. TRILLAS. MÉXICO.

- .-CONSTITUCIÓN POLÍTICA DE LOS ESTADOS UNIDOS MEXICANOS.  
(1989). PORRÚA. S.A. 67 EDICIÓN S.A. MÉXICO. D.F.
- .-CHAMPION, R.A. (1972). PSICOLOGÍA DEL APRENDIZAJE Y DE LA ACTIVACIÓN DEL APRENDIZAJE. LIMUSA. MÉXICO. D.F.
- .-CHINOY, ELY. (1978). LA SOCIEDAD, UNA INTRODUCCIÓN A LA SOCIOLOGÍA. FONDO DE CULTURA ECONÓMICO. MÉXICO. D.F.
- .-DAVIES, P.C.W. (1982). EL ESPACIO Y EL TIEMPO EN EL UNIVERSO CONTEMPORÁNEO. FONDO DE CULTURA ECONÓMICO. MÉXICO. D.F.
- .-DE LA CANAL, JULIO. (1984). DICCIONARIO DE SINÓNIMOS E IDEAS AFINES. C.E.C.S.A. MÉXICO. D.F.
- .-DE LA PEÑA, LUIS (1987) ALBERT EINSTEIN NAVEGANTE SOLITARIO.  
FONDO DE CULTURA ECONÓMICO. MÉXICO. D.F.
- .-DELGADO DE CANTÚ, GLORIA. (1987). HISTORIA DE MÉXICO. FORMACIÓN DEL ESTADO MEXICANO. ALHAMBRA BACHILLER. MÉXICO. D.F.
- .-DÍAZ BARRIGA, ANGEL. (1988) ENSAYOS SOBRE LA PROBLEMÁTICA CURRICULAR. TRILLAS. MÉXICO. D.F.
- .-DURKEIM, EMILIO. (1979). EDUCACIÓN Y SOCIOLOGÍA. L'INOTIPO. BOGOTÁ, COLOMBIA.
- .-EISNER, ELLIOT W. Y VALLANCE, ELIZABETH. (1987) CINCO CONCEPCIONES DEL CURRÍCULO. UNIVERSIDAD IBEROAMERICANA. MÉXICO. D.F.
- .-EDUCACIÓN MEDIA BÁSICA. (1974). S.E.P. MÉXICO. D.F.
- .-EDICIONES TÉCNICAS EDUCACIONALES, S.A. (1979). GRAN ENCICLOPEDIA TEMÁTICA DE LA EDUCACIÓN. VOLUMENES 11,

IV Y VII.

- .-ENCICLOPEDIA MANUAL. (1980) TOMOS I Y II. UTEHA. MÉXICO. D, F.
- .-FERRINI, MARÍA RITA. (1984) BASES DIDÁCTICAS. PROGRESO. MÉXICO. D, F.
- .-FOULQUIE, PAUL. (1981). DICCIONARIO DE PEDAGOGÍA. ALHAMBRA -- MEXICANA. MÉXICO. D, F.
- .-GAGO HUGUET, ANTONIO. (1986). ELABORACIÓN DE CARTAS DESCRIPTIVAS GUIA PARA PREPARAR EL PROGRAMA DE UN CURSO. TRILLAS. MÉXICO. D, F.
- .-GAGO HUGUET, ANTONIO. (1986) MODELOS DE SISTEMATIZACIÓN DEL PROCESO DE ENSEÑANZA = APRENDIZAJE. TRILLAS. MÉXICO. D, F.
- .-GALON GIRAL, MARÍA ISABEL. (1987) LA ORGANIZACIÓN DEL CONOCIMIENTO SOCIAL Y SUS IMPLICACIONES EN EL DISEÑO CURRICULAR. ARTÍCULO DE PERFILES EDUCATIVOS. No. 19. MÉXICO. D, F.
- .-GAMOW, GEORGE. (1985) EL BREVIARIO DEL SEÑOR TOMPKINS: EN EL PAÍS DE LAS MARAVILLAS LA INVESTIGACIÓN DEL ÁTOMO. FONDO DE CULTURA ECONÓMICO. MÉXICO. D, F.
- .-GARCÍA-PELAYO Y GROSS, RAMÓN. (1989). PEQUEÑO LAROUSE ILUSTRADO. MÉXICO. D, F.
- .-GINSBURG, HERBERT. (1969). PIAGET Y LA TEORÍA DEL DESARROLLO INTELLECTUAL. PRENTICE - HALL INTERNACIONAL. MADRID, ESPAÑA.
- .-GRAMSCI, ANTONIO. (1984). LA FORMACIÓN DE LOS INTELLECTUALES. GRIJALBO. MÉXICO. D, F.



- .-GUZMÁN, JOSÉ TEÓDULO. (1985). ALTERNATIVAS PARA LA EDUCACIÓN EN MÉXICO. 3a. EDICIÓN. GERNIKA. MÉXICO. D.F.
- .-HALLIDAY, DAVID Y RESNICK, ROBERT. (1983). FUNDAMENTOS DE FISIOLÓGICA. C.E.C.S.A. MÉXICO. D.F.
- .-HUBERT, RENE. (1977). TRATADO DE PEDAGOGÍA GENERAL. EL ATENEO. MÉXICO.
- .-HUNTER, MADELINE. (1980). EL PROCESO DE APRENDIZAJE, HANDBOOK OF TEACHING. D.ALLEN. AMHEREST, MASS.
- .-IBARROLA, MARÍA DE. (1982). SOCIEDAD Y EDUCACIÓN CONTRADICTORIAS: ANÁLISIS SOCIAL DE LA EDUCACIÓN EN MÉXICO, CUADERNOS DE INVESTIGACIÓN EDUCATIVA. No. 219.
- .-KEMP, JERROLD E. (1982). PLANTEAMIENTO DIDÁCTICO, PLAN DE DESARROLLO PARA UNIDADES Y CURSOS. DIANA. MÉXICO. D.F.
- .-KHUN, T.S. (1986). LA ESTRUCTURA DE LAS REVOLUCIONES CIENTÍFICAS. FONDO DE CULTURA ECONÓMICA. MÉXICO.
- .-KNELLER, GEORGE F. (1967). INTRODUCCIÓN A LA FILOSOFÍA DE LA EDUCACIÓN. 1a. EDICIÓN. NORMA. COLOMBIA. BOGOTÁ.
- .-LARROYO, FRANCISCO. (1971). INTRODUCCIÓN A LA FILOSOFÍA DE LA CULTURA. PORRUA. MÉXICO.
- .-LARROYO, FRANCISCO. (1981). HISTORIA GENERAL DE LA PEDAGOGÍA. PORRUA. 17 a. EDICIÓN. MÉXICO.
- .-LEAL LOZANO, LIBERTAD. (1989). ASPECTOS ECONÓMICOS DE LA EDUCACIÓN, BOLETÍN DE LA DIRECCIÓN GENERAL DE ESTUDIOS DE POSGRADO. U.A.N.L. SEPTIEMBRE.
- .-LEMUS, LUIS ARTURO. (1969). PEDAGOGÍA TEMAS FUNDAMENTALES. KAPELUZ, S.A. BUENOS AIRES, ARGENTINA.

- .-LÓPEZ RODRÍGUEZ, ELVIRA. (1977). EL PARÁMETRO CRONOLÓGICO  
PARTE 2. ANUIES. MÉXICO. D.F.
- .-LOVETT CLINE, BARBARA. (1973). LOS CREADORES DE LA NUEVA EIC-  
SICA. FONDO DE CULTURA ECONOMICO. MÉXICO. D.F.
- .-MEHL BLUM, DAVID WOLF. (1987). EINSTEIN HOMBRE MARAVILLOSO.  
TECNOLOGÍA EDITORIAL. MÉXICO. D.F.
- .-MEHRENS, WILLIAM A. (1982). MEDICIÓN Y EVALUACIÓN EN LA EDU-  
CACIÓN Y EN LA PSICOLOGÍA. C.E.C.S.A. MÉXICO. D.F.
- .-MEJIA PRIETO, JORGE. (1982). ANECDOTARIO MEXICANO INGENIO Y  
PICARDÍA. EDITORIAL DIANA. MÉXICO.
- .-MIRANDA BASURTO, ANGEL. (1987). LA EVOLUCIÓN DE MÉXICO. HE-  
RRERO. MÉXICO. D.F.
- .-NELSON, CLARENCE H. (1970). MEDICIONES EN EL AULA. KAPELUZ.  
BUENOS AIRES, ARGENTINA.
- .-NORMAS FUNDAMENTALES NUEVO REGLAMENTO INTERIOR Y DIAGRAMA  
DE ORGANIZACIÓN. (1980). S.E.P. MÉXICO.
- .-PALACIOS, JESUS. (1981). LA CUESTIÓN ESCOLAR. LAIA. BARCELONA,  
ESPAÑA.
- .-PANSZA GONZALEZ, MARGARITA. (1986). FUNDAMENTACIÓN DE LA DI-  
DÁCTICA. TOMOS I Y II. GERNIKO. 3ª. EDICIÓN. MÉXICO. D.F.
- .-PARDINAS, FELIPE. (1986) METODOLOGÍA Y TÉCNICAS DE INVESTIGA-  
CIÓN EN CIENCIAS SOCIALES. 2ª EDICIÓN. SIGLO XXI. S.A.
- .-PIAGET, JEAN. (1983). A DÓNDE VA LA EDUCACIÓN. TEIDE. S.A.  
MÉXICO. D.F.
- .-PIAGET, JEAN. (1972). EPISTEMOLOGÍA DE LAS CIENCIAS DEL HOMBRE  
GALLIMARD, PARÍS.

- .-PIAGET, JEAN. (1981). PSICOLOGÍA Y PEDAGOGÍA, ARIEL, BARCELONA, ESPAÑA.
- .-POZO NAVARRO, FERNANDO. (1983). LA DIRECCIÓN POR SISTEMAS LIMUSA. MÉXICO.
- .-PRAWDA, JUAN. (1987). LOGROS, INQUIETUDES Y REÍOS DEL FUTURO = DEL SISTEMA EDUCATIVO MEXICANO. GRIJALBO, MÉXICO, D.F.
- .-PRAWDA, JUAN. (1984). TEORÍA Y PRÁXIS DE LA PLANEACIÓN EDUCATIVA EN MÉXICO. GRIJALBO, MÉXICO, D.F.
- .-PROGRAMA PARA LA MODERNIZACIÓN EDUCATIVA 1989 - 1994. PODER EJECUTIVO FEDERAL, S.E.P., MÉXICO, D.F.
- .-REVISTA (1989). ACCENT ONNCRIPAL (NATIONAL CENTER FOR RESEARCH TO IMPROVE POSTISECONDARY TEACHING AND LEARNING) UNIVERSIDAD DE MICHIGAN, E.E.U.U.
- .-REVISTA (1989). ICYI (INFORMACIÓN CIENTÍFICA Y TECNOLÓGICA), JUNIO, VOLUMEN II, NÚMERO 153, MÉXICO.
- .-REVISTA DEL CONSEJO NACIONAL TÉCNICO DE LA EDUCACIÓN. (1982). ENSEÑANZA DE LAS CIENCIAS NATURALES Y SOCIALES EN MÉXICO. MÉXICO, D.F.
- .-REVISTA DEL D.F. INSTITUTO DE INVESTIGACIONES JOSÉ MARÍA LUIS MORA (COORDINADORA: EUGENIA MEYER) (1987). EDICIONES EDICUPES, S.A. DE C.V., MÉXICO, D.F.
- .-ROBLES, MARTHA. (1985). EDUCACIÓN Y SOCIEDAD EN LA HISTORIA DE MÉXICO, SIGLO XXI, 8ª. EDICIÓN, MÉXICO, D.F.
- .-RUSSELL, BERTRAND. (1985) A B C EN LA RELATIVIDAD. ORBIS, S.A. BARCELONA, ESPAÑA.

- .-SALOMÓN, MAGDALENA, (1980), PANORAMA DE LAS PRINCIPALES CORRIENTES DE INTERPRETACIÓN DE LA EDUCACIÓN COMO FENÓMENO SOCIAL. ARTÍCULO DE PERFILES EDUCATIVOS, No. 8.
- .-SHELKES, CORINA, (1988), MANUAL PARA LA PRESENTACIÓN DE ANTEPROYECTOS E INFORMES DE INVESTIGACIÓN (TESIS). KARLA, MÉXICO, D.F.
- .-SHULITZ, THEODORE, (1988), INVERSIÓN EN CAPITAL HUMANO EN PLANIFICACIÓN ACADÉMICA. MÉXICO, U.N.A.M. Y FORBÚA.
- .-SYMUNDS, PECIVAL M. (1964), QUE ENSEÑA LA PSICOLOGÍA A LA EDUCACIÓN, PAIDOS, BUENOS AIRES, ARGENTINA.
- .-TIMASHEFF, NICHOLAS, (1977), LA TEORÍA SOCIOLÓGICA. FONDO DE CULTURA ECONÓMICA, MÉXICO, D.F.
- .-VAN BIGHCH, JOHN P. (1987), TEORÍA GENERAL DE SISTEMAS, TRILLAS MÉXICO.
- .-VIDALES DELGADO, ISMAEL, (1988), CIENCIAS SOCIALES. 2do. AÑO DE ENSEÑANZA SECUNDARIA, LIMUSA, MÉXICO, D.F.
- .-VILAR, PIERRE, (1974), PROBLEMAS TEÓRICOS DE LA HISTORIA ECONÓMICA, EDICIONES SOCIALES, PARÍS.
- .-WALD, ROBERT M. (1982), ESPACIO, TIEMPO Y GRAVITACIÓN. LA TEORÍA DEL "BIG BANG" Y LOS AGUJEROS NEGROS, FONDO DE CULTURA ECONÓMICO, MÉXICO, D.F.
- .-WEST CHURCHMAN, C. (1989), EL ENFOQUE DE SISTEMAS EDITORIAL DIANA, MÉXICO.
- .-YUREN CAMARENA, MARÍA TERESA, (1982) LEYES, TEORÍAS Y MODELOS. TRILLAS, MÉXICO, D.F.

.-ZÚÑIGA, LEONEL, (1980) PERSPECTIVAS ACTUALES DE LA EVALUACIÓN

EDUCATIVA. REVISTA DE EDUCACIÓN E INVESTIGACIÓN, No. 4  
CIIDET.

.-SHAFEE, ADAM. (1971). HISTORIA Y VERDAD. BUIJALBO. MÉXICO.

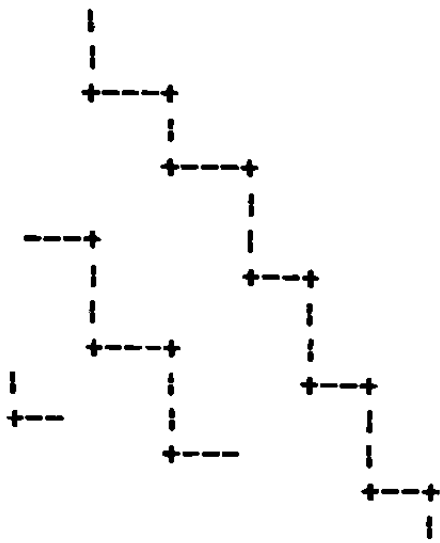

A  
N  
E  
X  
O  
S

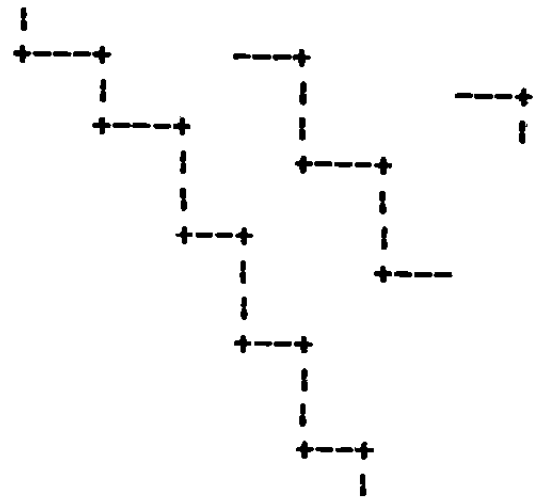

ANEXO "A"

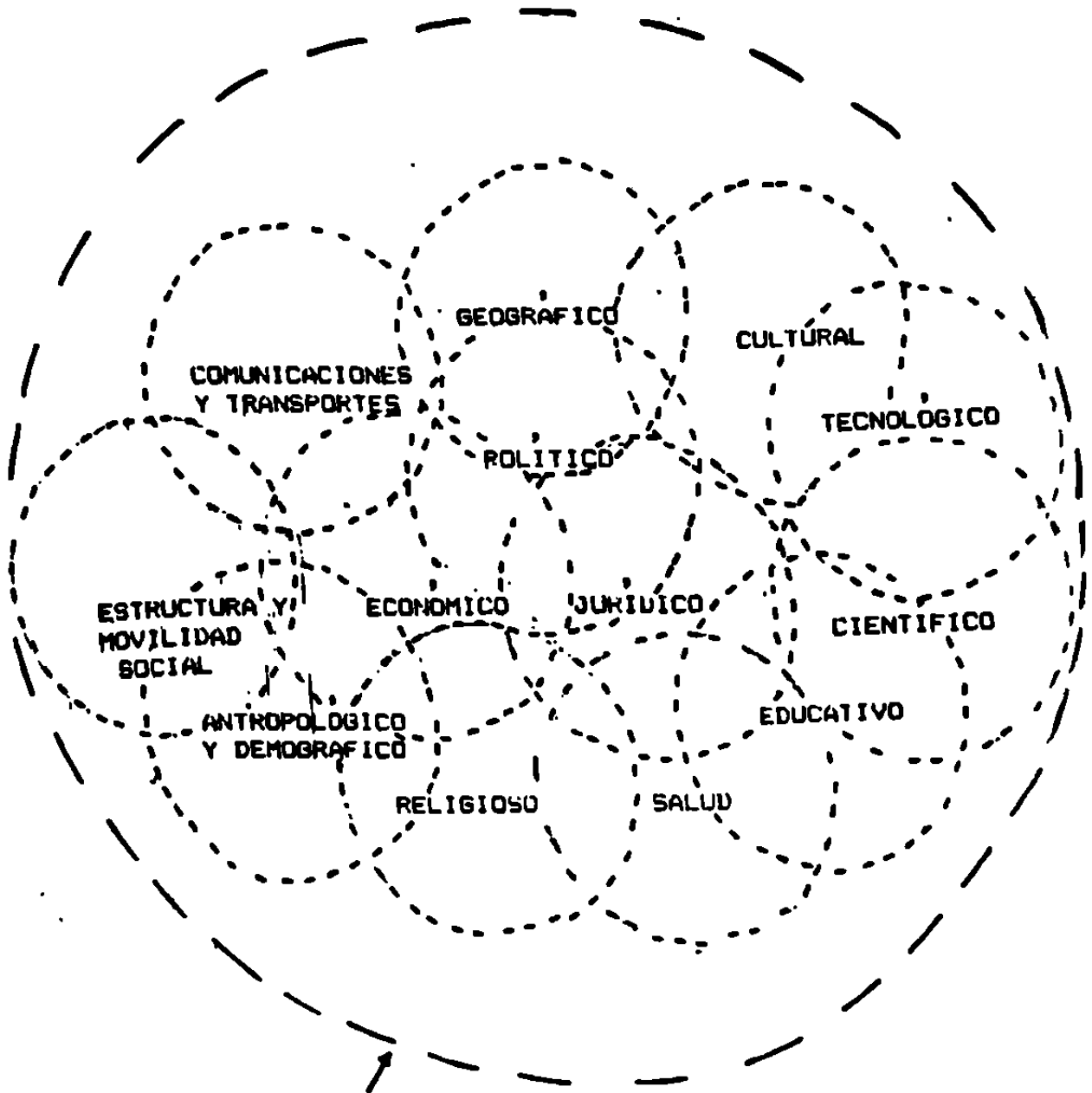

SISTEMA MEXICO

REPRESENTACION GRAFICA DE MEXICO COMO SISTEMA Y DE LOS  
SUBSISTEMAS PROPUESTOS EN LA PRESENTE TESIS.



•

**ANEXO "B"**

•

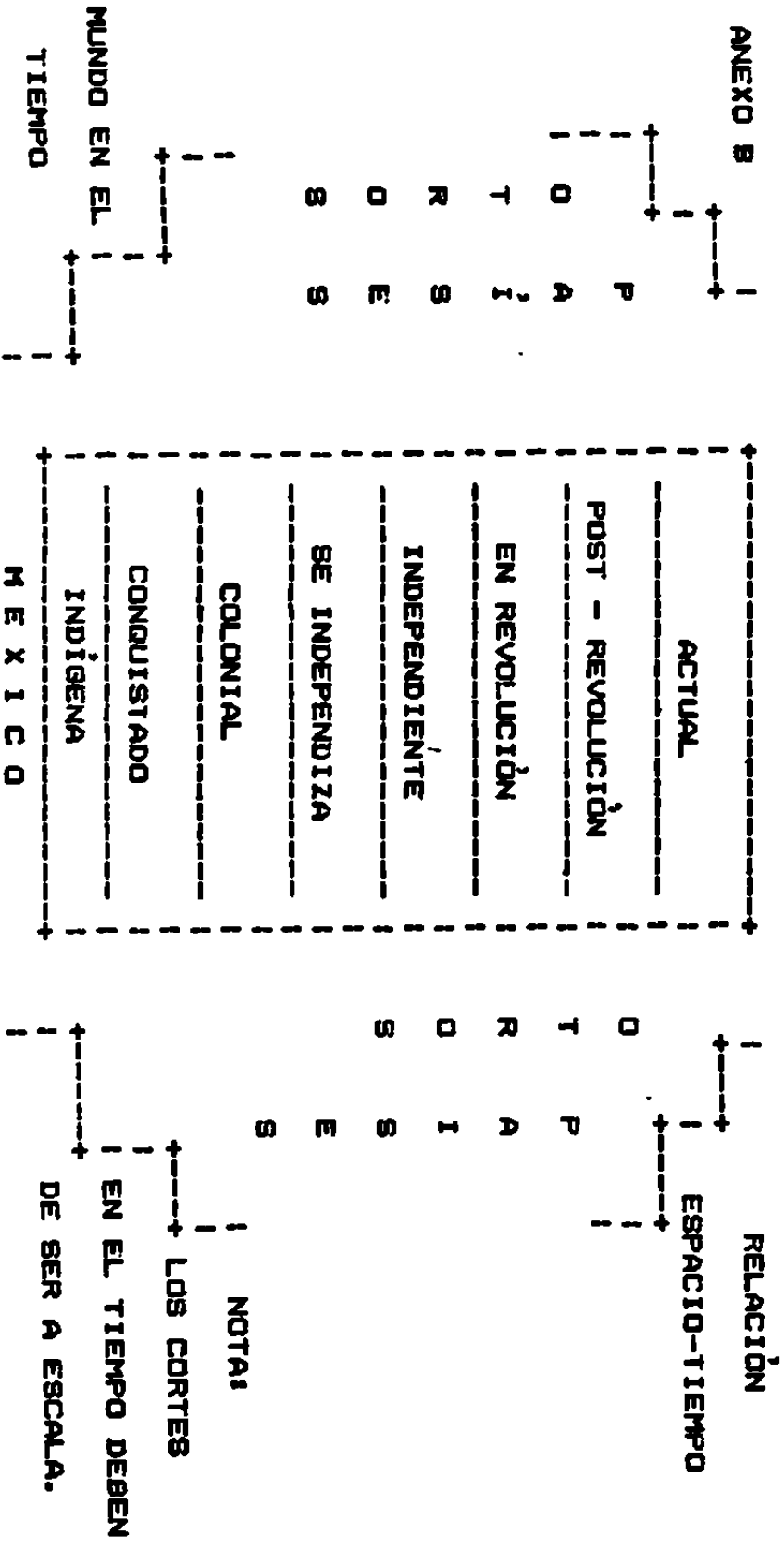

REPRESENTACION GRAFICA DEL SISTEMA MEXICO INSERTO EN EL SUPRASISTEMA MUNDIAL.

**ANEXO "C"**

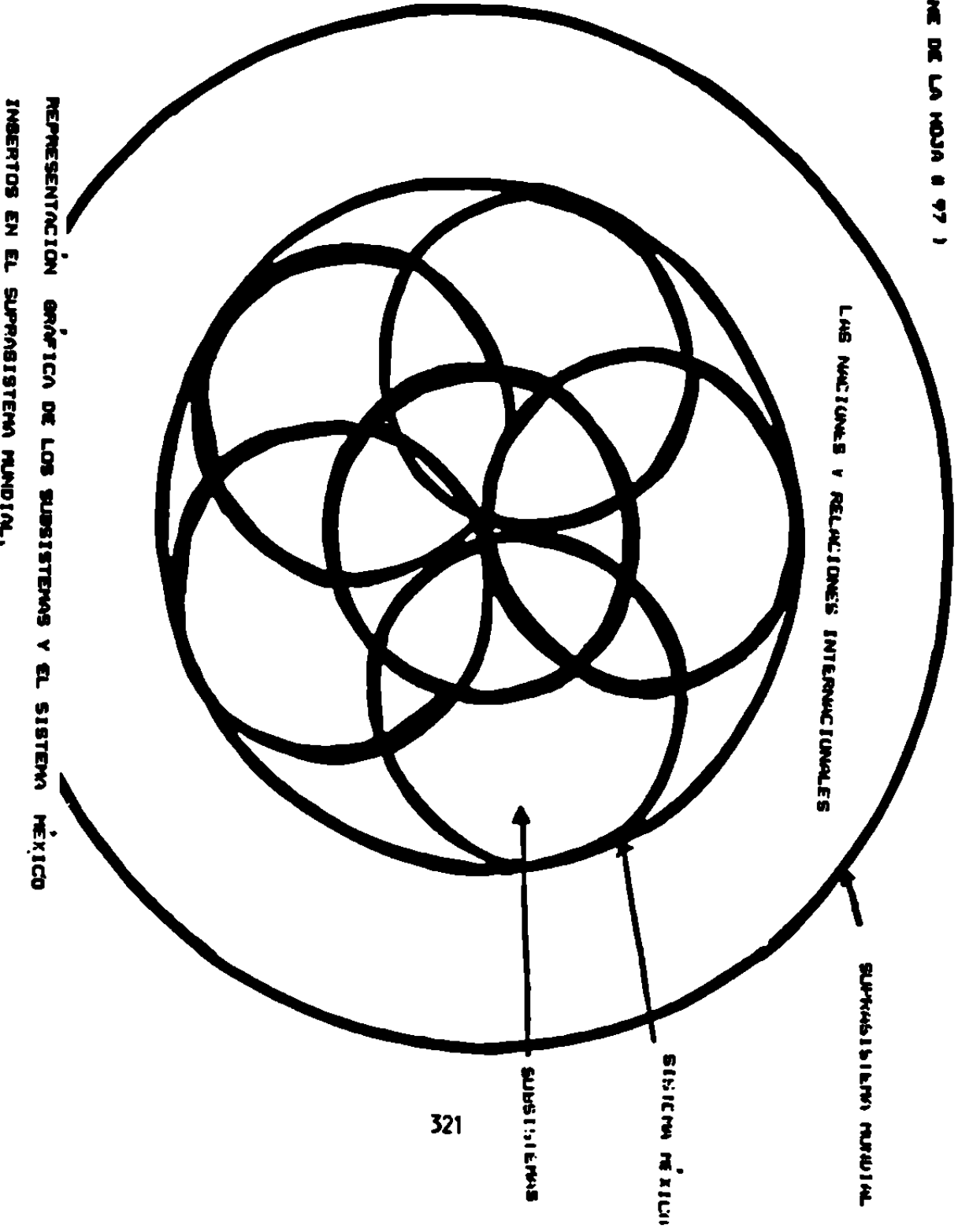

**FE DE ERRATAS**

1.- EN LA HOJA #90, EN EL SEGUNDO RENGLÓN DICE:

UN SISTEMA. ESTE SISTEMA ES DE TIPO ABIERTO Y FLEXIBLE, DADAS

DEBE DECIR:

UN SISTEMA. ESTE SISTEMA ES DE TIPO ABIERTO Y FLEXIBLE; DADAS  
LAS CARACTERÍSTICAS

2.- EN LA HOJA #239, EN EL NOVENO RENGLÓN DICE:

b) CONTAR UN MONITOR A COLOR

DEBE DECIR:

b) CONTAR CON UN MONITOR A COLOR

3.- EN LA HOJA #263, EN EL TERCER RENGLÓN DICE:

ARTÍCULO TERCERO.- LAICA (CONTRARIA A RELIGIÓN)

DEBE DECIR:

ARTÍCULO TERCERO.- LA EDUCACIÓN LAICA (CONTRARIA A RELIGIÓN)

4.- EN LA HOJA #285, EN EL DÉCIMO SÉPTIMO RENGLÓN DICE:

GRÁFICA LA RELACION DEL ENFOQUE DE T.G.S. EN EL CAMPO DE LAS

DEBE DECIR:

GRÁFICA DE LA RELACION DEL ENFOQUE DE T.G.S. EN EL CAMPO DE LAS



