

números y sus propiedades, la realidad de los fenómenos estudiados” (Racine y Reymond, 1973).<sup>8</sup>

Con el análisis de datos multivariado es posible conocer las características de las unidades que se observan, cuáles son las correlaciones entre ellas, las diferencias y las similitudes (Salgado, 1995:131). Entre las técnicas de análisis de datos multivariados, se encuentra el análisis de *sistemas de cadenas de asociación estadística máxima*, que se basa en los resultados que arroje la matriz de correlación, en la que se muestran asociaciones de las variables que tengan en común *el mayor índice de asociación estadística*, con cada una de las columnas de dicha matriz, estableciéndose pares con valores elevados a los que se llama pares recíprocos, formándose, a partir de estos pares, grupos de variables que están ligados entre sí (Salgado, 1995:131).

A partir de los pares recíprocos de variables que se formaron desde la matriz de correlación, y una vez que se tengan los grupos de variables que están ligados a esos pares recíprocos, y que después se convertirán en un sólo sistema de cadenas de asociación de todas las variables incluidas en la matriz de correlación (Salgado, 1995), entonces podemos realizar el análisis de los datos que arrojaron los cuestionarios aplicados a los habitantes del primer cuadro de la ciudad, que es lo que mostraremos en otro apartado.

---

<sup>8</sup> Racine, J.-B. (1973) *L'analyse quantitative en géographie*. Paris: Presses Universitaires de France. Citado por Salgado (1995:130).

Tabla N° 2.1 Matriz de correlación

	VAR1	VAR2	VAR3	VAR5	VAR6	VAR7	VAR8	VAR9	VAR10	VAR11	VAR12	VAR13	VAR14	VAR15	VAR16	VAR17	VAR18	VAR19	VAR20	VAR21	VAR22
VAR1	1.000	0.862	0.321	0.430	0.050	-0.382	0.025	0.363	0.230	-0.059	0.064	0.012	-0.088	-0.275	0.192	-0.218	0.019	0.305	0.371	0.020	0.051
VAR2	0.862	1.000	0.178	0.689	0.073	-0.290	0.198	0.278	0.008	0.075	0.115	0.052	-0.127	-0.334	0.133	-0.217	-0.045	0.492	0.390	0.020	0.051
VAR3	0.321	0.178	1.000	-0.023	-0.139	-0.083	-0.058	0.257	0.227	-0.412	0.154	0.018	-0.075	-0.511	0.265	0.228	-0.498	0.305	0.371	0.020	0.051
VAR5	0.430	0.689	-0.023	1.000	0.176	-0.155	0.228	0.246	-0.002	0.132	0.187	-0.029	-0.148	-0.007	0.204	0.802	1.000	0.618	0.169	0.135	0.015
VAR6	0.050	0.073	-0.139	0.176	1.000	-0.456	0.227	-0.099	-0.142	0.132	0.400	-0.053	-0.120	-0.369	0.213	0.051	-0.055	0.619	0.382	-0.102	-0.642
VAR7	-0.382	-0.290	-0.083	0.176	1.000	-0.456	0.227	-0.099	-0.142	0.132	0.400	-0.053	-0.120	-0.369	0.213	0.051	-0.055	0.619	0.382	-0.102	-0.642
VAR8	0.025	0.198	-0.058	-0.155	-0.456	1.000	-0.142	0.405	0.167	-0.046	-0.148	-0.055	-0.191	0.118	-0.458	-0.117	-0.201	-0.075	-0.294	0.203	0.105
VAR9	0.363	0.278	0.257	0.246	-0.099	-0.142	1.000	-0.130	0.075	-0.007	0.224	0.021	0.234	-0.369	0.136	0.157	-0.268	-0.088	0.193	0.319	-0.066
VAR10	0.230	0.008	0.222	-0.002	-0.142	0.167	-0.130	1.000	0.285	-0.145	0.103	0.204	-0.144	-0.315	-0.138	-0.323	-0.379	0.015	0.007	-0.092	-0.058
VAR11	-0.059	0.075	-0.412	0.132	0.400	-0.046	0.075	0.285	-0.145	-0.154	-0.292	-0.135	-0.063	-0.148	0.058	-0.085	-0.379	0.015	0.007	-0.092	-0.058
VAR12	0.064	0.115	0.154	0.187	-0.029	-0.148	0.224	0.103	-0.292	0.085	-0.034	0.802	1.000	0.618	0.178	0.371	-0.148	0.015	-0.148	0.262	-0.189
VAR13	0.012	0.052	0.018	0.070	-0.053	-0.055	0.021	0.204	-0.135	-0.034	0.802	1.000	0.618	0.178	0.371	-0.148	0.015	-0.148	0.262	-0.189	-0.189
VAR14	-0.088	-0.127	-0.075	-0.120	0.077	-0.191	0.234	-0.144	0.038	0.290	0.565	0.618	1.000	0.018	0.178	0.371	-0.148	0.015	-0.148	0.262	-0.189
VAR15	-0.275	-0.334	-0.511	-0.369	0.162	0.118	-0.369	-0.315	-0.063	0.276	-0.454	-0.169	0.018	1.000	-0.402	-0.278	0.730	-0.031	-0.083	0.193	0.421
VAR16	0.192	0.133	0.265	0.213	0.218	-0.458	0.136	-0.138	-0.148	0.098	0.479	0.135	0.178	-0.402	1.000	0.729	-0.032	0.337	0.596	-0.393	-0.429
VAR17	-0.218	-0.217	0.228	0.051	0.008	-0.117	0.157	-0.323	0.058	0.114	0.331	0.015	0.371	-0.278	0.729	1.000	-0.250	0.057	0.228	-0.180	-0.485
VAR18	0.019	-0.045	-0.498	-0.055	0.415	-0.201	-0.268	-0.379	-0.085	0.361	-0.331	-0.148	-0.130	-0.730	-0.032	-0.278	1.000	-0.250	0.057	0.228	-0.180
VAR19	0.305	0.492	-0.003	0.619	0.092	-0.201	-0.268	-0.379	-0.085	0.361	-0.331	-0.148	-0.130	-0.730	-0.032	-0.278	1.000	-0.250	0.057	0.228	-0.180
VAR20	0.371	0.390	-0.149	0.382	0.203	-0.294	0.193	0.007	-0.325	0.187	0.148	0.201	-0.210	-0.083	0.596	0.729	-0.032	0.337	0.596	-0.393	-0.429
VAR21	0.020	-0.090	-0.393	-0.102	0.105	0.027	0.319	-0.092	0.394	0.042	0.056	0.262	0.481	0.193	-0.393	-0.180	0.162	-0.516	-0.365	1.000	0.339
VAR22	0.051	-0.121	-0.192	-0.642	0.005	0.080	-0.066	-0.058	0.150	-0.081	-0.379	-0.189	-0.053	0.421	-0.429	-0.485	0.281	-0.531	-0.265	0.339	1.000
VAR23	-0.059	-0.097	-0.002	-0.031	-0.067	-0.007	-0.455	-0.007	-0.252	0.058	-0.197	-0.283	-0.297	-0.199	0.098	-0.022	0.017	-0.033	0.005	-0.352	-0.022
VAR24	0.057	0.153	-0.337	0.007	0.181	-0.173	-0.076	-0.139	0.020	0.292	-0.574	-0.518	-0.384	0.343	-0.475	-0.502	0.235	0.049	0.002	-0.030	0.383
VAR26	0.077	0.067	0.262	0.075	-0.474	0.514	0.066	0.447	-0.065	-0.541	0.311	0.189	-0.243	-0.264	0.087	0.021	-0.374	0.243	0.247	-0.197	-0.125
VAR27	-0.241	-0.097	-0.002	-0.031	0.367	0.144	0.220	-0.118	-0.252	0.247	-0.092	-0.129	0.223	0.148	-0.371	-0.022	-0.143	-0.180	-0.212	0.227	-0.022
VAR28	0.378	0.256	-0.286	0.093	0.298	-0.216	0.283	0.025	0.049	-0.076	0.457	0.364	0.188	-0.007	0.035	0.039	0.041	0.223	-0.089	0.096	0.024
VAR29	0.225	0.266	0.069	0.062	-0.258	-0.077	-0.230	-0.189	-0.235	0.077	0.457	0.364	0.188	-0.007	0.035	0.039	0.041	0.223	-0.089	0.096	0.024
VAR30	0.197	0.245	-0.007	0.298	-0.066	0.018	0.262	-0.134	0.269	-0.026	0.169	-0.083	-0.039	-0.393	0.212	0.404	-0.219	0.121	0.157	0.292	-0.108
VAR31	0.238	0.121	-0.494	0.005	0.323	-0.239	-0.114	0.019	0.000	0.305	-0.315	-0.217	-0.330	0.355	-0.260	-0.644	0.644	0.160	0.155	0.224	0.362
VAR32	0.086	-0.088	-0.472	-0.059	0.330	-0.120	-0.242	0.003	-0.171	-0.012	-0.342	-0.230	-0.406	0.404	-0.059	-0.444	0.709	0.154	0.279	0.109	0.290
VAR33	0.030	-0.061	-0.392	-0.157	0.487	-0.380	-0.004	-0.322	0.236	0.332	-0.405	-0.089	0.302	0.649	-0.291	-0.272	0.626	-0.334	-0.226	0.482	0.426
VAR34	-0.151	-0.265	-0.320	-0.187	0.021	-0.107	-0.632	-0.150	-0.227	0.084	-0.110	0.052	-0.284	0.432	-0.279	-0.380	0.441	0.195	-0.077	0.025	0.048
VAR35	0.093	0.066	0.417	-0.137	-0.429	0.299	-0.005	0.152	0.287	0.312	0.257	0.114	0.334	-0.243	0.078	0.301	-0.373	-0.051	-0.209	-0.064	-0.115
VAR36	0.418	0.382	0.084	0.168	-0.142	0.031	0.355	0.311	0.200	0.390	0.513	0.315	0.566	-0.363	0.236	0.173	-0.297	-0.093	0.151	0.253	-0.016
VAR37	-0.041	0.047	0.112	-0.142	-0.169	-0.033	0.390	0.311	0.087	0.000	0.613	0.643	0.643	-0.260	0.023	0.234	-0.421	-0.326	-0.267	0.430	0.021
VAR38	0.291	0.155	-0.441	0.127	0.217	-0.361	-0.060	-0.231	-0.226	0.258	-0.216	-0.297	-0.069	0.402	0.044	-0.180	0.582	0.319	0.474	0.160	0.038
VAR39	-0.065	0.081	-0.628	0.304	0.317	-0.075	0.153	-0.301	-0.361	0.475	0.200	-0.003	-0.005	0.261	-0.025	-0.111	0.469	0.369	0.303	0.273	-0.002
VAR40	0.080	-0.065	-0.367	-0.178	0.171	-0.017	-0.445	-0.069	0.069	0.182	-0.589	-0.403	-0.336	0.621	-0.535	-0.482	0.493	0.066	-0.060	0.245	0.351
VAR41	-0.232	-0.190	-0.682	0.100	-0.109	0.181	0.151	-0.054	-0.010	0.147	0.080	0.095	0.275	0.056	-0.364	-0.130	-0.005	-0.315	-0.164	0.652	0.068
VAR42	-0.276	-0.386	-0.432	-0.101	0.235	0.164	-0.322	0.327	0.016	0.359	0.087	0.193	0.023	0.302	0.084	-0.037	0.257	0.069	0.197	-0.021	-0.076

VAR23	VAR24	VAR26	VAR27	VAR28	VAR29	VAR30	VAR31	VAR32	VAR33	VAR34	VAR35	VAR36	VAR37	VAR38	VAR39	VAR40	VAR41	VAR42
-0.059	0.057	0.077	-0.241	0.378	0.225	0.197	0.238	0.086	0.030	-0.151	0.093	0.418	-0.041	0.291	-0.065	0.080	-0.232	-0.276
-0.097	0.153	0.067	-0.097	0.256	0.266	0.245	0.121	-0.088	-0.061	-0.265	0.066	0.382	0.047	0.155	0.081	-0.065	-0.190	-0.386
-0.002	-0.337	0.262	-0.002	-0.286	0.069	-0.007	-0.494	-0.472	-0.392	-0.320	0.417	0.084	0.112	-0.441	-0.628	-0.367	-0.682	-0.432
-0.031	0.007	0.075	-0.031	0.093	0.062	0.298	0.005	-0.059	-0.157	-0.187	-0.137	0.168	-0.142	0.127	0.304	-0.178	0.100	-0.101
-0.067	0.181	-0.474	0.367	0.298	-0.258	-0.066	0.323	0.330	0.487	0.021	-0.429	-0.142	-0.169	0.217	0.317	-0.171	-0.109	0.235
-0.007	-0.173	0.514	0.144	-0.216	-0.077	0.018	-0.239	-0.120	-0.380	-0.107	0.299	0.031	-0.033	-0.361	-0.075	-0.017	0.181	0.164
-0.455	-0.076	0.066	0.220	0.283	-0.230	0.262	-0.114	-0.242	-0.004	-0.632	-0.005	0.355	0.390	-0.060	0.153	-0.445	0.151	-0.322
-0.007	-0.139	0.447	-0.118	0.025	-0.189	-0.134	0.019	0.003	0.322	-0.150	0.152	0.311	-0.125	-0.231	-0.301	-0.069	-0.054	0.327
-0.252	0.020	-0.065	-0.252	0.049	-0.235	0.269	0.000	-0.171	0.236	-0.227	0.287	0.200	0.087	-0.226	-0.361	0.069	-0.010	0.016
0.058	0.292	-0.541	0.247	-0.076	0.077	-0.026	0.305	-0.012	0.332	0.084	0.312	0.390	0.000	0.258	0.475	0.182	0.147	0.359
-0.197	-0.574	0.311	-0.092	-0.120	0.457	0.169	-0.315	-0.342	-0.405	-0.110	0.257	0.513	0.613	-0.216	0.200	-0.589	0.080	0.087
-0.283	-0.518	0.189	-0.129	-0.168	0.364	-0.083	-0.217	-0.230	-0.089	0.052	0.114	0.315	0.643	-0.297	-0.003	-0.403	0.095	0.193
-0.297	-0.384	-0.243	0.223	-0.361	0.188	-0.039	-0.330	-0.406	0.302	-0.284	0.334	0.566	0.643	-0.069	-0.005	-0.336	0.275	0.023
-0.199	0.343	-0.264	0.148	0.059	-0.007	-0.393	0.355	0.404	0.649	0.432	-0.243	-0.363	-0.260	0.402	0.261	0.621	0.056	0.302
0.098	-0.475	0.087	-0.371	-0.132	0.035	0.212	-0.260	-0.059	-0.291	-0.279	0.078	0.236	0.023	0.044	-0.025	-0.535	-0.364	0.084
-0.022	-0.502	0.021	-0.022	-0.466	0.039	0.404	-0.644	-0.444	-0.272	-0.380	0.301	0.173	0.234	-0.180	-0.111	-0.482	-0.130	-0.037
0.017	0.235	-0.374	-0.143	0.360	0.041	-0.219	0.644	0.709	0.626	0.441	-0.371	-0.297	-0.421	0.582	0.469	0.493	-0.005	0.257
-0.033	0.049	0.243	-0.180	0.200	0.223	0.121	0.160	0.154	-0.334	0.195	-0.051	-0.093	-0.326	0.319	0.369	0.066	-0.315	0.059
0.005	0.002	0.247	-0.212	0.330	-0.089	0.157	0.155	0.279	-0.226	-0.077	-0.209	0.151	-0.267	0.474	0.303	-0.060	-0.164	0.197
-0.352	-0.050	-0.197	0.227	0.397	0.096	0.292	0.224	0.109	0.482	0.025	-0.064	0.253	0.430	0.160	0.273	0.245	0.652	-0.021
-0.022	0.383	-0.125	-0.022	0.298	0.024	-0.108	0.362	0.290	0.426	0.048	-0.115	-0.016	0.021	0.038	-0.002	0.351	0.068	-0.076
1.000	0.093	-0.217	-0.059	-0.201	-0.204	-0.026	0.079	0.265	-0.166	0.171	-0.144	-0.168	-0.464	-0.022	-0.067	-0.005	0.082	0.056
0.093	1.000	-0.514	0.093	0.232	-0.122	-0.077	0.537	0.134	0.455	0.303	-0.241	-0.244	-0.278	0.171	0.247	0.571	0.079	0.032
-0.217	-0.514	1.000	-0.217	0.074	0.144	0.126	-0.350	-0.051	-0.743	-0.193	0.056	0.074	0.056	-0.203	-0.090	-0.340	-0.107	-0.034
-0.059	0.093	-0.217	1.000	-0.102	-0.097	-0.026	-0.224	0.176	-0.144	0.006	-0.040	-0.040	0.136	-0.022	0.115	0.175	0.170	-0.232
-0.201	0.232	0.074	-0.102	1.000	0.018	0.241	0.722	0.632	0.142	0.306	-0.415	-0.056	-0.135	0.526	0.452	0.460	0.208	0.063
-0.204	-0.122	0.144	-0.097	0.018	1.000	0.317	-0.054	-0.206	-0.199	0.253	0.289	0.211	0.382	0.085	0.377	0.074	0.101	-0.294
-0.026	-0.077	0.126	-0.026	0.241	0.317	1.000	-0.198	-0.229	-0.291	-0.131	0.062	0.173	0.353	-0.147	0.275	-0.051	0.281	-0.227
-0.079	0.537	-0.350	-0.224	-0.722	-0.054	-0.198	1.000	0.756	0.454	0.544	-0.334	-0.084	-0.430	0.627	0.465	0.634	0.223	0.350
0.265	0.134	-0.051	-0.224	0.632	-0.206	-0.229	0.756	1.000	0.285	0.473	-0.639	-0.358	-0.654	0.653	0.363	0.498	0.180	0.380
-0.166	0.455	-0.743	0.176	0.142	-0.199	-0.291	0.454	0.285	1.000	0.148	-0.265	-0.102	-0.080	0.348	0.135	0.454	0.127	0.095
0.171	0.303	-0.193	-0.144	0.306	0.253	-0.131	0.544	0.473	0.148	1.000	-0.313	-0.503	-0.212	0.320	0.312	0.689	0.143	0.449
-0.144	-0.241	0.056	0.006	-0.415	0.289	0.062	-0.334	-0.639	-0.265	-0.313	1.000	0.659	0.392	-0.265	-0.295	-0.259	-0.191	-0.165
-0.168	-0.244	0.074	-0.040	-0.056	0.211	0.173	-0.084	-0.358	-0.102	-0.503	0.659	1.000	0.426	0.011	0.051	-0.382	0.181	-0.055
-0.464	-0.278	0.056	0.136	-0.135	0.382	0.353	-0.430	-0.654	-0.080	-0.212	0.392	0.426	1.000	-0.466	-0.081	-0.362	0.099	-0.206
-0.022	0.171	-0.203	-0.022	0.526	0.085	-0.147	0.627	0.653	0.348	0.320	-0.265	0.011	-0.466	1.000	0.463	0.542	0.260	0.091
-0.067	0.247	-0.090	0.115	0.452	0.377	0.275	0.465	0.135	0.135	0.312	-0.295	0.051	-0.081	0.463	1.000	0.246	0.531	0.167
-0.005	0.571	-0.340	0.175	0.460	0.074	-0.051	0.634	0.498	0.454	0.689	-0.259	-0.382	-0.259	-0.362	0.542	0.246	1.000	0.230
0.082	0.079	-0.107	0.170	0.208	0.101	0.281	0.223	0.180	0.127	0.143	-0.191	0.181	0.099	0.260	0.531	0.194	1.000	0.144
0.056	0.032	-0.034	-0.232	0.063	-0.294	-0.227	0.350	0.380	0.095	0.449	-0.165	-0.055	-0.206	0.091	0.167	0.230	0.144	1.000

## **CAPÍTULO 3: ANÁLISIS E INTERPRETACIÓN DE DATOS**

### **3.1 Análisis cuantitativo de cuestionarios**

#### *3.1.1 El primer nivel de análisis de datos: los grupos de variables y las relaciones intragrupalas*

En este primer nivel de análisis de cadenas de asociación estadística máxima, conformaremos los diez grupos de variables estableciendo relaciones intragrupalas, a partir de los valores de correlación que se mantienen entre algunas variables. Para realizar esto, nos basaremos en siete categorías, dentro de las cuales se encuentran las cuarenta variables con las que se intenta representar los aspectos que comprende una ciudad media. Las categorías y las variables se distribuyen de la siguiente manera:

#### **Servicios públicos:**

En esta categoría se encuentran cinco variables que se refieren a los aspectos que al gobierno local le corresponde cubrir, así como la opinión de la población al respecto: vigilancia pública, alumbrado público, ejercicio de recolección de basura y estación de bomberos.

#### **Infraestructura:**

Las cinco variables de esta categoría comprenden aspectos que son básicos en las zonas urbanas y las condiciones en que se encuentran según opinión de la población, refiriéndonos a lo siguiente: calles, banquetas, transporte y espacios de estacionamiento público.

#### **Equipamiento:**

Esta categoría se refiere a espacios y edificios que ofrecen algún servicio a la población, que se representan en once variables referentes a: educación, salud, comercio, recreación y cultura.

#### **Vivienda:**

Los aspectos que comprende esta categoría de cuatro variables, son los que se consideran servicios básicos en una vivienda que está dentro de los límites de la zona urbana: energía eléctrica, agua potable y servicio de drenaje.

**Empleo:**

En esta categoría de tres variables se consideran las características esenciales del empleo: si se cuenta con un empleo remunerado y si se está satisfecho con los ingresos recibidos.

**Entorno físico:**

Esta categoría comprende cuatro variables que se refieren a la contaminación en el aire, ruido, visual y plagas de insectos, roedores, entre otros, según la opinión de la propia población.

**Entorno social:**

Los aspectos a los que se refiere en esta categoría de ocho variables son, de acuerdo con la opinión de la población: la comunicación entre vecinos, las organizaciones de éstos, la existencia o no de lugares de esparcimiento que se considera para adultos, como son bares, cantinas, entre otros.

**Figura 3.1 Grupos del sistema de cadenas de asociación estadística máxima**

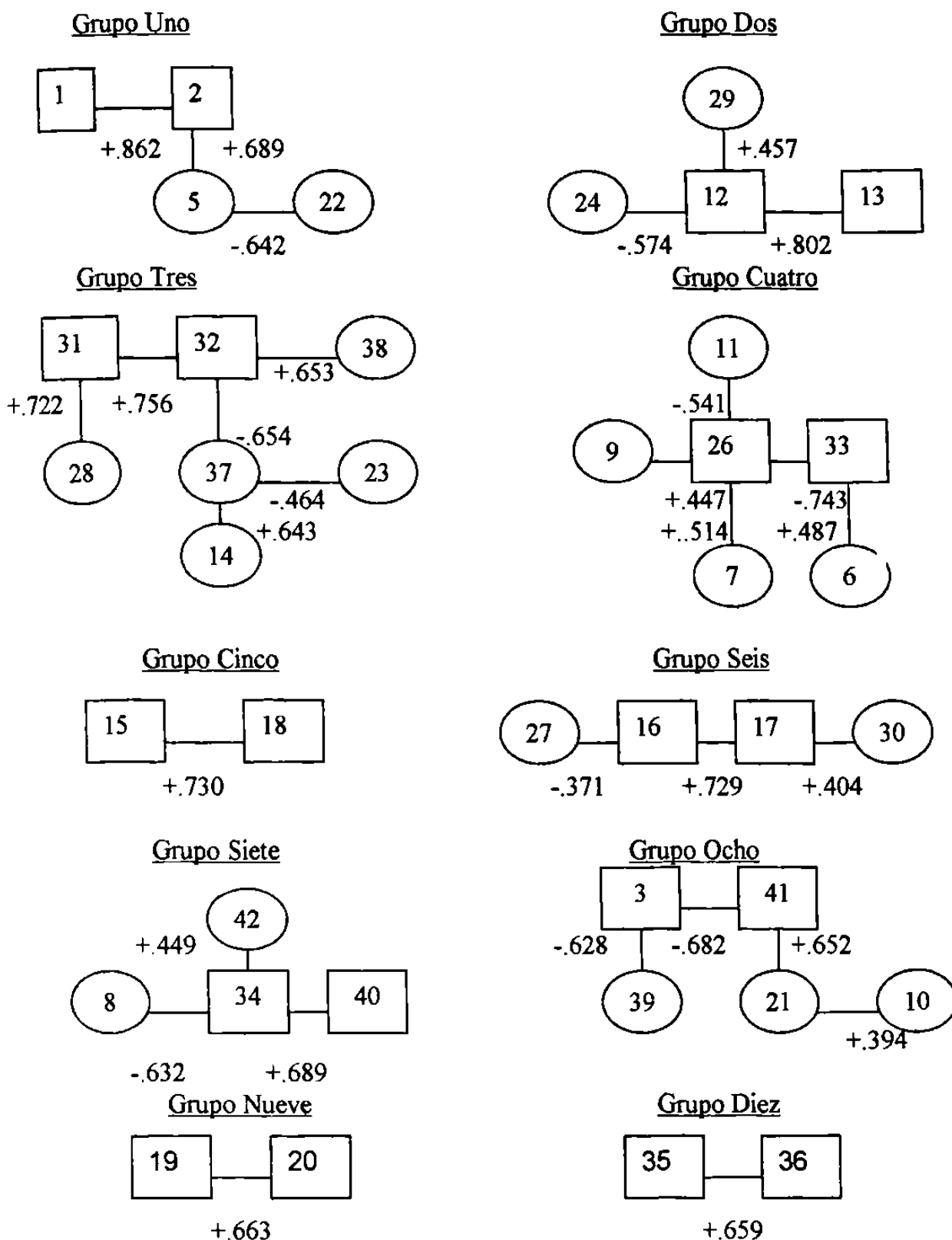

Los números dentro de los cuadros indican los núcleos del grupo, los números dentro de los círculos indican las asociaciones máximas entre las otras variables, y las cifras que están a un lado o debajo de una línea indican el valor de correlación entre dos variables.

A partir de la categorización realizada, podemos mostrar la relación que existe entre las cuarenta variables que componen los diez grupos que a continuación describiremos:

### *Grupo Uno*

El grupo uno está integrado de variables con dos categorías distintas, por lo que explicaremos de par en par, la posible relación existente entre dichas variables. Comenzaremos por la relación más alta de este grupo, que corresponde al par recíproco que existe entre las variables 1 y 2, donde se menciona que “sí existe vigilancia pública en el barrio” y que “sí se siente seguro con esa vigilancia pública”, éstas son parte de la categoría de servicios públicos, podemos observar que el valor de la correlación es muy significativo y positivo (.862), ya que tratan sobre el mismo tema, que en este caso es la seguridad pública, por lo que basándonos en su valor de correlación, podemos interpretarla como una relación positiva y, si se puede llamar así, esperada, pues si existe vigilancia pública, lo más natural es que las personas se sientan seguras con esa vigilancia pública en su barrio, y sobre todo en sus viviendas, aún cuando el que se cuente con lo primero no es garantía de lo segundo, pues es sabido que aún cuando existe vigilancia pública, la población puede no sentirse segura en su barrio. En este caso, podemos decir, que en opinión de la población, la vigilancia pública que existe en el primer cuadro de la ciudad de Monterrey es la adecuada, pues el que se afirme que se siente seguro en un barrio que se encuentra en el centro de la ciudad, quiere decir que en materia de seguridad no existe gran problema, comparándolo con otras zonas del área metropolitana de Monterrey conocidas como conflictivas, o donde no se tiene la presencia constante de la vigilancia pública, además de que los residentes se quejan constantemente de la falta de seguridad.

A su vez, la variable 2 (“sí se siente seguro con esa vigilancia pública”) se relaciona con la variable 5, en donde se dice que “sí se está satisfecho con el ejercicio de recolección de basura”. En un primer momento no encontramos una relación importante entre estas dos variables, sólo que pertenecen a la misma categoría de servicios públicos, y que hay un valor de correlación que está dentro del rango de significativo (.689) y que éste es positivo, por lo que esta correlación se puede deber a que, para los habitantes, existe una satisfacción regular en cuanto a los servicios públicos que ofrece el gobierno local.

La variable 5 se relaciona también con la variable 22, que pertenece a la categoría de equipamiento, específicamente sobre cultura, que dice que “sí existe un museo en el barrio o cercano a él”. Sólo que esta relación tiene un valor de correlación negativo (-.642), pero aún así significativo. Esto lo podríamos interpretar como una posible relación espuria, ya que no se observa ninguna relación importante entre estas dos variables, pues el que se esté satisfecho con el ejercicio de la recolección de basura y existan lugares de difusión cultural cercanos a los lugares de residencia de la población, realmente no tiene una relación directa, sólo que los dos son aspectos que, regularmente, el gobierno proporciona a los ciudadanos.

Como pudimos observar, las relaciones que se presentan entre las variables del grupo uno no son muy significativas en cuanto a su dinámica, pues son sólo cuatro variables, tres de ellas (las variables 1, 2 y 5) son parte de la misma categoría: servicios públicos, mientras que la variable 22, pertenece a otra categoría: equipamiento, en el aspecto cultural, que al relacionarse con el ejercicio de recolección de basura, representado por la variable 5, como ya se había mencionado, puede ser una relación espuria. Por lo que, en general, las relaciones que

se presentan entre estas variables no son tan significativas al compararlas con las que se dan entre variables de otros grupos.

### *Grupo Dos*

Las variables que componen el grupo dos, pertenecen a distintas categorías, aún así el grupo no es muy grande: cuenta también con cuatro variables. El par recíproco pertenece a la categoría de equipamiento, en el aspecto de educación, y está formado por las variables 12 y 13, la primera menciona que “sí existe un jardín de niños público en el barrio o cercano a él”, y la segunda variable dice que “sí existe una escuela primaria pública en el barrio o cercano a él”. El valor de correlación que existe entre éstas es muy significativo y positivo (.802), pudiendo interpretarse como una relación directa entre un nivel de escolaridad básica y otro; ya que si existe un jardín de niños se espera que exista el nivel próximo de estudio que es la escuela primaria, pues no siempre se pueden encontrar los dos niveles en el mismo edificio, o en inmuebles contiguos, lo que puede provocar que se ingrese a una escuela no muy cercana al barrio. Sin embargo, en este caso, al encontrarnos en el corazón de una zona urbana, como lo es el primer cuadro de la ciudad de Monterrey, lo ideal es que, al menos, los tres niveles de escolaridad básica, como son jardín de niños, primaria y secundaria, estén localizados en la misma área o terreno, o por lo menos, que los planteles educativos se encuentren cerca unos de otros y sobre todo, que se localicen inmediatos a la población que reside en dicha área.

La variable 12 (“sí existe un jardín de niños público en el barrio o cercano a él”) se relaciona con otra variable ajena a su categoría: la variable 24, la cual pertenece a la categoría de vivienda, y en la que se menciona que “sí se está satisfecho con el suministro de energía eléctrica”. El valor de correlación entre estas dos variables es poco significativo y negativo (-.574), manifestándose en una difícil interpretación, lo que nos llevaría a creer que es una relación falsa, ya que la existencia de un jardín de niños no tiene mucha relación con la satisfacción por el suministro de energía eléctrica.

La variable 12 se relaciona también con la variable 29, que pertenece a la categoría empleo, donde se menciona que “sí trabajan otros miembros de la familia actualmente fuera del hogar”, y en donde nos encontramos con una situación parecida a la anterior: no existe una relación aparente entre las dos variables, lo que se muestra en su valor de correlación poco significativo y positivo (.457). Sin embargo, se podría interpretar como el que algunas personas que residen en el primer cuadro de la ciudad de Monterrey, laboran fuera de dicha área geográfica, y por lo tanto, si tienen niños que asisten a este nivel de escolaridad, deciden matricularlos en planteles que se encuentran cercanos a su lugar de trabajo.

Como pudimos observar en las relaciones entre variables del grupo dos, a pesar de que cuenta con una relación falsa y otra que es difícil de interpretar, que posiblemente también sea otra relación espuria, éste muestra ser más significativo que el grupo uno, pues es posible constatar una correlación entre sus variables que nos lleva a aterrizar un poco más a la realidad del primer cuadro de la ciudad de Monterrey.

### *Grupo Tres*

Este grupo es el grupo más grande de todos en cuanto a la cantidad de variables que lo componen. Empezando por el par recíproco, la variable 31 se relaciona la variable 32, las dos



pertenecen a la categoría de entorno físico, la variable 31 dice que “sí existe contaminación en el aire”, mientras que la variable 32 menciona que “sí existe mucho ruido en el barrio”. La relación que existe entre estas dos variables es importante, pues además de pertenecer a la misma categoría, tienen un valor de correlación muy significativo y positivo (.756). El que exista un valor de correlación alto entre estas dos variables podría ser preocupante, pues podría interpretarse como un nivel alto de contaminación ambiental que la población está percibiendo, aún cuando los expertos y las autoridades no lo consideren de esa manera y por lo tanto no le presten demasiada importancia.

Es indudable que la contaminación ambiental, cualquiera que sea la forma en que se presente, en este caso por aire y acústica, significa un problema muy grave para las zonas urbanas que son las que generalmente se representan como áreas perjudicadas por la contaminación, pues es en las ciudades más grandes en donde se concentra la mayor parte de la población de las naciones, y México cuenta con ciertas ciudades donde, por muy diversas razones, se presenta ese fenómeno, siendo Monterrey una de esas ciudades. Lo anterior, puede dar pie a tener grandes focos de contaminación ambiental que se convierte en un problema de salud, y por lo tanto de calidad de vida. En el caso de la ciudad de Monterrey, específicamente en el primer cuadro, existen una serie de aspectos que pueden ser los detonadores de contaminación y que la propia población reconoce, representándose, la contaminación del aire, los autobuses urbanos y automóviles particulares que transitan por el lugar y cuyos motores despiden grandes cantidades de humo, así como las fábricas cercanas que también contribuyen a crear más contaminación; mientras que el ruido, puede ser mayormente originado por la gran cantidad de personas que transitan por el lugar en vehículos o caminando; también los lugares de diversión, entre otros producen altos decibeles.

La variable 31 (“sí existe contaminación en el aire”) se relaciona también con la variable 28, en la que se menciona que “sí tiene el jefe de familia un empleo remunerado actualmente”; en dichas variables, aún cuando tienen un valor de correlación significativo y positivo (.722), no encontramos una relación real entre ellas, pudiendo ser otra relación espuria.

En el caso de la variable 32 (“sí existe mucho ruido en el barrio”), también se relaciona con la variable 37, la cual pertenece a la categoría de entorno social, en la que se menciona que “sí existen organizaciones o asociaciones de vecinos en el barrio”. Al presentar un valor de correlación negativo pero significativo (-.654), se podría interpretar como el que, ante la casi nula presencia de las organizaciones de vecinos, es imposible tratar el problema de contaminación ambiental, en este caso del ruido en el barrio, pues ante la falta de organización de los residentes de los barrios para buscar soluciones que combatan dicho problema, el ruido, que es producto de diversos aspectos mencionados anteriormente, no podrá disminuir sin la participación activa de la población.

Otra variable con la que se relaciona la variable 32, es la variable 38, que menciona que “sí existen bares y cantinas en el barrio”, interpretándose como el que al existir este tipo de lugares, como bares y cantinas, lo más común es que alrededor de ellos persista el ruido. Y en este caso, al ser un valor de correlación significativo y positivo (.653), muestra que el ruido, que es un tipo de contaminación, en verdad es molesto para los vecinos del lugar. Este tema se ha vuelto muy complejo, pues el primer cuadro de la ciudad de Monterrey, que antiguamente contaba con una cantidad importante de residentes, cada vez se está quedando más vacío, pues

aún cuando por sus calles transitan numerosas personas, la mayoría de ellas no residen en los barrios de esta zona; esto demuestra que existe un grave problema, para quienes todavía habitan en el primer cuadro, muchos de ellos personas de la tercera edad, la existencia de bares y cantinas cercanas a sus casas, ocasionan una serie de molestias, entre éstas se encuentra el ruido.

La variable 14, la cual pertenece a la categoría de equipamiento y que menciona que “sí existe una escuela secundaria pública en el barrio o cercana a él”, se relaciona con la variable 37 (“sí existen organizaciones o asociaciones de vecinos en el barrio”). El valor de correlación que existe entre ambas variables entra en el rango de significativo y positivo (.643), pero es difícil poder interpretar esta relación, porque tal vez ser una relación falsa, ya que el que exista una escuela secundaria en un barrio no tiene mucha relación con la existencia de organizaciones de vecinos, sólo que se tratara de que los vecinos en comunión y organizados, hubieran buscado que se edificara un plantel de ese nivel de escolaridad, pero aquí no es el caso, pues realmente no existen numerosas organizaciones de vecinos y los escuelas secundarias que se encuentran en esa área no son nuevas. Por el contrario, gran parte de los escasos planteles de educación básica que quedan en esta zona, están cerrando para que sus edificios sean ocupados por oficinas gubernamentales o como escuelas de comercio de otro tipo.

Siguiendo el orden de correlación de variables del más alto al más bajo valor, seguimos con la variable 37, que se relaciona a su vez con la variable 23, en la que se menciona que “sí se tiene energía eléctrica en su casa”, presentándose nuevamente una relación negativa (-.464) y poco significativa. Lo que se manifiesta en lo extraño que resulta su relación, pues no encontramos nada que la explique, por lo que podría ser otra relación espuria.

Después de observar las relaciones que existen entre las variables del grupo tres, el cual es el más grande por la cantidad de variables que tiene y uno de los más variados en cuanto a las categorías que en él se presentan, ya que cuenta con variables de las categorías entorno social, entorno físico, vivienda, empleo y equipamiento, lo cual se expresa en una mayor interrelación de diversos aspectos, aún cuando se hayan presentado dos relaciones espurias entre las variables.

#### *Grupo Cuatro*

El grupo cuatro es también variado en cuanto al tipo de variables con que cuenta. Comenzando por el par recíproco, que es el que forman las variables 26 y 33, la variable 26, que pertenece a la categoría de vivienda, se relaciona con la variable 33, que pertenece a la categoría de entorno físico, mientras que la primera dice que “sí está satisfecho con el suministro de agua potable”, la segunda variable menciona que “sí existen muchos anuncios comerciales y de todo tipo en el barrio”. El valor de correlación entre estas dos variables es significativo pero negativo (-.743), lo que se podría interpretar como una gran diferencia entre quienes están satisfechos con el agua potable y la existencia de anuncios en el barrio, lo cual podríamos decir está en dos polos opuestos; pero también podríamos decir que estamos ante otra relación sesgada, pues realmente no existe una relación entre estas dos variables.

A su vez, la variable 26 se relaciona con la variable 11, la cual menciona que “sí existen espacios de estacionamiento público”, y como en casos anteriores no parece haber una

relación real entre estas variables, aquí también la relación es negativa (-.541) y además poco significativa. Esta relación tal vez se deba a que no existen suficientes espacios de estacionamiento público, pero si se sigue mostrando que se está satisfecho con el suministro de agua potable. Sin embargo, lo más seguro es que sea otra relación falsa.

La variable 26 se relaciona también con la variable 7, pertenece a la categoría de infraestructura, en la que se menciona que “sí se está satisfecho con las condiciones de las calles del barrio”, y en cuya relación se presenta el mismo caso que el anterior, pues no se encuentra una relación real entre las variables y su valor de correlación positivo también es poco significativo (.514), siendo otra relación sesgada.

Mientras que la variable 33 (“sí existen muchos anuncios comerciales y de todo tipo en el barrio”), se relaciona con la variable 6, que pertenece a la categoría de servicios públicos, en la que se dice que “sí existe una estación de bomberos en el barrio o cercana a él”. La poca relación que existe entre estas dos variables se demuestra con el poco significativo valor de correlación positivo (.487), esta relación tal vez se podría interpretar por las pocas menciones afirmativas que tuvieron estas dos variables, pues se señaló que no existe una estación de bomberos en los barrios del primer cuadro de la ciudad donde se aplicó el instrumento, aún cuando la estación de bomberos más cercana no se encuentre muy lejos de esos barrios; así como tampoco se afirmó que existiera una gran cantidad de anuncios comerciales en esa área.

La variable 26 (“sí está satisfecho con el suministro de agua potable”) se relaciona también con la variable 9, que menciona que “sí está satisfecho con en transporte público”, en donde realmente no se aprecia una relación, sólo que, al igual que la relación anterior, dichas variables se encuentren en una posición contraria, pues tal vez no se esté satisfecho con el transporte público como con el suministro de agua potable. Esto se aprecia en su valor de correlación positivo (.447), el cual es significativamente marginal.

En el grupo cuatro se presentaron variables de diversas categorías: servicios públicos, infraestructura, vivienda y entorno físico, observando estas categorías se puede percibir relaciones naturales, por llamarlo de alguna manera, pues dichas categorías tienen mucho que ver, todas son de la rama de los aspectos físicos del barrio, sin embargo, al momento de observar las relaciones que existen en concreto, o sea entre las variables pertenecientes a cada categoría, nos damos cuenta que es muy poca la relación significativa entre ellas, lo que se demuestra con las que son falsas dentro de este grupo, además de las que son difíciles de explicar, pudiéndose convertir en otras relaciones espurias.

### *Grupo Cinco*

Este grupo es uno de los tres grupos más pequeños, pues sólo cuenta con una correlación de dos variables: la variable 15 y la variable 18, que pertenecen a la categoría de equipamiento, la primera en el aspecto de educación y la segunda en cuanto a comercio, en las que se mencionan que “sí existe una biblioteca pública en el barrio o cercano a él” y que “sí existe un mercado en el barrio o cercano a él”, respectivamente. El valor que presenta esta correlación es significativo y positivo (.730), pero la relación entre ellas no dice mucho, sólo que pertenecen a la misma categoría, por lo que es posible que las personas que contestaron afirmativamente que sí se tiene una biblioteca pública en el barrio, respondieron de igual

forma sobre si existe un mercado cercano para ellos. Esto quiere decir que el primer cuadro de la ciudad sí cuenta, en general, con el equipamiento que se requiere para cumplir con los satisfactores de las necesidades de la población como lo es la educación.

### *Grupo Seis*

El grupo seis cuenta con cuatro variables que se relacionan entre ellas, la correlación del par recíproco, es la que existe entre dos variables de la categoría de equipamiento, específicamente salud: la variable 16, que menciona que “sí existe una clínica o centro de salud y/u hospital en el barrio o cercano a él”, y la variable 17 que dice que “sí se está satisfecho con el servicio que ahí se ofrece”. La relación que existe entre estas dos variables es la que se espera obtener, pues si una persona recibe atención médica, lo menos que se espera es que sea atendido debidamente, y eso se demuestra con el valor de correlación, que aún cuando no es de los más altos, si es significativo y positivo (.729). Al presentarse este valor de correlación entre las variables 16 y 17, se puede afirmar que, de acuerdo a la opinión de la población, en cuanto al aspecto de la salud que aquí se menciona, se cuenta con el nivel adecuado de equipamiento. Sin embargo, el que exista una clínica o centro de salud cercano a la población, en el barrio en el que se reside no es garantía de que las personas tienen acceso a ese centro de salud, por lo que es posible que se respondiera afirmativamente la segunda variable, basándose en el servicio que se ofrece en alguna clínica que no se encuentra en su barrio, o simplemente la persona no cuenta con el servicio de salud.

La variable 17 se relaciona también con otra de la categoría de empleo: la variable 30, que menciona que los miembros de la familia “sí están satisfechos con los ingresos económicos que tienen”. El valor de la correlación es positivo y significativamente marginal (.404), y a simple vista parece no haber relación entre estas variables, sin embargo, el grado de satisfacción que se tiene del servicio que recibe en un centro de salud puede ser el mismo, en comparación, al que se tiene con el ingreso económico.

A su vez, la variable 16 (“sí existe una clínica o centro de salud y/u hospital en el barrio o cercano a él”) se relaciona con la variable 27, que pertenece a la categoría de vivienda, en la que se enuncia que “sí tiene drenaje en su casa”. El valor de correlación entre estas dos variables es significativamente marginal y negativo (-.371), lo que hace difícil su interpretación, por lo que tal vez sea una relación espuria.

En este grupo las variables de diversas categorías: equipamiento, vivienda y empleo, fueron difícil de relacionar, a excepción de las variables 16 y 17 que pertenecen a la misma categoría y al mismo tema. En general, no fueron muy significativas las relaciones entre estas variables.

### *Grupo Siete*

En este grupo, la variable 34 que menciona que “sí existen plagas de insectos, ratas, entre otras, en el barrio” se relaciona con la variable 40, en la que se menciona que “sí existen prostibulos, *tables dance*, y salas de masaje en el barrio”, las dos son parte de la categoría de entorno físico. El valor de correlación es significativo y positivo (.689), y aún cuando para nosotros no existe una relación entre ellas, tal parece que para los habitantes del primer cuadro sí, por lo que podríamos decir que se observan estos lugares como posibles focos de origen de

las plagas, aún cuando esto no sea realmente así, pues parece ser que la población identifica al mismo tiempo una degradación física y social del barrio.

La variable 8 que dice que “sí está satisfecho con las condiciones de las banquetas del barrio”, la cual es parte de la categoría de infraestructura, se relaciona con la variable 34, de la categoría de entorno físico. Al ser el valor de correlación negativo y significativo (-.632), podríamos interpretarlo como la existencia de plagas ligada, en parte, a las condiciones de las banquetas, pues éstas pueden tener coartaduras o grietas que las ratas e insectos utilizan para esconderse y llegar hasta las viviendas cercanas, o la relación puede deberse a que mientras se está satisfecho con las condiciones de las banquetas, se tienen plagas de insectos, etc, en el barrio.

Otra variable con la que se relaciona la variable 34, es la variable 42, en la que se menciona que “sí existe un deterioro en el barrio en los últimos años”. El valor de correlación entre estas dos variables es muy bajo (.449), lo que se podría interpretar como la poca relación que tiene para la población el que existan plagas como un deterioro en el barrio, pero que sin embargo tuvo ciertas menciones, aún cuando en el cuestionario nos referíamos como “deterioro” en un contexto social, por lo que el error es nuestro al no especificar lo anterior.

Es innegable, como pudimos observar, que existe una fuerte relación entre ciertos aspectos del entorno físico, el entorno social y la infraestructura del barrio, pues aún cuando nos resulta difícil interpretarlo, se puede afirmar que para la población, el que se cuente con banquetas y calles adecuadas está ligado a la presencia de insectos y roedores en el barrio, y que esto aunado al establecimiento de *tables dance* y prostíbulos, puede representar un deterioro en el ambiente tanto físico como social. Esto como ya se dijo, es a partir de la opinión de los ciudadanos.

### *Grupo Ocho*

Este grupo, al igual que otros ya mencionados, cuenta con relaciones entre variables que pertenecen a distintas categorías. En el caso de la variable 3, de la categoría de servicios públicos, que menciona que “sí es suficiente el alumbrado público”, se relaciona con otras dos variables que están dentro de otra categoría, una es la variable 41, que pertenece a la categoría de entorno social, con la cual forma el par recíproco de este grupo, la variable 41 dice que “sí se aprueba la existencia de prostíbulos, *tables dance* y salas de masaje en el barrio”, encontrándose una relación con un valor de correlación significativo y negativo (-.682), que se podría interpretar como el que las personas que creen que es suficiente el alumbrado público no aprueban la existencia de estos lugares en el barrio. También se podría interpretar como el que la existencia de prostíbulos, *tables dance*, etc., son actividades comúnmente nocturnas y aún cuando sea suficiente el alumbrado público en un barrio, eso no va a contrarrestar el que se encuentren estos lugares contiguos a las viviendas habitadas.

A su vez, la variable 41 se relaciona con la variable 21, la cual es parte de la categoría de equipamiento con que cuenta la ciudad, en este caso la cultura disponible para la población, esta variable menciona que “sí existe un teatro en el barrio o cercano a él”, presentando un valor de correlación significativo y positivo (.652), que podríamos interpretar como una relación que tiene que ver con las formas de esparcimiento de la población, aún cuando el

contenido de la variable 41 puede ser vista como un problema, pero que en este caso, por tener un valor de correlación positivo se podría manifestar como una aprobación por parte de algunos sectores de la población, ante la existencia de prostíbulos, *tables dance* y salas de masaje en el barrio.

La variable 3 (“sí es suficiente el alumbrado público”) se relaciona también con la variable 39, que pertenece a la categoría de entorno físico y en donde se menciona el que “sí se aprueba la existencia de bares y cantinas en el barrio”, sin embargo el valor de la correlación es negativo y significativo (-.628), lo que expresa que para las personas que están de acuerdo con que es suficiente el alumbrado público no aprueban que existan bares y cantinas en el barrio. Esto podría deberse a cuestiones de seguridad en el barrio, pues aún cuando las calles están bien iluminadas para transitar por ellas, los vecinos del lugar comentan que no se sienten muy seguros teniendo bares y cantinas cercanas a sus viviendas, sobre todo porque quienes acuden frecuentemente a dichos lugares no son vecinos del barrio.

La variable 21 (“sí existe un teatro en el barrio o cercano a él”) se relaciona con la variable 10 que expresa que “sí se está satisfecho con el transporte público”, pero el valor de correlación entre estas dos variables es significativamente marginal (.394), que en este caso se podría interpretar como una falta de relación importante entre el que exista algún teatro en el barrio y el transporte público, que tal vez se daba a que quienes asisten al teatro no hacen uso del transporte urbano para trasladarse a dicho lugar.

El grupo ocho cuenta con variables de las categorías de servicios públicos, equipamiento, infraestructura y entorno social, lo que hace más dinámica la relación entre las variables, sin embargo algunas correlaciones son difíciles de explicar, pues no se encontró una relación significativa entre ellas.

#### *Grupo Nueve*

Este grupo es otro de los grupos más pequeños, pues está compuesto por la relación entre dos variables, la variable 19 y la variable 20, las dos parte del equipamiento, específicamente en recreación, la primera menciona que “sí existen parques, plazas y jardines públicos en el barrio o cercano a él”, mientras que la segunda dice que “sí está satisfecho con las condiciones en que se encuentran dichos lugares”. El valor de correlación entra en el rango de significativo (.663), pues la relación que existe entre estas variables es la esperada, lo que podríamos interpretar como el que estos lugares son del agrado de la mayoría de las personas, o que al menos los aceptan tal y como están en términos generales.

#### *Grupo Diez*

Al igual que el grupo anterior, en este grupo sólo existen dos variables, las dos parte de la categoría de entorno social: las variables 35 y 36, en las que se menciona que “sí se tiene relación/ comunicación con sus vecinos” y que “sí existe apoyo de éstos ante algún problema del barrio”. La relación que existe entre estas variables, como en otros casos ya mencionados, es lo esperado, pues si entre vecinos se comunican, lo que se espera es que ante cualquier problema del barrio, que a todos atañe, se apoyen para solucionarlo. El valor de correlación así lo demuestra (.659), pues es significativo. Sin embargo, lo que sería todavía más significativo es que estas variables se relacionaran con la que les sigue que es la variable 37, en la que se

menciona que “sí existen organizaciones o asociaciones de vecinos en el barrio”. Con esto se demuestra que todavía falta un escalón más en cuanto a la comunicación de vecinos en la solución de problemas.

En este primer nivel de análisis se han observado las relaciones intragrupal y los valores de correlación de las variables de cada uno de los diez grupos que conforman el aspecto cuantitativo de este estudio, esto nos sirve para observar la dinámica que existe entre las variables al nivel intergrupales de la estructura del sistema.

**Figura 3.2 Sistema de cadenas de asociación estadística máxima**

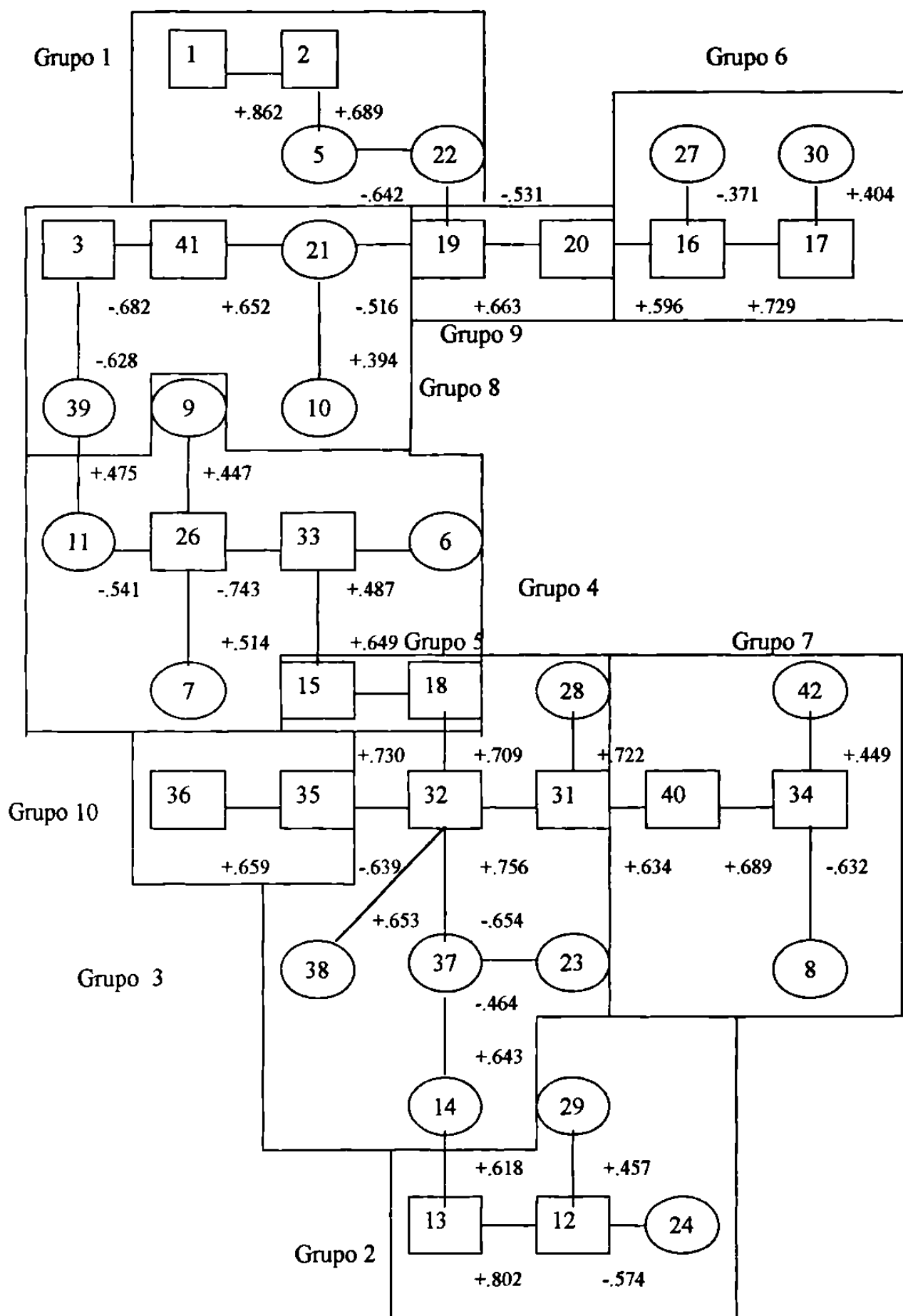



**Tabla 3.1 Relaciones con respecto al nivel de significación de la correlación**

	Relaciones primarias 1.00-.750	Relaciones secundarias .749-.500	Relaciones terciarias .499- y menos
Servicios públicos	1	3	6
	2	5	
Infraestructura		7	9
		8	10
		11	
Equipamiento	12	14	21
	13	15	
		16	
		17	
		18	
		19	
		20	
		22	
Vivienda		24	23
		26	27
Empleo		28	29
			30
Entorno físico	31	33	
	32	34	
Entorno social		35	42
		36	
		37	
		38	
		39	
		40	
		41	

### *3.1.2 El segundo nivel del análisis de datos: los nexos intergrupales y la estructura de covariación del sistema*

A partir de la estructura de covariación del sistema, podemos realizar un segundo nivel de análisis de datos, basándonos en las relaciones que existen entre los diez grupos, tomando la correlación que una variable de un grupo tiene con la variable de otro grupo.

El grupo uno se relaciona con el grupo nueve por medio de las variables 22 y 19, (“sí existe un museo en el barrio o cercano a él” y “sí existen parques, plazas y jardines públicos en el barrio o cercano a él”) con un valor de correlación negativo y poco significativo (-.531), las dos variables son parte de la categoría de equipamiento, la primera en el aspecto cultural, mientras que la segunda en cuanto a espacios de recreación en el primer cuadro de la ciudad. Al ser una relación con un valor de correlación negativo, puede deberse a que, mientras se ha puesto mayor atención a los espacios de difusión cultural en la ciudad, como son los museos; en el caso de los espacios de esparcimiento familiar, como son los parques, plazas o jardines, éstos son pocos para la zona centro, lo que podría representar un problema para los residentes de esta zona, al no tener acceso a parques, plazas o jardines que se encuentren cercanos a su lugar de residencia.

A su vez, el grupo nueve se relaciona con el grupo seis, mediante las variables 20 y 16, al igual que la relación anterior, estas dos variables pertenecen a la categoría de equipamiento, mientras que la primera dice que “sí está satisfecho con los parques, plazas y jardines públicos en el barrio o cercano a él”, la segunda variable menciona que “sí existe una clínica o centro de salud y/u hospital en el barrio o cercano a él”, estos grupos están unidos por un valor de correlación positivo y poco significativo (.596), en una primera impresión parece no haber relación directa entre estas variables, sólo que las dos pertenecen a la misma categoría, lo que posiblemente se interpretaría como una satisfacción regular, por parte de la población, ante el equipamiento en salud y las condiciones físicas en que se encuentran los lugares de recreación en el primer cuadro de la ciudad.

El grupo nueve se relaciona también con el grupo ocho, a través de las variables 19 y 21, mientras la variable 19 menciona que “sí existen parques, plazas y jardines públicos en el barrio o cercano a él”, la variable 21 dice que “sí existe un teatro en el barrio o cercano a él”, aquí también se presenta una relación entre variables de la categoría de equipamiento, con un valor de correlación poco significativo y negativo (-.516). Esto podría interpretarse como insuficiencia de lugares de recreación en los barrios del primer cuadro de la ciudad, como los que se mencionan en la variable 19, a diferencia de los teatros, que aún cuando pueden ser pocos en cantidad comparándolos con los parques, para los ciudadanos representa lo contrario, o al menos notan que se requieren más parques, plazas o jardines. Esto depende desde dónde se observe, pues existen barrios que cuentan con el equipamiento adecuado, mientras que en otros se requiere una mayor atención en algún aspecto del mismo.

El grupo ocho se une al grupo cuatro mediante las variables 39 y 11, la primera dice que “sí aprueba la existencia de bares y cantinas en el barrio”, mientras que la variable 11 menciona que “sí existen espacios de estacionamiento público”, una es parte de la categoría de entorno social, la otra pertenece a la categoría de infraestructura. El valor de correlación entre estas variables es poco significativo y positivo (.475), interpretándose como una posible

insuficiencia de espacios para estacionarse, teniendo entre sus posibles causas directas o indirectas, la existencia de bares y cantinas en el barrio, pues según comentarios de los propios residentes, no siempre tienen un lugar para estacionarse frente o cerca de sus casas, pues es común que los lugares de estacionamiento que podrían estar destinados a los vehículos de quienes residen en esta zona, sean ocupados por los vehículos de personas ajenas al barrio y que asisten a las cantinas y bares. Con esto no se afirma que el que existan bares, cantinas u otro tipo de lugar sea causa suficiente para la falta de lugares de estacionamiento vehicular en el primer cuadro de la ciudad de Monterrey, ya que al encontrarse en este lugar la zona comercial de la ciudad, podría ser otra causa de la falta de lugares para que los vecinos tengan donde estacionar sus automóviles.

El grupo cuatro, a su vez, se relaciona con el grupo cinco, mediante las variables 33 y 15, (“sí existen muchos anuncios comerciales y de todo tipo en el barrio” y “sí existe una biblioteca pública en el barrio o cercana a él”), la primera es parte de la categoría entorno físico, la segunda pertenece a la categoría equipamiento. El valor de correlación que existe entre estas variables es positivo y significativo (.649), lo que es difícil de interpretar, pues no se observa alguna relación entre estas variables, por lo que podría tratarse de una relación espuria.

El grupo cinco se relaciona con el grupo tres por medio de las variables 18 y 32, la primera es parte de la categoría equipamiento (“sí existe un mercado en el barrio o cercano a él”), la segunda se encuentra dentro de la categoría entorno físico (“sí existe mucho ruido en el barrio”), el valor de correlación entre estas dos variables es positivo y muy significativo (.709), interpretándose que el mercado es una fuente de ruido importante para los vecinos del primer cuadro, lo que por lo tanto es molesto y nocivo para quienes residen cerca de ellos, sobre todo si éstos son muy grandes, como es el caso del Mercado Juárez, que se encuentra en pleno centro de la ciudad de Monterrey. Así como es un lugar donde acude una gran cantidad de personas a adquirir diversos productos, es innegable que, para quienes habitan cerca de dicho lugar, puede representar un grave problema de contaminación, ocasionado por el tráfico de vehículos y personas que transitan diariamente por esta zona.

El grupo tres se relaciona con el grupo diez, por medio de las variables 32 y 35, mientras que la primera, como ya se había mencionado, pertenece a la categoría de entorno físico (“sí existe mucho ruido en el barrio”), la variable 35 es parte de la categoría de entorno social (“sí tiene relación/ comunicación con sus vecinos”), el valor de correlación que las une es negativo y significativo (-.639), lo que se interpreta como el que ante la presencia de mucho ruido en el barrio, lo más deseable es que los vecinos del lugar se organicen para buscar o pedir una solución al respecto. Pero para lograr esto se requiere que primero se comuniquen entre ellos, y por lo que se demuestra con este valor de correlación, eso no sucede, pues aún y cuando puedan existir comités vecinales en los barrios, la realidad es que no en todos los barrios del primer cuadro de la ciudad se cuenta con estas organizaciones de vecinos.

El grupo tres se relaciona ahora con el grupo siete, mediante las variables 31 y 40, mientras la primera pertenece a la categoría entorno físico (“sí existe contaminación en el aire”), la segunda corresponde a la categoría entorno social (“sí existen prostibulos, tables dance y salas de masaje en el barrio”), cuentan con un valor de correlación positivo y significativo (.634), el cual podría interpretarse como la asociación que hace la población al relacionar la contaminación con lugares como los prostibulos, los cual puede representar también un

problema, pero no comparable al de la polución; aún y cuando también esta asociación puede referirse a la contaminación acústica. Existe una variable que representa a ésta, probablemente algunas personas que respondieron el cuestionario incluyeron el ruido dentro de los tipos de contaminación del aire.

Es importante rescatar que la población está conciente de que se da un problema de contaminación en el aire y que puede deberse a diversos factores como la cantidad de vehículos y autobuses urbanos que circulan por el primer cuadro de la ciudad, sin tener esta zona como destino, lo que ocasiona trastornos viales que perjudican de distintas formas a la población, siendo la contaminación un problema que perjudica la salud de las personas.

El grupo tres se relaciona con otro grupo más, el grupo dos, a través de las variables 14 y 13, las cuales son de la categoría equipamiento (“sí existe una escuela secundaria en el barrio o cercana a él” y “sí existe una escuela primaria pública en el barrio o cercana a él”), el valor de correlación que existe entre las variables 14 y 13 es significativo y positivo (.618), interpretándose esta relación como esperada, pues al existir un plantel educativo de un cierto nivel de escolaridad, lo más común es que exista, al menos en las zonas urbanas, el siguiente nivel de escolaridad básica, en este caso primaria y secundaria. Por lo que en el primer cuadro de la ciudad de Monterrey debe de contarse con los planteles de la escuela primaria y la escuela secundaria.

Después de observar las relaciones intergrupales entre los diez grupos, se puede apreciar como el grupo tres es el que más veces se relaciona con otros grupos, convirtiéndose éste en el centro de todo el sistema, pues las variables 31, 32 y 14, que pertenecen al grupo tres, se relacionan con las variables de otros, como la variable 32 (“sí existe mucho ruido en el barrio”) la que se relaciona con dos variables de distintos grupos. Mientras que las variables pertenecientes a la categoría de equipamiento (las variables 22, 19, 20, 16, 21, 15, 18, 14 y 13) son las que más se unieron con variables de otros grupos a lo largo de todo el sistema de cadenas de grupos de variables, ello demuestra que la categoría equipamiento es predominante en este análisis, y tiene una fuerte relación con todas las demás categorías que aquí se utilizaron para buscar una interpretación cuantitativa de diversos aspectos del bienestar en el primer cuadro de la ciudad de Monterrey.

**Figura 3.3 Formación de factores al interior del sistema de cadenas de asociación estadística máxima**

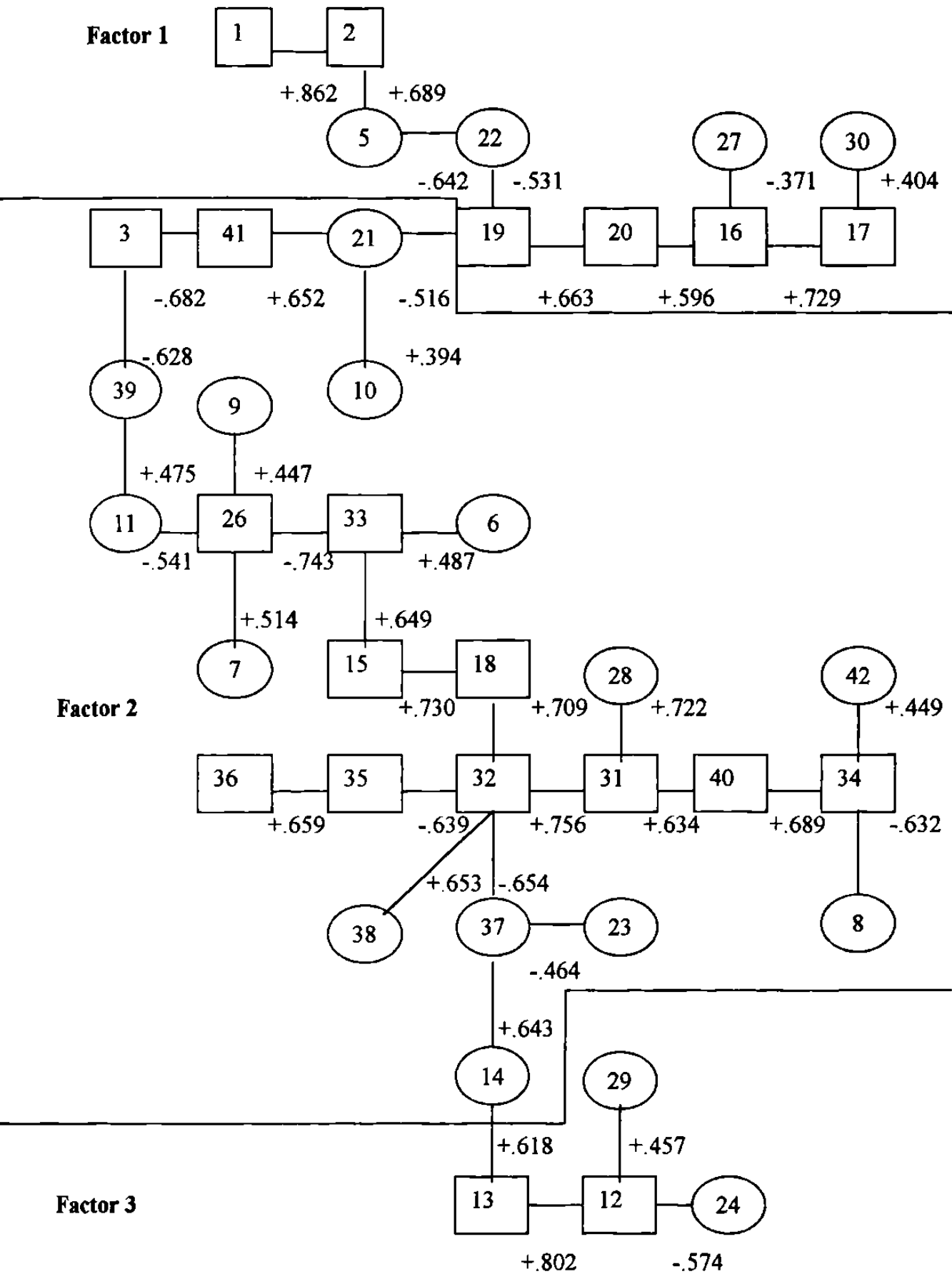

**Tabla 3.2 Composición de factores**

	Factor 1	Factor 2	Factor 3
Servicios públicos	1	3	
	2	6	
	5		
Infraestructura		7	
		8	
		9	
		10	
		11	
Equipamiento	16	14	12
	17	15	13
	19	18	
	20	21	
	22		
Vivienda	27	23	24
		26	
Empleo	30	28	29
Entorno físico		31	
		32	
		33	
		34	
Entorno social		35	
		36	
		37	
		38	
		39	
		40	
		41	
		42	
	25%	65%	10%

Factor 1: servicios públicos, equipamiento, vivienda y empleo. *Se refiere a los servicios públicos.*

Factor 2: servicios públicos, infraestructura, equipamiento, vivienda, empleo, entorno físico y entorno social. *Se refiere a entorno físico y social.*

Factor 3: equipamiento, vivienda y empleo. *Se refiere al equipamiento.*

### 3.1.3 La composición de factores en el sistema de relaciones intergrupales

Se puede observar que en el sistema de relaciones intergrupales existen variables que tienen valores de correlación muy altos entre ellas, son precisamente las variables 1 y 2 (“sí existe vigilancia pública en el barrio” y “sí se siente seguro con la vigilancia pública”) su correlación es el más alto de todo el sistema de variables (.862). También la relación entre las variables 31 y 32 (“sí existe en el barrio contaminación en el aire” y “sí existe mucho ruido en el barrio”) representa otro valor de correlación alto (.756). Mientras que las variables 12 y 13 (“sí existe un jardín de niños público en el barrio o cercano a él” y “sí existe una escuela primaria pública en el barrio o cercana a él”) tienen entre ellas un valor de correlación igual de alto que las variables que acabamos de mencionar (.802).

Las relaciones que existen entre estas variables son predominantes para que se formen tres grupos importantes a lo largo del sistema, y éstos son encabezados por las relaciones de las variables que acabamos de mencionar y que aquí llamaremos factores (ver tabla 3.2). Así el factor 1 está formado por las variables 1, 2, 5, 16, 17, 19, 20, 22, 27 y 30, o lo que es lo mismo por las relaciones entre los grupos uno, nueve y seis. De estas variables, las variables 1, 2, que forman un par recíproco, junto con la variable 5, pertenecen a la categoría servicios públicos, mientras que las variables 16, 17, 19, 20 y 22 son parte de la categoría equipamiento, la variable 27 pertenece a la categoría vivienda y la variable 30 corresponde a la categoría empleo.

Mientras el factor 2, el más grande de los tres por la cantidad de variables que en él se encuentran, cuenta con las variables 3, 6, 7, 8, 9, 11, 14, 15, 18, 41, 21, 23, 26, 28, 31, 32, 33, 34, 35, 36, 37, 38, 39, 40, 41 y 42, ellas pertenecen a todas las categorías de este estudio. Estas se representan en los grupos ocho, cuatro, cinco, tres, siete y diez. De este factor, las variables 3 y 6 pertenecen a la categoría servicios públicos, las variables 7, 8, 9, 10 y 11 son parte de la categoría infraestructura, mientras que las variables 14, 15, 18 y 21 corresponden a la categoría equipamiento, las variables 23 y 26 se encuentran en la categoría vivienda, la variable 28 pertenece a la categoría empleo, las variables 31, 32, 33 y 34 están en la categoría entorno físico y las variables 35, 36, 37, 38, 39, 40, 41 y 42 corresponden a la categoría entorno social.

El factor 3 está constituido por las variables 12, 13, 24 y 29, el cual se representa en un solo grupo, el dos. Así las variables 12 y 13, que forman el par recíproco, son parte de la categoría equipamiento, la variable 24 corresponde a la categoría vivienda y la variable 29 a la categoría empleo.

Se puede observar cómo el factor 1, el cual cuenta con variables de las categorías servicios públicos, equipamiento, vivienda y empleo, tiene una relación cuyo valor de correlación es predominante sobre las demás relaciones, nos referimos a la relación entre las variables 1 y 2, las cuales pertenecen a la categoría servicios públicos, esto da como resultado que sea esta categoría a la que básicamente se refiere el factor 1. Por lo que podríamos decir que uno de los aspectos que la población tomó mayormente en cuenta fue el de los servicios públicos (vigilancia pública, alumbrado público, recolección de basura y estación de bomberos) predominando sobre todo la vigilancia pública, que es a la que se hace referencia en las variables 1 y 2. Es así como observamos que los servicios públicos, encabezados por la

vigilancia pública, suponen uno de los aspectos a los que la población presta mayor atención en su entorno residencial, lo cual es bastante lógico, pues son éstos servicios públicos esenciales en el área urbana. Sin embargo, es importante mencionar que el porcentaje que representa al factor 1 equivale al 25% del total de los tres factores, lo cual indica que, aún y cuando no es una cifra muy baja, no es tampoco la más alta, pero sí suficiente como para afirmar que los servicios públicos que se tienen en una zona urbana, representan para la población uno de los aspectos primordiales del bienestar en su entorno residencial.

El caso del factor 2 tiene como valor de correlación más alto a las variables 31 y 32, las cuales pertenecen a la categoría entorno físico, aspecto predominante en este factor. Se muestra como el entorno físico es en este caso la presencia de contaminación, ya sea del aire o en forma de ruido; y simboliza un aspecto que, para las personas que residen en el primer cuadro de la ciudad, puede representar uno de los principales problemas en el espacio residencial. Se puede justificar al conocer el porcentaje de variables que representa a este factor: 65%, mostrando la relación tan fuerte que existe entre las variables del entorno físico con el resto de las variables de este estudio. Una de las categorías que está presente en este factor y que no se encuentra en los otros dos factores, es la infraestructura, ella es una de las categorías que menos presencia tuvieron en el análisis cuantitativo, ello posiblemente se deba a que la población no le ha dado la importancia necesaria a aspectos como las condiciones en que se encuentran las calles, las banquetas, el servicio de transporte público y si existen o no espacios suficientes de estacionamiento público; otra razón que puede justificar la poca presencia de la categoría infraestructura, es que ésta no ha sido comprendida del todo por la población, posiblemente porque, aún cuando se manejan algunos de sus aspectos por separado, como es el caso del servicio de transporte público, el concepto de infraestructura como tal, no es muy utilizado por la mayoría de la población.

El factor 3 está constituido por tres categorías: equipamiento, vivienda y empleo; éste tiene como valor de correlación más alto al que representa la relación entre las variables 12 y 13, se refiere específicamente a la existencia de planteles de educación pública básica: jardín de niños y primaria, en los barrios del primer cuadro de la ciudad. Sin embargo, el porcentaje de representación del factor 3 es el más bajo en comparación con los otros dos factores, sólo equivale al 10% del total, lo que se debe a las pocas variables de este factor; son 4 de las cuales sólo 2, las variables 12 y 13 tienen un valor de correlación alto, por lo que las variables 24 y 29, que pertenecen a las categorías vivienda y empleo, tienen muy poca presencia en este factor.

Así, para la población los factores del entorno residencial mayormente predominantes son, de acuerdo con el análisis cuantitativo, los servicios públicos que se tienen en un barrio, el entorno físico y social y el equipamiento de la ciudad. Cada uno de estos aspectos se presentan como los más influyentes por sus valores de correlación, recalcando que es la relación entre dos variables, que se refieren a un solo tema de cada categoría, las que determinan esa influencia.

Es importante rescatar que son los aspectos como vigilancia pública, la cercanía de planteles de educación básica y la contaminación ambiental en los barrios, los que al final se imponen sobre categorías como empleo, vivienda e infraestructura; que aún y cuando se consideran, sobre todo los dos primeros, como esenciales para poder afirmar que una población cuenta con



bienestar, en este caso no es así, pues al enfocarnos más en aspectos físicos de un barrio de Monterrey, era casi esperado que se obtuviera una mayor atención hacia categorías mucho más físicas al momento de tratar de conocer la opinión de la población al respecto.

Aún así, es importante mencionar que la categoría entorno social, en la cual se incluyeron aspectos como la comunicación con los vecinos y sus organizaciones, la existencia de cantinas, prostíbulos, *tables dance*, entre otros, así como la opinión de la población hacia éstos, tiene una fuerte relación con otros aspectos que se localizan en el factor 2, entre los que se encuentran la contaminación ambiental y las escuelas de educación básica. No obstante, muchas de estas relaciones entre variables del entorno social y otras categorías, se presentan con un valor de correlación negativo, lo que se podría interpretar como una posible falta de atención al entorno social de los barrios del primer cuadro de la ciudad.

Podemos decir que al manejar el análisis cuantitativo en esta parte de nuestro estudio, hemos podido constatar una de nuestras hipótesis donde se establecía la inexistencia de correspondencia entre lo que plantean, por un lado, los organismos internacionales, el gobierno local y federal como bienestar de la población (basándose en indicadores como salud, vivienda, empleo, educación, entre otros) y por otra parte lo que la población percibe sobre dicho bienestar.

Es necesario señalar que la mayor inclinación de la población objeto de estudio hacia ciertos factores del bienestar, se debe en parte a la tendencia que se le dio a este estudio, ya que al tratar este tema es natural que se prefieran aspectos que son más perceptibles para la población, como son los servicios públicos, el equipamiento y todo lo que se refiere al entorno físico de un barrio.

A partir de lo que se planteó en el marco teórico de este estudio, en donde, basándonos en el sistema de satisfactores de necesidades básicas como son educación, salud, vivienda, recreación y cultura, entre otros; al no satisfacerse adecuadamente éstos, no es posible afirmar que se cuenta con bienestar. A partir de ello, realizamos una revisión de los documentos de los organismos internacionales como son la ONU, la OPS, el PNUD, etc., así también se consideró la información que presentan dependencias del gobierno federal como el INEGI, la Secretaría de Desarrollo Social y el Consejo Nacional de Población, además de documentos esenciales como es el caso de la Constitución Política de los Estados Unidos Mexicanos.

En el plano local, se revisaron los planes actuales de desarrollo del gobierno estatal de Nuevo León, así como los del municipio de Monterrey, de la administración 1997-2000. Esto sirvió para formular las hipótesis que más adelante se buscaría demostrar a través de un instrumento acorde a lo que buscábamos realizar, que en este caso fue el cuestionario y que se aplicó a la población con los resultados que aquí se muestran.

Así podemos decir que parte de lo que en un principio se había propuesto se ha logrado a través del uso de la técnica de análisis de datos multivariado: análisis de sistemas de cadenas de asociación estadística máxima, donde a partir de la correlación de variables que integran el cuestionario que fue utilizado para conocer la opinión de la población, se pudo tener acceso a una parte de cómo percibe la población el bienestar en su entorno residencial. Y fue posible presentar en este espacio cuáles son los aspectos de su barrio que más preocupan a los

ciudadanos de una área del primer cuadro de la ciudad de Monterrey, que cuenta con características que no corresponden a las que se tienen en otros barrios del propio municipio o de toda su área metropolitana.

Aún cuando los resultados pueden parecer predecibles para quienes conocen en mayor profundidad el primer cuadro de la ciudad, desde nuestro punto de vista, estos resultados son de utilidad ya que aclaran científicamente lo que para in situ. Aún y cuando este estudio no abarca el tema como se hubiera deseado, pues tuvo que ajustarse a recursos con los que se contaba, como lo son el del tiempo y el económico, de todas formas permite encontrar datos fehacientes de la diferencias de opinión entre los que viven el barrio investigado, sus expectativas, lo que plantean los organismos internacionales, nacionales, estatales y municipales y la realidad misma.

### 3.2 Análisis del contenido de las entrevistas aplicadas a informantes clave

Después de presentar y analizar la opinión de la población con respecto al bienestar en el primer cuadro de la ciudad, en este espacio mostraremos las conceptualizaciones que funcionarios del gobierno local expusieron: cuatro empleados del Gobierno del estado de Nuevo León de la administración del período 1997-2003, específicamente de la Secretaría de Desarrollo Urbano y de Obras Públicas, así como dos empleados de la administración del Gobierno del Municipio de Monterrey del período 1997-2000, a quienes aquí nos referiremos como informantes clave, pues por su posición laboral como representantes del gobierno local consideramos que no es conveniente mencionar los puestos que ocupan en las administraciones públicas, aunado al hecho de que nos basamos en unos cuantos casos para representar al funcionario público, por lo que tampoco podemos decir que representan una muestra.

La entrevista que se utilizó como técnica para conocer la opinión de los informantes clave está estructurada con los siguientes temas: en ella se cuestiona al informante clave sobre su concepción del bienestar, así como la existencia o no de alguna diferencia entre el bienestar de cualquier área habitacional y la que existe en el primer cuadro de Monterrey. También se pregunta sobre las acciones que se han realizado para mejorar el bienestar en la dependencia en que labora; si se ha tomado en cuenta las demandas de la población ante dichas mejoras; además de saber si se conoce la opinión de la población del primer cuadro de la ciudad al respecto.

Se abarcaron temas más específicos como el caso frecuente de viviendas abandonadas; la vigilancia pública de la zona, si es suficiente o no; el tema del servicio de transporte público que recorre el primer cuadro de la ciudad; el caso de los prostíbulos, *tables dance*, cantinas, entre otros lugares, que están instalados en esta zona, ya sea de manera legal o clandestina; además del tema de la contaminación ambiental (visual, auditiva, del aire, etc.).

Para realizar el análisis de contenido de las entrevistas que se aplicaron a informantes clave, tanto en el aspecto general como en casos específicos del primer cuadro de la ciudad de Monterrey, se preparó una categorización de los aspectos que, basándonos en el marco teórico, son claves para tratar el tema del bienestar. En este apartado, expondremos las

conceptualizaciones y puntos de vista de quienes respondieron a esta entrevista, para lo cual es necesario que presentemos fragmentos de las transcripciones de éstas, así como una forma de apoyarnos en los comentarios que realizan y por este camino intentar categorizar las respuestas de los informantes clave.

### *Definición de bienestar.*

Una de las preguntas que se utiliza como categoría es la definición que los entrevistados dan sobre el *bienestar*, en donde podemos observar que existe una gran similitud con la definición que sobre el bienestar dan algunos de los informantes clave; aún y cuando éstos laboran en diferentes departamentos, secretarías y/o niveles de gobierno. Entre los puntos en que coinciden y que sirven para construir una definición de lo que es el bienestar social, mencionan: el contar con una vivienda adecuada, tener acceso a la educación y centros de salud, a lugares de recreación y cultura, tener establecimientos comerciales a distancia cercana, desenvolverse en un ambiente sano, con seguridad y sin contaminación, con capacidad para relacionarse con las personas en su entorno urbano, o sea con los vecinos; tener cierto nivel de ingresos, condiciones laborales adecuadas y contar con servicios básicos en su barrio o colonia.

Lo anterior se ejemplifica con esta definición que da uno de los entrevistados:

Por bienestar social yo entiendo una vivienda digna situada en un entorno digno, en el sentido de que hay espacios exteriores para el desarrollo deportivo, una plaza, un jardín, hay escuelas y tiendas básicas, en una distancia en que uno puede llegar caminando, ese tipo de cosas. Yo también entiendo por bienestar social el entorno ecológico, que hay agua, que hay aire fresco, o aire puro (...)

Como se puede observar, la definición que aquí se plantea está ubicada en el contexto urbano, como es el caso de Monterrey; se puede percibir cómo este informante intenta definir el bienestar desde un punto de vista más físico y menos social, debiéndose, tal vez a que su campo de trabajo y su preparación son en el ámbito arquitectónico (no por ello la definición que presenta sobre el bienestar deja de ser válida). Muestra ciertos parámetros que son similares a los que nosotros utilizamos en el estudio para definir y categorizar el bienestar en un entorno residencial.

En otras entrevistas que se realizaron se puede apreciar cómo existen claras similitudes con la que acabamos de citar, pero sin olvidar un aspecto social como es la comunicación entre vecinos, que sin ello no se podría hablar de redes de apoyo y comités vecinales, lo cual es indispensable para que, a su vez, se pueda tener un vínculo más significativo con el gobierno local. Ante ventajas como la unión y organización de vecinos que buscan la mejora de un aspecto del barrio que traerá beneficios a la comunidad, no a una sola persona, es innegable que la organización de éstos es uno de los aspectos que no se pueden dejar de lado al tratar el tema de bienestar en el entorno residencial.

¿En una zona central? (...) el bienestar tiene que ver con la capacidad de poder tener accesibilidad rápida, poderte desplazar con facilidad, al mismo tiempo no tener problemas

de tipo (...) eh, que afecten tu calidad de vida como puede ser ruido, como puede ser contaminación, como puede ser digamos problemas ocasionados por uso de suelo, (...) eh, no deseados que estén en tu zona, el bienestar también tendría mucho que ver con la accesibilidad a áreas de descanso, de recreación, áreas verdes, (...) eh, etcétera. Y de una manera muy importante también a la capacidad que tuvieras tú de relacionarte con tus vecinos y de generar comunidad. En la medida en que, en que (...) las personas que viven en cualquier zona tengan una relación correcta, adecuada, eficiente con sus vecinos pues tienen condiciones de bienestar en esa zona. Yo lo asocio más al concepto de calidad de vida, quizá me estoy yendo más por ahí (...)

En otras entrevistas se puede observar cómo se define el bienestar en forma más general o universal, basándose en que el bienestar debería ser el mismo para todos, independientemente de la zona o lugar en que se encuentre.

¿Bienestar de la población? (...) pues son las condiciones generales de vida que tengan ellos, desde la calidad de su vivienda donde ellos radican, donde ellos residen, las condiciones de su trabajo, si es que trabajan en esa zona, su nivel de educación, cultura, las características de su alimentación, las condiciones de su salud, si tienen o no automóvil, equipos eléctricos, electrónicos, su nivel de estudios, estoy diciendo tal vez un poco en desorden, no?, su nivel de escolaridad, eh (...) si tienen trabajo o no tienen trabajo, su nivel de ingresos, si su casa es propia o pagan renta, eh (...) si son este (...) si son pensionados(...)

Esta definición está más ligada a la que proponen organismos internacionales como es el caso de la Organización de las Naciones Unidas (ONU) y otros organismos filiales a éste, donde se puede observar una definición del bienestar elaborada en un sentido universal, en la que, a pesar de las diferencias culturales, por mencionar algo, se conciben los mismos estándares de bienestar. También se puede observar que dichos estándares que proponen los organismos internacionales son ajenos a la práctica y la conciencia de los habitantes del barrio ya que no tienen parámetros para medirlo.

También hay quienes mencionan diferentes tipos de bienestar, sin que con eso se diga que éstos no se relacionan, sino que al contrario se complementan, como se respondió cuando preguntamos sobre una definición de bienestar. El llamado aquí bienestar físico, es el que también se nombra como bienestar en un espacio urbano, se define con elementos como vivienda digna, acceso a diversos servicios y espacios, seguridad, tranquilidad, limpieza, entre otras cosas, que se relacionan con los centros urbanos, como es el caso de la ciudad de Monterrey, todo eso, según se menciona, puede repercutir en la salud de las personas en un sentido psicológico; por lo que siguiendo esta observación, pasamos de una falta de bienestar físico a una falta de bienestar psicológico y por supuesto social; aquí también es necesaria la posición de los comités vecinales para lograr cambios.

Es la presencia de la contaminación en el aire, el ruido y la falta de limpieza, aspectos que repetidamente mencionan los informantes clave al cuestionar sobre el bienestar social. La limpieza, la tranquilidad de las personas que residen en una colonia o barrio, es un aspecto importante, sin embargo, no es lo único en que se debe basar al momento de intentar dar una definición del bienestar, pues aún cuando la pregunta que se hacía sobre este aspecto era en un sentido general, se pudo observar cómo en una entrevista se respondió definiendo el bienestar sólo con el aspecto de la limpieza y la tranquilidad de las personas. No negamos que la

aseveración anterior es parte del bienestar de la población, pero no es lo único a observar como parte del bienestar en un entorno urbano (aunque la definición que presenta ese informante clave, al igual que los otros informantes, muestran cuál es el contexto desde el que están hablando). Así consideramos que dependiendo de la experiencia que se tenga en tratar los problemas en zonas urbanas, son las respuestas que se darán sobre este aspecto.

*Es aplicable o no la definición de bienestar para el primer cuadro de la ciudad de Monterrey.*

Sobre si el bienestar varía dependiendo de la zona de la que se esté hablando, sí el bienestar que se comenta en un principio se aplica para el primer cuadro de la ciudad de Monterrey, o por el contrario éste al tener características específicas cambia, las respuestas que se mencionaron al respecto fueron diversas.

(...) al primer cuadro de la ciudad, se aplicarían estos mismos conceptos, la cuestión es que el primer cuadro de la ciudad tiene características un poco diferentes (...) En el primer cuadro de la ciudad lo que sucede es que esas características de bienestar tienen parámetros distintos, posee una zona antigua donde las áreas verdes existentes están muy alejadas, el trazo del primer cuadro de la ciudad se hizo en 1867, cuando las características de la ciudad eran muy distintas a las de ahora, lo cual hace que de alguna manera tienes que buscar... adaptar lo que uno buscaría como satisfactores, como elementos de calidad de vida a una situación geográfica ya dada.

Si nos basamos en las opiniones de las informantes clave ante el cuestionamiento de si la definición general de bienestar de la población se aplica para el primer cuadro de la ciudad de Monterrey, o por el contrario, si esta definición no se utiliza del todo porque el bienestar depende del lugar y de la población a la que se refiere: las respuestas al respecto dicen que el bienestar social es el mismo para cualquier área o sector, lo que cambian son las características del propio entorno, pues el primer cuadro de la ciudad, es diferente al resto de la ciudad; en el aspecto arquitectónico, sus viviendas son antiguas, así como muchos de sus edificios, y con el crecimiento de la población, vienen otros problemas, como el que se combinan las viviendas con la zona comercial y los lugares como bares, cantinas, prostíbulos, etc., lo que ha ocasionado que cada vez menos personas residan en este sector.

Sin embargo, para otros entrevistados, el bienestar es el mismo en cualquier parte, no importa dónde se encuentre, éste no varía, aún cuando existan diferencias culturales, históricas, sociales, entre otras. Pero a pesar de que deseáramos el mismo bienestar para todos, siempre existen contrastes que hacen imposible que se tenga la misma calidad de bienestar, así lo observamos bajo los parámetros que presentan los organismos internacionales como la ONU.

Hay quienes, a pesar de que el bienestar es universal, tienen presente que existen diferencias entre naciones y también entre zonas. Es así como es posible pensar que el nivel de bienestar puede variar en una sola área como el primer cuadro de Monterrey, pero que comparándolo con el que existe en otras zonas del resto de la ciudad, esa variación podría ser mínima. Pero si comparamos esta zona con otra área de Monterrey, podemos decir que sí existen diferencias marcadas si nos basamos en factores como el equipamiento, la infraestructura, el entorno

físico, el social, etc., definitivamente sí existe una marcada diferencia que no se debe minimizar.

*La labor del gobierno local para mejorar el bienestar de la población del primer cuadro de la ciudad de Monterrey.*

A partir de las diversas definiciones que los informantes clave han proporcionado sobre el bienestar de la población en una área urbana, y que se han comentado en este espacio, exponemos otra categoría de estas entrevistas: la labor de ciertas dependencias del gobierno estatal y municipal que buscan el bienestar de la población del primer cuadro de la ciudad de Monterrey, así como también ver los avances realizados en esta materia.

La mayor parte de las labores que se realizan o se proyectan tienen que ver con expectativas que están dentro de planes de desarrollo urbano, todo esto a largo plazo, por lo que según los informantes clave esas mejoras tienen tiempo planeándose y buscando concretarse. Aunque algunas ya han comenzado, es indudable que la mayoría sólo está en papel, y en la idea.

En la administración pasada se realizó la actualización del Plan de Desarrollo Urbano del municipio de Monterrey. Dentro de este plan hicimos un esfuerzo muy grande para mantener las zonas habitacionales (...) es un proyecto integral, ahí vamos a reforzar los barrios, a reforzar la vialidad, vamos a estudiar cómo podemos atraer inversionistas a unos puntos claves, entre otras cosas, porque como te digo van a ser tres años de mucho trabajo, también un poco de todo, vamos a enfocarnos mucho en la implementación (...)

Al parecer, los avances que se consideran más trascendentes se realizarán a largo plazo, y como se menciona en esta entrevista, tal vez lo que se ha hecho para mejorar el bienestar no se percibe fácilmente, no es algo que se pueda observar como la construcción de un edificio; además se habla de un estudio previo para después implementar el proyecto, que podría llevar tres años o más de trabajo, a saber, todo el período de administración del gobierno municipal de Monterrey, por lo que los resultados no se evaluarían por la misma administración. Este tipo de comentarios sobre proyectos que se busca realizar y que dentro de poco tiempo se espera poner en marcha, se mencionaron en varias entrevistas. Se podría decir que, por lo general, los proyectos del gobierno son a largo plazo; lo que repercute, en cierta medida, en los resultados que la población podría observar en su beneficio, pues ante la tardanza en la ejecución de dichos proyectos, es difícil que los ciudadanos perciban y analicen los cambios que se puedan presentar. Esto sin mencionar que entre la presentación de un proyecto y los resultados obtenidos al implementarse, pueden existir una serie de cambios que al final es difícil saber quiénes fueron los beneficiados con su ejecución: la ciudadanía, los empresarios o el propio gobierno, pues aunque lo ideal es que todos se beneficien, lo cierto es que muchas veces son los ciudadanos los menos favorecidos con la puesta en marcha de algunos proyectos del gobierno.

En otra entrevista se habla de distintos proyectos que beneficiarían al primer cuadro de la ciudad, sin embargo, no se han realizado o no se concretan, como es el caso de un proyecto de forestación que se mencionó: sí se ha visto cómo desde hace algún tiempo se comenzaron a ornamentar en algunas avenidas, pero el propio informante clave acepta que falta mucho más

por hacer en este tema, al igual que en otros aspectos, como en el caso del servicio de transporte urbano, el cual también se menciona como una de las vicisitudes que requieren mayor atención, pues se ha convertido en un problema grave. Aún y cuando circula un número importante de autobuses urbanos por todo el primer cuadro de la ciudad, es indudable que el servicio que ofrecen no es el adecuado para la población.

Así y como podemos estar de acuerdo en que la forestación es un aspecto importante para oxigenar y embellecer el primer cuadro de la ciudad, y por lo tanto para mejorar el bienestar de la población, también creemos que el tema del transporte urbano, en este caso, requiere de una mayor y rápida atención por parte de las autoridades locales.

Además de los proyectos que se mencionan en las entrevistas, existen otros planes estatales que también incluyen al primer cuadro de la ciudad como una forma de rescatarlo. En la siguiente entrevista se menciona algo al respecto:

(...) en el plan metropolitano, en el plan de la zona conurbana, hay un capítulo, hay un apartado que se llama “el renacimiento del centro de Monterrey”, efectivamente, hay un proyecto muy importante para el estado que tiene que ver con el primer cuadro de Monterrey, este es un proyecto que está dentro de un plan, y que está ahorita en proceso de consulta pública, mientras no se apruebe, mientras no pase la consulta pública (...) mientras no se decrete, pues está ahí como parte de un libro ¿verdad?, ojalá y que esto se apruebe (...) No se ha llevado a la práctica, se apruebe, se promulgue, se decrete, entonces va a ser de obligación para autoridades del estado, municipal y para el público en general, ¿verdad? (...) hay que esperar a que esto salga, que se haga ley, y ahora sí, aquí está, y aquí está, y ahora sí, todo mundo con más confianza hace lo que tiene que hacer, porque ahorita lo estamos haciendo un poquito, pues por convencimiento, por estar eh (...) todos entendiendo que es algo que vale la pena, que es algo bueno ¿verdad?, pero todo mundo le tiene miedo, y siente que estamos haciendo algo que no debemos hacer todavía, hasta que no esté aprobado.

En las entrevistas realizadas, se puede observar cómo con un proyecto llamado Renacentro se busca mejorar el entorno del primer cuadro de la ciudad de Monterrey, considerándose para ello diversos aspectos; sin embargo, el que aún no se lleve a la práctica porque no ha sido aprobado por el Cabildo de Monterrey, muestra que es otro proyecto a largo plazo.

Un aspecto importante de todo esto, es que, con los comentarios de los informantes clave, da la impresión de que el gobierno del estado está esperando que sea la administración del municipio de Monterrey la que ejecute un proyecto donde se contemplen una serie de cambios para mejorar diversos aspectos del entorno urbano. A pesar de que se tienen planes que incluyen al primer cuadro de la ciudad, es un hecho que no se han ejecutado, y no se tiene fecha de actividad, hasta el momento todo está en planes a futuro.

#### *Opinión de la población sobre lo realizado por el gobierno local para mejorar el bienestar.*

Una de las categorías de esta parte del estudio es el saber si la población conoce acerca de lo realizado para mejorar el bienestar; si se han tomado en cuenta sus demandas, ello entre otras

peticiones que tienen que ver con el punto de vista de la población en la toma de decisiones para mejorar el bienestar.

Mientras que algunos de los informantes clave mencionaron que no se ha buscado conocer la opinión de la población sobre lo que el gobierno está realizando en la actualidad, sí hubo quienes mencionaron tener algún contacto con quienes residen en el primer cuadro de la ciudad, pero esto debido a que es la propia gente la que se acerca al gobierno a dar a conocer sus demandas; así también hubo quienes dijeron saber qué es lo que la población requiere en su entorno urbano, pues ellos también residieron en esa zona, y por lo tanto, pueden conocer mejor los principales problemas que se tienen en la zona de investigación.

Si te refieres, si te refieres a que si hicimos encuestas o consultamos a la población, no, porqué, porque lo que nosotros estamos haciendo es lo que nosotros estimamos, como te lo dije al principio, cosas que de alguna manera pueden servir, para que la gente... vamos suponiendo como ciudadanos, como personas, yo viví 30 años en esta zona...yo la conozco, el arquitecto también vivió un tiempo ahí, no sé cuanto, pero sé que también vivió ahí, entonces nosotros poniéndonos en los zapatos de la gente aquí, pensamos, qué nos gustaría que hubiera si viviéramos ahí, bueno a mí me gustaría no tener, tener más calles peatonales, no que todas las calles sean de tránsito rápido, algunas sean de tránsito nada más para entrar a las calles, nosotros propusimos un esquema para tener una estructura vial de tal manera que, que no se usen todas las calles como vialidad, sino que algunas que sean semipeatonales, es decir que entren carros, pero nada más para los que viven ahí, que no estén pasando camiones y carros por todas las calles, para camiones unas calles para vías rápidas otras, peatonales y semipeatonales otras, qué más nos gustaría, pues tener áreas verdes, qué más nos gustaría, pues que no hubiera tantos prostíbulos o salas de masaje, o este, pistas de danza, pistas de baile, este que en la noche.. o muchas cantinas, este, esas son las cosas que nosotros este, ahora, esas son desde el punto de vista estando ahí, como planificadores (...)

Es innegable que aún y cuando una persona haya vivido o conozca cierta zona, se le facilita mucho más proponer mejoras que cree, desde su punto de vista, servirían para mejorar el bienestar social; pero también es verdad que así como se requiere de una investigación teórica previa, de presentar presupuestos, etc., así también se necesita conocer la opinión de la población que reside en ese lugar. Desde nuestro punto de vista la forma de hacerlo es aplicando un instrumento que sirva para sondear los deseos de la población, para a partir de los resultados que se obtengan, tener una base más realista de qué es lo que ésta necesita.

Sin embargo, como se mencionó en esa entrevista, se aprecia la sinceridad de reconocer que no se ha tomado en cuenta a la población al momento de implementar programas que buscan mejorar el bienestar, como es el caso de las siguientes entrevistas.

(...) yo creo que ha faltado aterrizar más, para detectar esas demandas de la población, no han sido suficientemente investigadas (...) yo creo que lo que ahorita existe son trabajos realizados por las dependencias, tanto de los municipios como del estado, pero sin ir a investigar, en el lugar, lo que opina la gente. Hay que hacer ese trabajo de simplificar y sondear a la gente.



En esta entrevista se menciona al respecto:

No, porque para hacer eso tienes que tener un proyecto real, no puedes ir nada más así y órale, o sea estamos trabajando en ello, y apenas vamos a desarrollar diferentes estrategias de desarrollo y llevarlos a consulta pública y ahora sí, pero es parte de un proyecto real. Hasta que no tengamos este proyecto real, no podemos llevarlo a consulta pública. Aquí hay que tener cuidado con qué es lo que se lleva a consulta pública, porque si no vamos bien preparados no va a funcionar, la gente se cansa porque dice: para qué me hablabas si no hay nada y tienen toda la razón. (...) Como digo, lo que pasa es que, bueno tú ya lo debes de conocer, lo tenemos aquí, estuvo en consulta pública, pero algún comentario en específico, pues no, no tuvimos, lo que pasa es que vive muy poca gente en el centro... o sea estás en muchas zonas de 0 a 19 habitantes por hectárea.

Se puede percibir, en esta última entrevista, cómo existe una especie de susceptibilidad a la crítica de los proyectos que se piensan realizar, más que a lo que la población opina sobre las mejoras realizadas o sobre los cambios que se necesitan en el primer cuadro de la ciudad, además de que justifican la falta de sondeos entre la población con la falta de un proyecto real, lo que posiblemente refiere a tener aprobado el proyecto. Esto significa que se implementan acciones y hasta entonces, la opinión de la población sería tomada en cuenta, y justificar los resultados y alcances de dicho proyecto, no sobre su viabilidad.

Cierto informante clave, a pesar de que no mencionó que se buscara conocer la opinión de la población sobre cierto proyecto, sí comentó que se busca atender las quejas de la población de todo el estado a través del Programa Línea Directa, el cual funciona como enlace entre el gobierno y la población.

Por lo anterior podremos decir que algunos funcionarios del gobierno local actual no toman en cuenta la opinión de la población sobre lo que realizarán en sus dependencias para mejorar el bienestar de los ciudadanos; a pesar de que están concientes de lo esencial que es conocer cuál es el parecer de los residentes ante cualquier aspecto que tenga que ver con las medidas a implementar para mejorar su entorno. Una causa de esta omisión podría ser la falta de recursos materiales, humanos, entre otros, sin los que no se podría llegar a conocer cuál es el punto de vista de la población al respecto. Sin embargo, es indudable que existe una falta de iniciativa por parte de los funcionarios para acercarse a los ciudadanos y tratar de conocer sus opiniones, sugerencias, críticas y propuestas.

### *Principales problemas en el primer cuadro de la ciudad de Monterrey.*

Ahora pasemos a otra categoría que se refiere a los principales problemas que identificaron los informantes clave dentro del entorno urbano del primer cuadro de la ciudad de Monterrey, vicisitudes tanto físicas como sociales; a partir de esta categoría mostraremos subcategorías, que se representan como cada uno de los principales temas con los que existe cierto problema o aspecto para adecuar a las necesidades de la población, entre los que se encuentran las viviendas abandonadas, la seguridad, el transporte público, la cantidad importante de cantinas, prostíbulos, entre otros, así como la contaminación ambiental y el ruido.

Algunos informantes clave mencionaron a lo largo de la entrevista, una serie de aspectos que proliferan en el primer cuadro de la ciudad y que son considerados como los principales problemas en esta área central.

(...) en la delegación centro tenemos una gran problemática con uso de suelo, con negocios que se abren, que algunos no tienen permiso, algunos perjudican a los vecinos porque son talleres que hacen ruido, provocan humos o sustancias que dañan el ambiente de la comunidad, bares, depósitos... eso es en cuanto a uso de suelo, ecología, todo eso; hay muchas casas abandonadas, hay pues, mucha inseguridad; bueno el principal reclamo de los ciudadanos es la seguridad, cosa que como no teníamos policía, no se había podido más que encauzarlos a Seguridad Pública del estado.

En otra entrevista se menciona lo siguiente:

(...) para que el centro siga funcionando tiene que modernizarse, el centro cuenta con toda la infraestructura pero no se han renovado los edificios, entonces obviamente si la gente busca una casa más bonita, más... yo qué sé, pues se van (...)

Entre los principales problemas del primer cuadro de la ciudad, según mencionan los informantes clave, están las viviendas abandonadas, el transporte urbano, la contaminación de diferentes tipos, el cambio de uso de suelo y la seguridad de la población, presentándose como posibles causas, el crecimiento de la ciudad y la falta de renovación del primer cuadro, lo que ocasiona que las personas que residían en esta zona busquen otra área de la ciudad para vivir. Aquí lo que es importante saber es cuáles van a ser las acciones del gobierno local ante este panorama, pues ya se mencionaron algunos de los proyectos que se piensan implementar para mejorar el bienestar de la población del primer cuadro de la ciudad.

### *Viviendas abandonadas en el primer cuadro de la ciudad de Monterrey.*

A continuación exponemos las subcategorías que corresponden a los principales problemas del primer cuadro de la ciudad, comenzaremos con las opiniones de los entrevistados sobre el problema de las viviendas abandonadas y las posibles causas.

En una entrevista se afirma que el abandono de viviendas no trae consigo otro tipo de problemas, pero enseguida de esa aseveración se dice que estas viviendas sirven como lugares para tirar basura y escombros, aunado a eso se hacen presentes diversos tipos de animales e insectos, además de que por lo regular, se puede observar en su interior a personas sin hogar y drogadictos, que ante la falta de atención de las autoridades correspondientes, acostumbran pasar el tiempo en esas viviendas. Esto provoca molestias para quienes residen cerca de las viviendas abandonadas, pues al no saber a quiénes tienen como nuevos vecinos, ocasiona que se sientan inseguros en su barrio y en sus propias viviendas.

En las siguientes entrevistas, los informantes clave mencionan las posibles causas de que cada vez más se presenten viviendas abandonadas en el primer cuadro de la ciudad de Monterrey.

Es un proceso muy largo, no es de ayer, ni antier, ni hace un año, ni hace 2 ni hace 5, yo te digo, yo viví 30 años aquí, y desde que yo viví aquí comenzó el éxodo, te estoy hablando

de los años.. 50s, 60s... es más, a veces iba gente y venía otra, pero no duraba mucho... se iban a la periferia: a las Mitras, a la Vista Hermosa, colonias que estaban un poquito en la periferia, con mayores, eh, bienestar vamos a decir, buscando un mayor bienestar, un lote más cómodo, una casa más cómoda... esas casas que se desocupaban muchas veces se ocupaban con oficinas... con negocios, con talleres; entonces, obviamente, eso venía siendo un círculo que a los que vivíamos ahí nos molestaba, y cada vez la gente en la primera oportunidad que tenía se iba de ahí y eso fue un proceso que se iba repitiendo (...)

En otra entrevista se dijo lo siguiente:

(...) ese es el principal problema del primer cuadro de la ciudad, el grave proceso de abandono en los últimos 15 años o tal vez un poco más; ¿a qué se debe?, pues a que las condiciones han cambiado para peor, para empeorar, cada vez es más inhabitable el primer cuadro, ¿a qué se debe?, pues a que han aparecido muchos giros inadecuados o peligrosos, ha aumentado mucho la población indigente que anda por las calles, ha aumentado la inseguridad terriblemente (...)

Se puede observar, según se menciona en estas entrevistas, cómo el problema del abandono de viviendas del primer cuadro de la ciudad no es algo nuevo, sino que ya tiene tiempo presentándose, y entre sus posibles causas, además del crecimiento del centro de la ciudad y el envejecimiento de la población, tal vez esté el cierre de Fundidora; y ante esa falta de vecinos, es más fácil que se establezcan negocios y oficinas, además de lugares como prostibulos y *tables dance*, que vienen a transformar las que antes eran viviendas en centros nocturnos que molestan a los pocos vecinos que residen en los barrios. Algo que llama la atención es si la presencia de estos lugares fue un detonante y continúa siéndolo, para que muchas personas busquen una vivienda lejos del primer cuadro de la ciudad, o por el contrario, ante la presencia de tanta vivienda sin inquilinos, los dueños o promotores de estos lugares, deciden establecer sus negocios en esta zona. Las respuestas y opiniones al respecto pueden ser variadas y diferentes. Lo que es un hecho es que las viviendas abandonadas se han convertido en un círculo vicioso que requiere una pronta solución.

Los informantes clave sugieren que para el caso del reconocimiento de los dueños o herederos de las viviendas abandonadas, puede buscarse algún mecanismo que permita la agilización del proceso legal, y así se pueda exigir, a quién se considere dueño de la vivienda, que responda por el mantenimiento y reconstrucción del terreno. Sin embargo, el problema de las viviendas abandonadas es un tema que requiere de mayor atención por parte de las autoridades, pues a pesar de la preocupación que muestran, no se ha podido realizar algo que solucione el problema.

*Prostibulos, tables dance, salas de masaje, cantinas y bares en el primer cuadro de la ciudad.*

Como se acaba de mencionar, aunado al problema de las viviendas abandonadas, se presenta otro problema que es la presencia de prostibulos, *tables dance*, cantinas, etc. que representan una subcategoría, que aquí seguiremos comentando, ya sea junto con el problema de las viviendas abandonadas, o también lo trataremos aparte, pues para algunos informantes la presencia de estos lugares nada tiene que ver con el abandono de viviendas, mientras para

otros, guiándonos por sus comentarios, las viviendas abandonadas, los prostibulos, *tables dance*, así como los lugares que ocasionan contaminación, están estrechamente ligados.

Mira, en donde hay vecinos aledaños... sí, sí se quejan los vecinos, mira por decirte en la calle ... Arteaga, Carlos Sala... Arteaga... Corona, todo ese sectorcito de ahí, Zuazua, que está mezcladito, ahí sí, sí tenemos quejas de vecinos, es más... es que hay algunos que están simulando que son casas normales y operan como, no se sabe cómo qué... donde hay casas habitación colindando con negocios problemáticos, ya sea problemáticos porque son venta de cerveza, cantinas, depósitos, o prostibulos, salas de masaje clandestinas o abiertas, así con permiso... o sean talleres que soldan, que pintan, que enderezan, que... lo que provoquen ruidos, sea de música o de taller, o contaminación ambiental de pintura, de solventes en el ambiente; o contaminación moral, porque hay podríamos decir que en esas donde son prostibulos, la contaminación es esa, moral, porque también se decae el barrio, como que la imagen, la seguridad, sale gente en las noches, salen borrachos cayéndose, gritándose, etcétera (...)

Para algunos informantes clave, la presencia de prostibulos, *tables dance*, entre otros, puede ser igual de molesto para los vecinos, como lo es que exista cualquier tipo de negocio que ocasione contaminación ambiental; aclarando que son dos problemas que se manifiestan de diferente manera y por lo tanto requieren ser tratados por separado, aún cuando los informantes clave y la población los relacione o los identifique al mismo tiempo, lo cual tal vez se deba a que son problemas que son percibidos fácilmente.

En una entrevista, nuestro informante clave explica porqué la existencia de prostibulos, *tables dance* y salas de masaje, no representa necesariamente un problema para el primer cuadro de la ciudad de Monterrey, sino que por el contrario, la presencia de estas actividades que regularmente son nocturnas, puede traer beneficios de tipo económico a la zona; el inconveniente es que este tipo de lugares, junto con bares, cantinas y cualquier otro negocio, ocasiona molestias para quienes habitan esta zona, por lo que sugiere que se busque la manera de que estos lugares no estén contiguos a las casas habitación. Una solución que propone es la de distritar, sin hacer zonas de tolerancia, solamente marcar límites para que todas estas actividades no se dispersen hacia otras áreas en las que existe una cantidad importante de viviendas. Para ello se debería tener la visión de cambiar esos lugares a calles donde no se tenga problema, como donde no hay vecinos, pero, sí por el contrario, se piensa trasladar a las personas que habitan en ese lugar, regresaríamos al problema inicial, que es el que la zona se está quedando sin residentes; lo que se trata es de buscar alternativas para que el primer cuadro de la ciudad no se quede solo.

En algunas entrevistas se hicieron comparaciones entre la ciudad de Monterrey y ciudades extranjeras al intentar explicar cómo sería posible ver al primer cuadro de la ciudad, ya sea en una forma agradable, tranquila: la zona habitacional en el mismo espacio en donde se encuentra el área comercial y la de esparcimiento familiar y para adultos, que en este caso serían los prostibulos, *tables dance*, cantinas, y además los edificios que prestan diversos servicios. Un sin fin de actividades en la misma zona, sin que se presente ningún tipo de problema; otra visión sería que el primer cuadro de la ciudad se convirtiera en una zona de tolerancia, donde la zona habitacional esté ausente, un lugar nada agradable para la mayoría de las personas que quisieran residir en esa zona y para las familias que buscan el sano esparcimiento en parques y jardines del lugar.

Sin duda, el primer cuadro de la ciudad que conocemos no se representa en ninguna de las dos formas, tal vez, la primera visión que se menciona y que existe en ciertas ciudades de otros países, sería la ideal o la más atractiva para todos (habitantes y dueños de negocios), pero aquí cuenta un aspecto que tal vez nuestros informantes clave no están tomando en cuenta: el factor cultural, que en nuestro país, y en particular en la ciudad de Monterrey, tiene un gran peso y se hace presente de diversas formas, una de ellas es el rechazo que puede existir hacia lugares como prostíbulos y *tables dance*; en otros países no representan mayor problema, pero en esta ciudad traen inconvenientes de tipo moral. Esto es algo que las autoridades deben de considerar al momento de tomar alguna decisión al respecto, pues no es posible hacer a un lado las ideas, sentimientos y opiniones de la sociedad civil, cuando ellos van a ser los principales afectados o beneficiados con lo que se implemente en el primer cuadro, además de que depende también de los mismos ciudadanos, el que se respeten sus opiniones y propuestas al respecto.

En algunas entrevistas se presentan propuestas de cómo se podrían solucionar los problemas que vive el primer cuadro de la ciudad, aquí se plantea tener una zona con todo lo que propone el informante anterior, pero sin prostíbulos, *tables dance*, cantinas, etcétera, o si existen que estén lo más alejados posible de las viviendas. Como se comenta, esta propuesta está dentro de un plan que se pretende poner en marcha, pero que, hasta el momento, no tenemos informes de su avance, aunque posiblemente los cambios que se piensan realizar van a hacerse poco a poco y de una manera que no es tan fácil observar, pero que sí podría ser percibida por los vecinos de la zona.

### *Seguridad en el primer cuadro de la ciudad de Monterrey.*

Como sucede en otras zonas donde ocurren diversos problemas, los que suceden en el primer cuadro de la ciudad son aquellos que se relacionan, que uno lleva al otro, que forman un círculo vicioso y que si no se combate a fondo cada uno de estos problemas, no se podrá dar solución a la problemática general que impera en la zona. Para mostrar lo anterior, otro aspecto que está presente en el primer cuadro, y que se relaciona con las categorías que acabamos de mencionar, es la seguridad o inseguridad, dependiendo como se observe, que representa aquí otra categoría.

(...) sabemos que si no hay gente, el problema a partir de las 8 o 9 de la noche es grave aquí, en cuanto a seguridad, en cuanto a que las calles están desiertas, ya no hay niños, ya no hay gente que viva ahí (...)

Un entrevistado menciona lo siguiente sobre el tema:

Yo no podría opinar si hay suficiente o no vigilancia, definitivamente que el problema existe y existe por falta de vigilancia, pero además de esto es que en algunos puntos del primer cuadro se contempla en particular este tipo de giros, este tipo de actividades (...)

El problema de la inseguridad se relaciona con el abandono de viviendas, pues ante la cada vez menor presencia de personas que residen en esta zona, se puede observar cómo en ciertas calles casi no hay gente transitando, en las principales avenidas se nota, sobre todo,

automóviles y transporte urbano. Además de esto, es importante mencionar que la presencia de *tables dance*, prostíbulos, cantinas, entre otros, pueden estar ligados a la inseguridad, pues el que se tenga cerca de las viviendas, lugares donde llegan personas desconocidas provoca incertidumbre entre los vecinos. Por lo la seguridad se ha vuelto un tema que requiere de mayor atención y que no se soluciona únicamente con la presencia de la vigilancia pública en las calles durante todo el día y a todas horas.

(...) hay pues, mucha inseguridad; bueno el principal reclamo de los ciudadanos es la seguridad, cosa que como no teníamos policía, no se había podido más que encauzarlos a Seguridad Pública del estado.

Otro informante clave menciona cuál es su punto de vista al respecto:

La seguridad nunca es suficiente o siempre es suficiente, yo creo que es muy difícil, yo creo que la vigilancia de una país es bastante buena debido a su estructura social, tiene que ver con la manera en que se gobierna esta ciudad... conozco otras ciudades del mundo en donde existen otros problemas sociales que aquí no existen... pero como te digo, todo es relativo (...)

Es cierto, como se menciona en esta entrevista, que la seguridad pública, al igual que muchas cosas, es relativo, pues en una zona donde se cuenta con poca vigilancia las personas pueden sentirse seguras, mientras que en otro lugar donde hay una presencia constante de vigilantes, pueden llegar a sentirse inseguros en las calles y en sus viviendas; de ahí que diga que la seguridad es relativa. Cuando no es una sino varias las personas que afirman sentirse inseguras, con o sin la presencia constante de vigilancia, entonces se requiere de una investigación a fondo para conocer cuáles son las causas del problema y buscar soluciones.

#### *Servicio de transporte público en el primer cuadro de la ciudad de Monterrey.*

Esta subcategoría, el *transporte urbano* que transita por el primer cuadro de la ciudad, así como resuelve la necesidad de las personas de trasladarse de un lugar a otro, ya sea a pequeñas y grandes distancias, también ocasiona problemas como contaminación ambiental y ruido, que se intensifica para quienes se encuentran cerca y acostumbran utilizar este medio de transporte. Así, para las personas que residen por las calles por donde transita alguna autobús urbano, resulta molesto su ruido y respirar el humo que despiden el motor de la unidad durante todo el día, y puede ser más incómodo si el transporte también circula durante toda la noche.

(...) el transporte tiene mucho que ver con el ruido y con el polvo, sin embargo el transporte es necesario (...) yo creo que el proyecto de reordenamiento del transporte está muy lejos de estar concluido, hemos avanzado en ciertos puntos, hemos mejorado la calidad de las unidades, son menos contaminantes, hemos establecido una nueva ley de transporte, hemos establecido el sistema de paradas de autobús techadas, que ha sido un fenómeno importante, hemos mejorado la capacidad de los peatones de moverse, pero al transporte le falta muchísimo, seguimos teniendo demasiadas unidades en el centro; hay un proyecto que son los centros intermodales de transporte que va a realmente acabar con esta situación, pero no está concluido, entonces, ese es un proyecto realmente muy importante.

El transporte público es una necesidad en la ciudad, por las distancias que hay que recorrer, cumple con una función muy importante que es la de trasladar a las personas, pero al crear problemas las autoridades deben buscar soluciones al respecto; en esta entrevista se menciona el proyecto de reordenamiento del transporte, del cual se dice ya se han aplicado algunos cambios para mejorar el servicio; sin embargo, lo que aquí se comenta es cómo solucionar los problemas que ha traído al primer cuadro, como lo es la contaminación que ocasionan las unidades de transporte. Ante esto se propone que el transporte que acostumbra pasar por el primer cuadro de la ciudad para dirigirse a otra zona, se desvíe y circule por avenidas sin tener que cruzar por el centro de la ciudad.

El problema del transporte es algo más complejo, tiene que ver con intereses... de empresarios y de concesionarios, porqué todas las rutas o la mayoría de las rutas tienen que pasar por el primer cuadro de la ciudad o del centro, es algo que no tiene sentido, dentro de las propuestas de este proyecto que le mencionaba, Renacentro, está el que cuando menos el 70% de las líneas de transporte no entren al centro... sino que se lleguen a la periferia, se crean unas estaciones de transferencia, y ahí la persona con su mismo boleto, sin tener que volver a pagar, se suba a una unidad más pequeña... no tiene porque hacer que la gente pase al centro... a tomar un camión y tener un trasbordo para ir de un lugar a otro, estimamos que la gran parte de la población no tiene porque entrar al centro... le ahorraríamos la molestia al que vive en el centro de que pase tanta ruta de camiones, disminuiríamos la contaminación del aire, del ruido... es un propuesta muy importante la reestructuración del sistema de transporte del primer cuadro, difícil de implementar porque son intereses muy fuertes, pero creemos que sí se va a lograr (...)

Como explica el entrevistado, el problema del transporte público no es algo que se pueda solucionar fácilmente, existen muchos intereses económicos de por medio, para llegar a ver realizada la propuesta que se mencionó, lo más probable es que requiera de tiempo y sobre todo de la voluntad de las autoridades para buscar la solución que favorezca más a los ciudadanos y no a los empresarios del transporte local.

### *La contaminación ambiental en el primer cuadro de la ciudad de Monterrey.*

La contaminación ambiental, visual, el ruido, la basura, son aspectos que ya han sido comentados en este espacio, cuando hemos tratado algunas categorías con las que se relaciona de diversas formas, pero también mencionaremos estos problemas como una sola categoría. Las personas que aquí son informantes clave indicaron cuál era su punto de vista al respecto, basándose en su propia experiencia en el tema.

Para uno de los entrevistados, en Monterrey no existe tanta contaminación en el ambiente gracias a la ubicación geográfica de la ciudad, pero sí reconoce que hace falta aparatos que midan de una forma más precisa cuál es el nivel de contaminación en el aire. También menciona que ha habido mayor atención ante la presencia de anuncios que molestan visualmente, pero afirma que para las personas nunca es suficiente lo que se realice, y da la impresión de que existe cierto temor o molestia ante las posibles quejas u opiniones de la población o de las autoridades ante su trabajo, lo cual, con esa actitud podría impedir que se realicen las funciones de una manera adecuada.

En algunas de las entrevistas realizadas se comenta cuáles son los principales elementos causantes de la contaminación que impera en el primer cuadro de la ciudad, además de los autobuses urbanos.

(...) o sean talleres que soldan, que pintan, que enderezan, que... lo que provoquen ruidos, sea de música o de taller, o contaminación ambiental de pintura, de solventes en el ambiente (...)

En otra entrevista se dijo lo siguiente:

(...) bueno se percibe en el polvo que hay arriba de su carro, en su mecedora, y no depende exclusivamente de los automóviles, pero si tiene que ver que afecta hasta su salud, sin embargo la que más molesta a la gente es el ruido. O sea, vivir enfrente de una calle por donde pasan constantemente camiones (...) si vives... por 5 de mayo, por donde pasan muchos camiones llegas a acostumbrarte, es desagradable... o sea son cosas prácticas, muy lógicas.

En estas entrevistas se puede observar cómo los dos informantes clave mencionan algunos de los contaminantes y principales fuentes de ésta que mayormente se perciben en el primer cuadro de la ciudad: como el ruido que ocasionan los talleres, los automóviles y el transporte, así como los solventes y pintura que utilizan en los talleres de reparación de automóviles y aparatos. El que exista este tipo de contaminación en el ambiente y saber qué es lo que lo ocasiona y las consecuencias que trae para la salud de las personas, no debe tomarse "a la ligera", pues la contaminación representa un problema grave que requiere una rápida atención, es importante que no se tome como algo que es normal, el que se justifique diciendo que la población está acostumbrada.

### *Propuestas para mejorar el bienestar del primer cuadro de la ciudad de Monterrey.*

Así como se han comentado las diferentes conceptualizaciones de los informantes clave sobre el tema del primer cuadro de la ciudad, también existen propuestas para mejorar el bienestar de quienes residen en esta zona, aún cuando ya se han citado algunas de ellas a lo largo de este espacio, hemos decidido hacer una categoría de este aspecto.

(...) de que de alguna manera se puede hacer una zonificación de la ciudad para que los usos que pertenecen también a la ciudad, pero que son usos industriales, o sea que tienen cierto aislamiento... o en el caso de no ser posible por ser industrias que tienen mucho años ahí, como en el caso de las de Ruiz Cortines que se implemente un programa como el Programa Victoria, donde se han trabajado estrechamente para solucionar los problemas de las fábricas en zonas residenciales (...)

Un entrevistado menciona su propuesta para cambiar aspectos del primer cuadro de la ciudad:

Distritar, exactamente, generar jerarquías de arterias, podría haber arterias o calles que tengan una serie de usos de suelo como puede ser..., digo usos de suelo y usos funcionales como puede ser transporte masivo, usos comerciales, ... incluso puede haber algo de elementos de recreación nocturna, de diferentes tipos... y tener a una cierta distancia... que



los vaya distinguiendo, las zonas dirigidas más a la habitación, donde pueda haber también usos comerciales, pero usos comerciales de otro tipo. Ahora, una cosa bien importante... esos flujos peatonales son esos elementos que te digo que invaden tu intimidad, cuando tu tienes un número limitado de personas que pasan por enfrente de tu casa no pasa nada, pero cuando pasan muchos comienzas a correr riesgos, que te rayen el carro, de que te roben, de que se te metan, entonces, esto es también lo que se tiene que estudiar, ¿verdad?, que estos distritos habitacionales estén, de alguna manera, protegidos de un excesivo flujo peatonal.

En estas dos entrevistas, los informantes clave plantean como una posible solución a los problemas que se presentan en el primer cuadro de la ciudad, el distritar o zonificar, como una forma de tener, por un lado la zona habitacional, los edificios de servicios, etc., por otro lado la zona industrial, por otra parte los centros nocturnos, etc., y así puedan tener un mayor control de estos últimos, que los vecinos del lugar se sientan más tranquilos en sus viviendas, pues no habría tanta gente transitando durante el día, por las calles donde los vecinos residen.

Como se ha estado comentando, todos los informantes clave señalan que es necesario que se aprueben las propuestas para poder llevarse a cabo. Todo lo que se plantea como un proyecto a realizar, requiere ser aprobado para después implementarse, por lo que las propuestas que se mencionaban no pueden llevarse a cabo sin autorización, ello impide tener un seguimiento del proyecto aprobado, pues si concluye el período de la administración en que se propuso, hay que esperar y observar si la siguiente administración lo realizará.

Otra parte que es primordial para que se implementen los proyectos de mejoras al bienestar de la población, es la participación de la propia sociedad; ya que se requiere de la participación de la sociedad civil para solucionar los problemas del primer cuadro; si los vecinos no opinan, no se quejan, no proponen, es todavía más difícil que se arreglen los problemas que aquí hemos mencionado.

### *Lo que falta por realizar para mejorar el bienestar en el primer cuadro de la ciudad.*

Otro aspecto que, desde nuestro punto de vista, es importante y que aquí ya se ha comentado, pero que trataremos como una categoría, son los problemas que han quedado pendientes por resolver para mejorar el bienestar en el primer cuadro de la ciudad.

Para la mayoría de los informantes clave, el conocer la opinión de la población sobre lo que ellos están realizando, es algo que han dejado pendiente, que no han realizado por diferentes razones, ya sea por falta de apoyo o porque no han sabido cómo hacerlo.

Un informante clave menciona su opinión al respecto:

Pero quizá lo más, más importante es que nos ha faltado, y esto no es necesariamente responsabilidad del estado, pero, pero es responsabilidad nuestra el poderlo ver con los municipios, nos ha falta establecer proyectos piloto de rehabilitación y de reactivación del centro de la ciudad. Analizamos, estudiamos, pero no los ponemos en práctica, y esto es porque mientras no los pongas en práctica no vas a enfrentar la realidad, y la problemática de ponerlos en práctica tiene mucho que ver con la voluntad o poca voluntad de los

empresarios privados a entrarle a la rehabilitación del centro, y ahí nos enfrentamos con una problemática, también de fondo, que tiene que ver con la misma estructura poblacional del centro (...)

Como se menciona en esta entrevista, el no poner en práctica los planes y proyectos que se tienen para mejorar el primer cuadro de la ciudad, es algo que ha impedido darle un seguimiento a los cambios que se podrían tener en esta zona, y por lo visto, esto representa uno de los pendientes más inmediatos que se pueden tener y que a largo plazo podría ser más costoso para la población y para las propias autoridades.

(...) los nuevos funcionarios van a venir y van a ver esto, y van a decir: queremos darle seguimiento, pero principalmente porque los vecinos van a pedirlo: oye queremos que sigas con lo que ya empezamos; y yo les decía al grupo de vecinos... que conozcan el proyecto, que lo hagan suyo, que comiencen a ver los primeros resultados, que lo defiendan, y que exijan que se les siga poniendo en práctica, y darle seguimiento, si se convencen de que aquello que se está haciendo, una cosa primero y otra después vale la pena, pues que digan: ahora le seguimos, verdad?, vale la pena,... que ellos lo pidan, lo exijan (...)

Los proyectos que contemplan cambios en el primer cuadro de la ciudad son a largo plazo, y como comenta este informante clave, se espera que en los siguientes periodos administrativos del gobierno local, se continúe con dichos proyectos. Es una manera positiva de pensar, pero que ya hemos visto a lo largo de la historia de los gobiernos que han desfilado en este país, que casi nunca sucede así, por el contrario, entra una nueva administración al cargo, y se realizan nuevos proyectos, surgen otras ideas, otras propuestas (aunque muchas veces son las mismas que las anteriores) lo que ocasiona que no se avance mucho en los planes. Pero se reafirma que el papel de la ciudadanía es importante y las propias autoridades esperan que los propios vecinos, la población sea la que pida que se de seguimiento a los proyectos de mejoramiento del primer cuadro.

En este espacio se han presentado las diferentes respuestas que han dado los informantes clave que hemos entrevistado para conocer sus puntos de vista sobre el bienestar en el primer cuadro de la ciudad, para lo cual realizamos una categorización de los principales temas que tienen que ver con el tema de bienestar en el entorno urbano de esta zona del Monterrey actual. Esta categorización de los temas abordados durante las entrevistas realizadas, nos ha aproximado a la forma en cómo observan algunos de los funcionarios públicos locales, una parte de la realidad cotidiana que vive la población del primer cuadro de la ciudad de Monterrey en cuanto a los aspectos de su entorno urbano.

Un aspecto que es importante es el que se ha podido constatar cómo los principales problemas que se presentan en el primer cuadro de la ciudad están relacionados unos con otros, de una forma o de otra; y esto se muestra cuando los informantes clave expresan su opinión sobre un tema específico y lo relacionan con otro de los temas; como sería el caso del transporte urbano relacionándolo con la contaminación que impera en el ambiente, o también si se habla de los cada vez menos residentes en el primer cuadro y el número cada vez mayor de establecimientos como prostíbulos, *tables dance*, cantinas, etcétera.

Esa relación entre diversos aspectos que coexisten en dicha área no debe parecer extraño, pues es indudable que no son hechos aislados, y que, como lo dicen algunos informantes, tienen tiempo manifestándose, ya que ante la falta de atención rápida y adecuada, estos problemas han ido incrementándose y favoreciendo la presencia de otros grandes problemas y por lo tanto se ha dificultado aún más poder resolverlos. Aún cuando los informantes clave aseguren no encontrar relación entre algunos de los principales problemas del primer cuadro de la ciudad, lo cierto es que al momento de responder, mencionaban cómo observan cierta situación y relacionándola con otro aspecto que prevalece en esta zona, muchas veces es imposible desligar los problemas que se sabe están fuertemente unidos.

Respecto a la definición que los informantes clave dieron sobre el bienestar, y específicamente sobre el bienestar en el primer cuadro de la ciudad, son aspectos que se requieren comentar, pues es interesante conocer cómo un funcionario del gobierno local define el bienestar y menciona los principales componentes para medirlo basándose en propuestas de la ONU; también expresa los aspectos que se consideran imprescindibles para tener bienestar desde el punto de vista urbano; o en cierto caso, relaciona el bienestar con cuestiones ecológicas, principalmente con el mantenimiento de la limpieza de la ciudad. En síntesis, éstas serían las principales bases que se pueden apreciar cuando los informantes clave definieron el bienestar.

Así, podríamos decir que se comprueba una de nuestras hipótesis, donde se afirma que usualmente se emplea el término bienestar para describir sólo un aspecto relacionado con éste, olvidándose del resto de factores que lo representan. Aclarando que es entendible que se defina el bienestar dependiendo del contexto, del lado desde donde se conoce éste y sobre todo del área en la que se desenvuelve, en este caso, los informantes clave. Sin embargo, es importante que quienes laboran por el bienestar de la población, tomen en cuenta no sólo uno de los aspectos mencionados, sino la mayor parte de ellos, pues posiblemente desde aquí comienzan las dificultades al momento de poner en marcha una política pública. Si no se tiene presente la mayor parte de los factores del bienestar al definirlo, es posible que no se tomen en cuenta para actividades en pro de éste en la población.

En el caso del bienestar en el primer cuadro de la ciudad, podríamos decir que, mientras algunos mencionan que es diferente para cada lugar, otros explicaron cómo él debe ser el mismo en todas partes, lo que cambia son las características del área. Desde nuestro punto de vista lo que marca la diferencia son las condiciones económicas, sociales, culturales, etcétera en que se encuentra la población, y sobre todo el nivel de satisfacción en que se encuentren sus necesidades esenciales.

También es importante mencionar que es posible hablar de diferencias en la manera en cómo definen el bienestar los funcionarios públicos del gobierno municipal y del gobierno estatal, respectivamente, pues posiblemente lo que aquí se expuso no sea el perfil del funcionario público en general, pero sí puede ser una ilustración de un funcionario público común. A grandes rasgos podemos decir que la diferencia fundamental entre un funcionario del gobierno municipal y otro del gobierno estatal, consiste en que quien labora en una dependencia del ayuntamiento municipal conoce problemas más específicos del primer cuadro de la ciudad, esto fundamentalmente se debe a que tiene un contacto más directo con la población gracias a los programas que aplica con la población. Sin embargo, los funcionarios públicos del gobierno estatal son más precisos en sus respuestas cuando se trata de dar una definición sobre

el bienestar, y también cuando explican proyectos y propuestas para mejorar en bienestar de la zona de estudio.

Podríamos concluir este espacio mencionando que es imposible pensar en crear cambios, en observar avances reales en pro de la población, si la propia ciudadanía no participa en conjunto con el gobierno. Consideramos que una de las formas para tener un acercamiento población-gobierno, es que éste último busque la manera de ligarse a la ciudadanía, comprender sus necesidades, por más pequeñas que se observen para las autoridades, pues son estas necesidades cotidianas las que contribuyen a disminuir la calidad de vida de las personas y por ende el bienestar de la población.

En la medida que exista un acercamiento real entre población y gobierno, se podrían crear propuestas para solucionar los principales problemas del primer cuadro de la ciudad, que son los problemas que atañen tanto al gobierno como a la ciudadanía, se observan desde dos perspectivas diferentes, pero que al final, requieren soluciones en beneficio de todos.

## CONCLUSIONES

En este apartado dedicado a las conclusiones de esta investigación, aún con el riesgo de sonar repetitivo, es necesario que exponamos de nuevo los aspectos principales que se abarcaron, tratando de hacer una síntesis de este estudio, como una manera de apoyar lo antes mencionado. Comenzando por el capítulo 1, dedicado a la teoría que sirvió como base para este tema de investigación, podemos asegurar que las propuestas de los organismos internacionales sobre componentes e indicadores de bienestar fueron de gran utilidad.

De entre los principales componentes e indicadores que los organismos internacionales han expuesto como indispensables para abarcar el tema de bienestar de la población en una área urbana, sólo consideramos algunos de ellos, los que nos servían en este estudio, y que podemos empatar con los resultados de los cuestionarios y las entrevistas. De acuerdo con esto, mencionaremos cuáles son las conclusiones a las que llegamos tomando en cuenta esos aspectos, además de comparar la teoría (marco teórico) con la realidad investigada.

En el caso particular de los autores consultados para definir los conceptos clave de este tema, y sin negar que fueron de gran ayuda, pudimos constatar que no existe consenso sobre cómo definir y medir el bienestar, pues así como existen autores que manejan el tema, de la misma manera se presentan propuestas e ideas diversas sobre el mismo, radicando ahí su riqueza conceptual.

Además, de las necesidades básicas que deben ser satisfechas de acuerdo con algunos autores, así como los componentes e indicadores que los organismos internacionales proponen como indispensables para saber si la población tiene bienestar, también se requiere conocer los documentos oficiales, proyectos y programas llevados a cabo por las secretarías y dependencias del gobierno federal en la búsqueda por incrementar el bienestar de la población; además de lo que indican al respecto los planes de desarrollo que el gobierno local (del estado de Nuevo León, 1997-2003 y del municipio de Monterrey, 1997-2000).

Así, encontramos una variedad de propuestas en donde se plantean llevar a cabo acciones para incrementar el bienestar de la población, lo que a veces cae en contradicción con la realidad, pues no siempre se percibe esa mejoría en la vida cotidiana de las personas. Considerando que los documentos en los que nos basamos tienen entre ellos ventajas o desventajas, similitudes o diferencias, o en ocasiones hasta incoherencias que existan en las publicaciones y planes de

desarrollo que se revisaron, ésta es nuestra base para elaborar las hipótesis de esta investigación.

Así también se planteó la metodología, que ocupa el capítulo 2, donde dedicamos un apartado al marco operativo, en el cual se definieron conceptual y operacionalmente las variables de las categorías a utilizar, y posteriormente construir y aplicar los instrumentos que sirvieron para tener acceso a dos puntos de vista (población y funcionarios públicos) sobre un mismo tema: el bienestar en el primer cuadro de la ciudad de Monterrey. También se planteó cuál sería la estrategia de investigación a seguir, la población y muestra de estudio, así como los métodos de análisis utilizados para revisar los datos arrojados.

Podemos asegurar que, a pesar de que se buscaba, con la ayuda de dos métodos de análisis distintos, el cualitativo y el cuantitativo, comparar dos puntos de vista que por lo general se consideran opuestos, creemos que el propósito principal de este estudio sí se cumplió, ya que llegamos a una serie de conclusiones al respecto.

Después de analizar los datos que arrojaron la aplicación de dos instrumentos, a saber: cuestionario de respuestas de opción múltiple, además de entrevistas semiestructuradas para tener un acercamiento a la población objeto de estudio, encontramos, por un lado y a través de una muestra azarosa, la percepción de la población sobre el bienestar dentro del perímetro que abarca el primer cuadro de la ciudad de Monterrey, y por otro lado, la conceptualización sobre el bienestar según algunos funcionarios públicos del gobierno local.

Con estos resultados hemos obtenido las respuestas esperadas, pero también se ha ampliado esta perspectiva, ya que los datos han ayudado a encontrar nuevos significados de lo que en un principio se propuso como meta: conocer el punto de vista de dos partes sobre un mismo tema y contraponerlos para comprobar que esas dos opiniones se encuentran en polos opuestos, que son contrarios y hasta contradictorios en su forma de observar las cosas, pues mientras los ciudadanos “viven”, perciben los problemas o carencias en su entorno residencial, los funcionarios conceptualizan esos mismos aspectos de acuerdo a sus intereses (políticos, electorados, e incluso ideológicos del gobierno que los contrata asume).

Así, los funcionarios observan las cosas como fenómenos transitorios, normales y previsibles que posiblemente no les afectan de forma directa, o en su defecto éstos se encuentran distantes de ellos. Precisamente es a partir de esta diferencia de visiones sobre un mismo asunto, que podemos decir que aún cuando los funcionarios públicos conozcan el tema que aquí nos ocupa, puedan definir y comprender algunas de las principales categorías de que trata el bienestar, no por eso actúan de la misma forma que manejan el tema, por lo que podemos decir que no existe una distancia teórica con lo que autores, organismos internacionales y gobierno federal y local mencionan sobre este tema, hay una cierta afinidad en el discurso. Sin embargo, sí existe una distancia en lo concreto, entre los que “viven” (población) y los que les corresponde realizar acciones (funcionarios públicos) en pro del bienestar social.

Con lo anterior podemos decir que la hipótesis sobre la diferencia que existe entre la percepción de la población y la conceptualización de los funcionarios públicos ante el tema del bienestar en el entorno residencial, se comprueba, pues los dos tienen visiones distintas sobre

la situación que prevalece en el primer cuadro de la ciudad. Lo interesante es que, a pesar de esas diferencias, en teoría, en cierto sentido son comprensibles, ya que se observaron acciones que muestran un mayor interés por tener un acercamiento entre las dos partes.

Retomando lo que se expuso en el marco teórico y basándonos en el análisis realizado de las entrevistas y cuestionarios aplicados, podemos decir que la diferencia que existe en la forma en cómo observan el bienestar la población y el gobierno local se remite a varios aspectos, entre los que se considera que los funcionarios del gobierno local se basaron en los proyectos que tenían las dependencias del gobierno federal para realizar los planes de desarrollo locales con el propósito de buscar el bienestar de la población, y que por lo tanto se piensa que los funcionarios públicos están sensibilizados ante la situación que prevalece.

Aún y cuando es válido aseverar que se tiene el conocimiento teórico sobre la situación que existe para los habitantes del primer cuadro de la ciudad, esto no quiere decir que automáticamente se está sensibilizado con quienes pueden tener satisfechas la mayor parte de sus necesidades inmediatas: alimentación, salud, educación, vivienda, vestido, etcétera; así, tampoco se puede afirmar que los vecinos del primer cuadro de la ciudad tienen bienestar porque cuentan con esos satisfactores mínimos, ya que existen una serie de aspectos, algunos característicos de esta zona, otros parte de los indicadores de bienestar propuestos por los organismos internacionales, que hacen notar que el bienestar puede variar dependiendo de una serie de elementos. Son precisamente dichos aspectos los que hemos revisado a lo largo de este estudio.

Así podemos decir que lo propuesto desde un principio se logró, esas dos visiones sobre un mismo tema no son tan lejanas una de la otra en lo que respecta a una comunicación oficial, pues a pesar de que una de las partes no reside en el primer cuadro de la ciudad, no es ajeno a la mayor parte de la situación que impera en esta zona, ya que al desempeñarse como funcionario público tiene cierto conocimiento sobre el tema, aunque sus intereses y oficios no le permitan concederle mayor importancia. Hay que resaltar que existe una especie de incompreensión ante la presencia de problemas que se han vuelto cada vez mayores y se han galvanizado a los reclamos de los residentes.

Otro aspecto que es determinante para llegar a estas conclusiones, es el comportamiento que se ha visto en los funcionarios públicos ante determinado problema de la comunidad no saben qué actitud práctica tomar, cómo intentar resolverlo, ya que se sienten imposibilitados para actuar, y lo que muchas veces se presenta es un comportamiento despótico del funcionario público, respuesta ignorante con lo que busca evadir los problemas incomprensibles para él; esta afirmación no la podemos generalizar ya que también existen funcionarios públicos que realmente saben cómo actuar en beneficio de la población; sin embargo, existen intereses de por medio que impiden que sus proyectos y propuestas por el mejoramiento del bienestar social se vean realizados.

A partir de los datos que se obtuvieron y basándonos en el marco teórico, podemos decir que en su aspecto general, sí se alcanzaron los objetivos propuestos: se consideró el bienestar de la población basándonos en sus necesidades, tomando como factores el equipamiento, la

infraestructura y los servicios públicos del barrio en el que reside, factores que la ONU recomienda para conocer el nivel de bienestar de una población; también comparamos la percepción que la población tiene sobre el bienestar con la forma en cómo lo conceptualizan los funcionarios públicos.

Al momento de plantear el problema, nos centramos en la diferencia existente entre cómo se mide el bienestar y cómo lo percibe la población. Hay que aclarar que aún no se tomaba en cuenta la conceptualización que los funcionarios públicos podrían hacer sobre el tema, este aspecto se integró a partir de que se buscó tener el punto de vista institucional, en este caso el del gobierno local.

Fue así como se desarrolló esta propuesta que aquí finalmente se cristaliza presentando dos puntos de vista sobre un mismo tema y teniendo como fundamento rector las propuestas de los organismos internacionales sobre el rubro, además de los documentos de las secretarías e instituciones del gobierno federal que definen, categorizan y conceptualizan el bienestar y trabajan en pro de éste; así como también los planes de desarrollo actuales del gobierno del estado de Nuevo León y del municipio de Monterrey, en donde se hace mención de las acciones a realizar para incrementar el bienestar de la población.

Los métodos que aquí se utilizaron para conocer la percepción que tienen los habitantes sobre el bienestar de su entorno en el primer cuadro de la ciudad en Monterrey, y la conceptualización del mismo tema que hacen los funcionarios públicos, consideramos fueron los adecuados a la manera en cómo deseábamos abarcar este aspecto y además, ad hoc para este tipo de problemáticas. Hicimos uso tanto del método cualitativo como del cuantitativo para acercarnos a dicho objetivo desde dos ángulos.

El que se utilizara el método cuantitativo para conocer la percepción de la población sobre el bienestar de su entorno residencial, específicamente con la ayuda de un procedimiento muy accesible como lo es el cuestionario con respuestas de opción múltiple, realmente fue de gran utilidad, pues sin este tipo de instrumento hubiera sido muy difícil poder tener acceso al punto de vista de los habitantes, lo que se aunaría a otros aspectos en contra de esta investigación, como la cada vez más escasa presencia de habitantes del sector, además de limitantes de diferentes tipos que imposibilitaron que se abarcaran más áreas de esa zona.

No podemos dejar de mencionar que un cuestionario de respuestas de opción múltiple tiene ciertas desventajas, como el no tener acceso a respuestas más completas y precisas; si el cuestionario hubiese sido de respuestas abiertas, o si hubiésemos utilizado un instrumento como la entrevista. Sin embargo, para la finalidad que se pretendía abarcar desde un principio, no era posible hacer uso de un tipo de instrumento como la entrevista por más ventajas que éste pudiera presentar.

Otro fue el caso al pretender acceder a la conceptualización que el funcionario público del gobierno local tiene sobre el bienestar; aquí se utilizó el método cualitativo, específicamente la entrevista semiestructurada, pues se requería que el informante clave se explayara al hablar del tema, dando oportunidad a que mencionara diversos aspectos que son básicos sobre el primer cuadro.



Sin duda, el instrumento fue el adecuado. Lo que, desde cierto punto, pudo afectar esta parte del trabajo, era el no obtener una cantidad mayor de informantes clave que pudieran colaborar en este estudio; lo anterior se debió a diversas razones, la más importante fue que cuando nos disponíamos a buscar posibles informantes clave, hubo cambio de administración en el gobierno municipal de Monterrey, lo que de cierta forma disminuyó las posibilidades de realizar un trabajo más completo.

En cuanto a los resultados obtenidos de las entrevistas realizadas, podríamos decir, como ya se mencionó, que los funcionarios públicos tienen conocimiento del tema, saben de los principales problemas que se viven en el primer cuadro de la ciudad, pero se requiere algo más para poder resolver la problemática que impera, y eso posiblemente sea la sensibilidad ante las dificultades que enfrentan día a día los residentes de esta zona, dificultades que para los funcionarios pueden ser comunes, normales, pero que no por eso deben ser minimizados ante la creencia de que la población está acostumbrada a ello.

Por eso es que proponemos que se busque la manera de preparar a quienes ocupan puestos en el gobierno para que realicen su labor debidamente; son los funcionarios públicos los que deben de actuar para incrementar el bienestar de población y no sólo limitarse a conocer los principales problemas sociales y las condiciones de equipamiento e infraestructura con que cuenta la ciudad; se requiere actuar con sensibilidad ante la realidad que viven, diariamente, (como a futuro), quienes habitan la ciudad de Monterrey.

Hasta hoy hemos observado lo necesario que es la sensibilización, el interés por los otros, para quien se encarga de tomar las decisiones en pro del bienestar de la población, ya que se requiere que el funcionario público se forme una visión más humana de la realidad de los habitantes de esta ciudad.

Debe haber una mayor cercanía entre los funcionarios públicos y los habitantes de esta zona en especial, no sólo a través de programas que buscan soluciones rápidas a problemas inmediatos, sino que se requiere que tanto los funcionarios públicos como los ciudadanos, estén concientes del nivel de bienestar que se tiene en el entorno residencial de una área como es el primer cuadro de la ciudad.

Retomando lo anterior, es muy difícil encontrar que la población esté de acuerdo con la postura del gobierno o las instituciones, o viceversa, que el gobierno esté de acuerdo con la percepción que tiene la población sobre cualquier situación. Ante esta afirmación, que puede ser vista desde el punto de vista tanto del discurso, como en un sentido práctico, consideramos que el enunciado del objetivo principal en este estudio no es la excepción: la distancia que existe entre esas dos visiones sobre el bienestar en el entorno residencial del primer cuadro de la ciudad es una realidad.

Dicha distancia se percibe apoyándose en tres ángulos: la percepción de la población, la conceptualización de los funcionarios públicos y el punto de vista y observación directa de quien realizó este estudio.

Podemos concluir con algo que se había mencionado desde que realizábamos el marco teórico de este estudio: el bienestar no se puede medir de la misma forma y bajo los mismos parámetros en todo el mundo, tampoco es el mismo en todas las regiones, aún cuando éstas tengan ciertas similitudes, pues así como hemos podido constatar que el bienestar varía de nación a nación y hasta dentro de un mismo país, debido a la desigualdad que impera, también podemos encontrar diversidad dentro de un mismo estado y dentro de una misma ciudad, como es el caso del municipio de Monterrey y específicamente de esta área de investigación, que al contar con características específicas, requería ser abordado de una manera especial.

Por lo tanto, ciertos indicadores que utilizamos para conocer el bienestar de esta zona, de acuerdo con la opinión de la población y contraponiéndolo con la del gobierno local, probablemente no se ajustarían a otro estudio similar que se realizara en otra zona del estado de Nuevo León o del municipio de Monterrey.

Si el bienestar varía dentro de un país, un estado, un municipio o comunidad, es comprensible que exista diferencia entre la forma en cómo lo perciben la población y quienes son los responsables de planear y llevar a la práctica dichas acciones; lo que no es entendible es que los funcionarios no intenten comprender y actuar en pro del bienestar y de acuerdo al sentir de la población.

Esto, aunque pareciera algo sin sentido, es una realidad, pues a pesar de que en teoría las políticas de bienestar son para mejorar la situación social de la población, tal pareciera que en ocasiones es lo que menos se tiene en mente al momento de ejecutar un programa de esta naturaleza; lo que también contribuye a que existan tantas diferencias entre cómo se entiende y comprende el bienestar social; no hay seguimiento entre el discurso y las acciones.

La realidad inmediata está contrapuesta con la teoría sobre el bienestar, al menos en los aspectos que aquí se trataron; una prueba de ello son los parámetros sugeridos por los organismos internacionales y que aquí se retoman para realizar una guía de categorías para abarcar el tema del bienestar, pero que sin embargo, se tuvieron que tratar desde cierta perspectiva, pues las diferencias económicas, sociales y sobre todo las culturales que existen en todo el mundo, son determinantes para realizar un estudio donde se busque la existencia de diferencia entre la forma en cómo observa el bienestar la población y cómo lo entienden los funcionarios públicos.

A partir de la realización de esta investigación surgieron interrogantes que en este espacio no es posible responder, pero que creemos que sería importante considerar para un estudio futuro: Qué son las políticas sociales; a qué obedecen realmente; cómo se pueden concebir y adecuar políticas sociales a nivel nacional a la realidad local o cómo aterrizar las políticas sociales a programas específicos de la localidad; qué son las políticas sociales para el funcionario público del gobierno local; a quién o quiénes se les debe de encomendar la tarea de capacitar y asesorar al funcionario público para que de verdad considere la percepción de la población sobre el bienestar de su barrio.

### *Recomendaciones*

Después de haber realizado esta investigación sobre el bienestar en el entorno residencial de una área específica de Monterrey, nos atrevemos a recomendar lo siguiente:

Un aspecto que es importante mencionar es que uno de los objetivos que se lograron con este estudio y que se menciona a lo largo de este trabajo, no de manera directa, pero que está inmerso en él, es la pretensión de que lo aquí expuesto, sirva como una muestra de la importancia de crear programas de acuerdo a las necesidades y requerimientos de la población, sin olvidar las características específicas de cada grupo o comunidad.

Es un hecho que la falta de una política social adecuada a esos requerimientos, conduce a convertir las necesidades que los habitantes tienen en su entorno residencial, en un problema de mayor profundidad, que se agudiza ante la falta de atención adecuada por parte de las autoridades.

Como se ha mencionado reiterativamente, el tipo de ideas y acciones que los funcionarios públicos tomen ante cualquier problema de la comunidad será básico para solucionarlo adecuadamente. Un elemento impostergable es la atención e implementación de una política social adecuada, pues aún cuando el funcionario público tenga la visión bienintencionada para intervenir y siendo sensible ante la problemática que se le presente, si no se implementan políticas sociales de acuerdo a las diferentes características de cada comunidad será aún más difícil la comunicación entre la población y los representantes del gobierno, reflejándose en una falta de atención a las necesidades que los ciudadanos tienen o pueden tener.

## Bibliografía

Aguilar, A. G. y otros (1996). *Las ciudades intermedias y el desarrollo regional en México*. México: coedición CONARTE-UNAM-Colegio de México.

Ander-Egg, E. (1968). *Planificación del bienestar*. Buenos Aires: Humanitas.

Boltvinik, J. (1984). Satisfacción desigual de las necesidades esenciales en México. En: Cordera, R. y C. Tello, *La desigualdad en México*. México: Siglo XXI.

Castañeda, M. del R. (1994). *Calidad de vida familiar*. Tesis de Maestría, Universidad Autónoma de Nuevo León, Facultad de Trabajo Social, Monterrey.

CONAPO (en línea). <http://www.conapo.gob.mx> (Página consultada el 22 de mayo de 2000).

Constitución Política de los Estados Unidos Mexicanos (2000). México: Editores mexicanos unidos.

Cordera, R. y C. Tello (1984). *La desigualdad en México*. México: Siglo XXI.

Daltabuit, M., J. Mejía y R. L. Álvarez (2000). *Calidad de vida, salud y ambiente*. Cuernavaca: Universidad Nacional Autónoma de México, Instituto Nacional Indigenista.

Ducci, M. E. (1989). *Introducción al urbanismo. Conceptos básicos*. México: Trillas.

FAO (1955). *Un propósito ambicioso. Diez años de cooperación internacional en la lucha contra la miseria*. Roma: FAO.

Franco, T. (1996). El Estado de Bienestar y los servicios sociales. En: Alemán, M. del C. y J. Garcés, *Administración social: servicios de bienestar social*. España: Siglo XXI.

Gobierno del estado de Nuevo León (1997). *Plan Estatal de Desarrollo. Nuevo León 1997-2003*. Monterrey: Gobierno del estado de Nuevo León.

Gobierno federal de México (1995), *Programa de Desarrollo Educativo 1995-2000*. México: Gobierno federal de México.

Guillén, T. (1990). Servicios públicos y marginalidad social en la frontera norte. *Frontera Norte*. 2 (4). 95-119.

Hernández, R., C. Fernández y P. Baptista (2000). *Metodología de la investigación*. México: Mc Graw Hill.

INEGI (1990a). *XI Censo general de población y vivienda 1990*. Aguascalientes: INEGI.

\_\_\_\_\_ (1990b). *Niveles de Bienestar*. Aguascalientes: INEGI.

- \_\_\_\_\_ (1995). *Conteo general de población y vivienda 1995*. Aguascalientes: INEGI.
- \_\_\_\_\_ (1998). *Monterrey. Cuaderno Estadístico Municipal, Edición 1997*, Aguascalientes: Gobierno del Estado de Nuevo León/ INEGI/ H. Ayuntamiento de Monterrey.
- \_\_\_\_\_ (2000). *Perfil estadístico de la población mexicana: Una aproximación a las inequidades socioeconómicas, regionales y de género*. Aguascalientes: INEGI.
- López, R. E. (1996). Consideraciones metodológicas para complementar los enfoques cuantitativo y cualitativo en la investigación social. *Perspectivas Sociales*, 5. 87-112.
- Maríñez N., F. (2000). *Estado, bienestar y sociedad: la globalización y lo social*. México: Trillas, ITESM, Universidad Virtual 2000.
- Martínez Jasso, I. (1999). *Distribución del ingreso y aspectos de la pobreza en el Área Metropolitana de Monterrey de 1965 a 1998*. Monterrey: Facultad de Economía, Universidad Autónoma de Nuevo León.
- Martínez, M. (1998). *La investigación cualitativa etnográfica en educación. Manual teórico-práctico*. México: Trillas.
- Münch, L. y E. Ángeles (2000). *Métodos y técnicas de investigación*. México: Trillas.
- Nussbaum, M. C. y A. Sen (1996). *La calidad de vida*. México: Fondo de Cultura Económica.
- ONU (1954). *Informe sobre la medición internacional del nivel de vida*. Nueva York: ONU.
- \_\_\_\_\_ (1995). *Proyecto de Principios y Plan de Acción Mundial del Comité preparatorio de la Conferencia de las Naciones Unidas sobre los asentamientos humanos (hábitat II)*, (en línea). <http://www.un.org/spanish/index.html> (Página consultada el 12 de junio de 2000).
- \_\_\_\_\_ (1996). *Programa de Hábitat: objetivos y principios, compromisos y plan de acción mundial de las Naciones Unidas*, (en línea). <http://www.un.org/spanish/index.html> (Página consultada el 12 de junio de 2000).
- \_\_\_\_\_ (2000). (en línea). <http://www.onu.org> (Página consultada el 12 de junio de 2000).
- OPS (1986). *Orientación Programática de la OPS. Cuadrienio 1987-1990*.
- \_\_\_\_\_ (1995). *Orientaciones Estratégicas y Programáticas (1995-1998) Documento Oficial N° 269*, (en línea). <http://www.ops.org.ni/opsoms/ac-ops.htm> (página consultada el 15 de junio de 2000).
- Palomar L. J. (s/f). Algunas conceptualizaciones sobre la calidad de vida. (Sin referencia). 25-33.
- Pizzorno, A. y otros (1975). *Participación y cambio social en la problemática contemporánea*, Buenos Aires: Ediciones Siap- Planteos.
- PNUD (1999). *Informe sobre desarrollo humano 1999*. Nueva York: ONU/ Mundi – Prensa.

- Pozas, M. de los Á. (1990). Los marginados y la ciudad (tierra urbana y vivienda en Monterrey). En, Zúñiga, V. y M. Ribeiro, *La marginación urbana en Monterrey*. San Nicolás de los Garza: Facultad de Filosofía y Letras, Universidad Autónoma de Nuevo León. 15 – 58.
- Pozos Ponce, F. (1996). *Metrópolis en reestructuración: Guadalajara y Monterrey 1980-1989*. México: Universidad de Guadalajara.
- R. Ayuntamiento de Monterrey (1997). *Plan Municipal de Desarrollo. Monterrey, N. L. 1997-2000*. Monterrey: R. Ayuntamiento de Monterrey.
- Salgado, A. (1995). *Espacio social y habitación en el estado mexicano de Querétaro*. Tesis de doctorado, Universidad Laval, Québec, Canadá.
- Secretaría de Educación Pública (2000). <http://www.sep.gob.mx> (Página consultada el 28 de junio de 2000).
- Secretaría de Salud (1995). *Programa de Reforma del Sector Salud 1995-2000*. México: Secretaría de Salud.
- SEDESOL (1999). <http://www.sedesol.gob.mx> (Página consultada el 25 de junio de 2000).
- UNESCO (1975). *Información sobre la UNESCO*. Madrid: Comisión Nacional Española de Cooperación con la UNESCO.
- Vellinga, M. (1988). *Desigualdad, poder y cambio social en Monterrey*. México: Siglo XXI.
- Zúñiga, V. (1993), *Monterrey: tres estudios urbanos*, Monterrey: Fondo de Nuevo León.

## ANEXOS

### Anexo 1

Universidad Autónoma de Nuevo León  
Facultad de Trabajo Social  
División de Estudios de Posgrado

Fecha: / /

Encuestador: \_\_\_\_\_

Bienestar en el entorno residencial tradicional de Monterrey

### CUESTIONARIO

Domicilio: \_\_\_\_\_

Tiempo de vivir en la vivienda:

1)0-5 años 2)6-10 años 3)11-20 años 4)21 o más años

9)no sabe, no contestó

( )

Edad del entrevistado \_\_\_\_\_

Sexo:

1)M 2)F

( )

Estado civil:

1) soltero(a) 2)casado(a) 3)divorciado(a) 4)viudo(a)

9)no sabe, no contestó

( )

#### A. Servicios Públicos

Vigilancia y Seguridad

1.Existe vigilancia pública en el barrio:

1)De acuerdo 2)Indiferente 3)Desacuerdo 9)No sabe, no contestó

( )

2.Se siente seguro con la vigilancia pública:

1)De acuerdo 2)Indiferente 3)Desacuerdo 9)No sabe, no contestó

( )

Alumbrado Público

3.Es suficiente el alumbrado público:

1)De acuerdo 2)Indiferente 3)Desacuerdo 9)No sabe, no contestó

( )

4. Está satisfecho con el alumbrado público:  
1)De acuerdo 2)Indiferente 3)Desacuerdo 9)No sabe, no contestó ( )

#### Recolección de basura

5. Está satisfecho con el ejercicio de recolección de basura:  
1)De acuerdo 2)Indiferente 3)Desacuerdo 9)No sabe, no contestó ( )

#### Bomberos

6. Existe una estación de bomberos en el barrio o cercano a él:  
1)De acuerdo 2)Indiferente 3)Desacuerdo 9)No sabe, no contestó ( )

### B. Infraestructura

#### Red vial para vehículos

7. Está satisfecho con las condiciones de las calles del barrio (pavimento deficiente o no, con baches, etc):  
1)De acuerdo 2)Indiferente 3)Desacuerdo 9)No sabe, no contestó ( )

#### Red vial para peatones

8. Está satisfecho con las condiciones de las banquetas del barrio (si tienen obstáculos que impiden el paso: señalamientos, parquímetros, etc.):  
1)De acuerdo 2)Indiferente 3)Desacuerdo 9)No sabe, no contestó ( )

#### Transporte

9. Está satisfecho con el transporte público:  
1)De acuerdo 2)Indiferente 3)Desacuerdo 9)No sabe, no contestó ( )
10. Está satisfecho con la frecuencia con que pasa el transporte público:  
1)De acuerdo 2)Indiferente 3)Desacuerdo 9)No sabe, no contestó ( )
11. Existen espacios de estacionamientos público en el barrio:  
1)De acuerdo 2)Indiferente 3)Desacuerdo 9)No sabe, no contestó ( )

### C. Equipamiento

#### Educación

12. Existe un Jardín de Niños público en el barrio o cercano a él:  
1)De acuerdo 2)Indiferente 3)Desacuerdo 9)No sabe, no contestó ( )
13. Existe una Escuela Primaria pública en el barrio o cercano a él:  
1)De acuerdo 2)Indiferente 3)Desacuerdo 9)No sabe, no contestó ( )
14. Existe una Escuela Secundaria pública en el barrio o cercana a él:  
1)De acuerdo 2)Indiferente 3)Desacuerdo 9)No sabe, no contestó ( )



15. Existe una Biblioteca pública en el barrio o cercana a él:  
 1)De acuerdo 2)Indiferente 3)Desacuerdo 9)No sabe, no contestó ( )

#### Salud

16. Existe una clínica, centro de salud y/o hospital en el barrio o cercano a él (si la respuesta fue negativa pasar a la 18):  
 1)De acuerdo 2)Indiferente 3)Desacuerdo 9)No sabe, no contestó ( )

17. Está satisfecho con el servicio:  
 1)De acuerdo 2)Indiferente 3)Desacuerdo 9)No sabe, no contestó ( )

#### Comercio

18. Existe un Mercado en el barrio o cercano a él:  
 1)De acuerdo 2)Indiferente 3)Desacuerdo 9)No sabe, no contestó ( )

#### Recreación

19. Existen Parques, Plazas y Jardines públicos en el barrio o cercano a él:  
 1)De acuerdo 2)Indiferente 3)Desacuerdo 9)No sabe, no contestó ( )

20. Está satisfecho con las condiciones de los parques... públicos del barrio:  
 1)De acuerdo 2)Indiferente 3)Desacuerdo 9)No sabe, no contestó ( )

#### Cultura

21. Existe un Teatro en el barrio o cercano a él:  
 1)De acuerdo 2)Indiferente 3)Desacuerdo 9)No sabe, no contestó ( )

22. Existe un Museo en el barrio o cercano a él:  
 1)De acuerdo 2)Indiferente 3)Desacuerdo 9)No sabe, no contestó ( )

#### D. Vivienda

23. Tiene energía eléctrica en su casa:  
 1)De acuerdo 2)Indiferente 3)Desacuerdo 9)No sabe, no contestó ( )

24. Está satisfecho con el suministro de energía eléctrica:  
 1)De acuerdo 2)Indiferente 3)Desacuerdo 9)No sabe, no contestó ( )

25. Tiene agua entubada en su casa:  
 1)De acuerdo 2)Indiferente 3)Desacuerdo 9)No sabe, no contestó ( )

26. Está satisfecho con el suministro de agua potable:  
 1)De acuerdo 2)Indiferente 3)Desacuerdo 9)No sabe, no contestó ( )

27. Tiene drenaje en su casa:

1)De acuerdo 2)Indiferente 3)Desacuerdo 9)No sabe, no contestó ( )

### E. Empleo

28. El jefe de familia tiene un empleo remunerado actualmente:

1)De acuerdo 2)Indiferente 3)Desacuerdo 9)No sabe, no contestó ( )

29. Otros miembros de la familia trabajan actualmente fuera del hogar:

1)De acuerdo 2)Indiferente 3)Desacuerdo 9)No sabe, no contestó ( )

30. Está(n) satisfechos con los ingresos económicos que tienen:

1)De acuerdo 2)Indiferente 3)Desacuerdo 9)No sabe, no contestó ( )

### F. Entorno físico

31. En el barrio existe contaminación en el aire:

1)De acuerdo 2)Indiferente 3)Desacuerdo 9)No sabe, no contestó ( )

31.1. La fuente de contaminación es:

1)Camiones 2)Fábricas 3)Vehículos 4)Basura 5)Todas 6)Ninguna  
9)No sabe, no contestó ( )

32. Existe mucho ruido en el barrio:

1)De acuerdo 2)Indiferente 3)Desacuerdo 9)No sabe, no contestó ( )

32.1. La fuente del ruido es:

1)Lugares de diversión 2)Vehículos y Transporte 3)Gente que transita por el lugar 4)Todos 5)Ninguno 9)No sabe, no contestó ( )

33. Existen muchos anuncios comerciales y de todo tipo en el barrio (panorámicos, carteles, etc.):

1)De acuerdo 2)Indiferente 3)Desacuerdo 9)No sabe, no contestó ( )

34. Existen plagas de insectos, ratas, etc. en el barrio:

1)De acuerdo 2)Indiferente 3)Desacuerdo 9)No sabe, no contestó ( )

34.1. La fuente de las plagas es:

1)Drenaje 2)Establecimientos de comida 3)Basureros 4)Bodegas 5)Viviendas y/o locales abandonados 6)Todos 7)Ninguno 9)No sabe, no contestó ( )

**G. Entorno social**

35. Tiene relación/ comunicación con sus vecinos:  
1)De acuerdo 2)Indiferente 3)Desacuerdo 9)No sabe, no contestó ( )
36. Existe apoyo de los vecinos ante algún problema del barrio:  
1)De acuerdo 2)Indiferente 3)Desacuerdo 9)No sabe, no contestó ( )
37. Existen organizaciones o asociaciones de vecinos:  
1)De acuerdo 2)Indiferente 3)Desacuerdo 9)No sabe, no contestó ( )
38. Existen bares y cantinas en el barrio:  
1)De acuerdo 2)Indiferente 3)Desacuerdo 9)No sabe, no contestó ( )
39. Aprueba la existencia de estos lugares en el barrio:  
1)De acuerdo 2)Indiferente 3)Desacuerdo 9)No sabe, no contestó ( )
40. Existen prostíbulos, tables dance y salas de masaje en el barrio:  
1)De acuerdo 2)Indiferente 3)Desacuerdo 9)No sabe, no contestó ( )
41. Aprueba la existencia de estos lugares en el barrio:  
1)De acuerdo 2)Indiferente 3)Desacuerdo 9)No sabe, no contestó ( )
42. Existe un deterioro en el barrio en los últimos años:  
1)De acuerdo 2)Indiferente 3)Desacuerdo 9)No sabe, no contestó ( )

Observaciones: \_\_\_\_\_  
\_\_\_\_\_  
\_\_\_\_\_

**Anexo 2****Estructura de Entrevista****Bienestar en el entorno residencial tradicional de Monterrey**

Esta entrevista es con el propósito de conocer cuál es el punto de vista de los funcionarios de gobierno local sobre el bienestar de los habitantes del primer cuadro de la ciudad de Monterrey.

1. ¿Qué entiende por bienestar de la población?
2. Y en un caso específico, ¿qué entiende por bienestar de la población del primer cuadro de la ciudad de Monterrey?
3. ¿Qué aspectos considera que debe incluir el bienestar en un barrio o colonia?
4. ¿Cuáles son las acciones que esta Secretaría ha llevado a cabo para mejorar la calidad de vida de la población del primer cuadro de la ciudad de Monterrey?
5. A partir de su experiencia como servidor público en esta administración, ¿cree que lograron avances significativos en el primer cuadro de la ciudad que beneficiaran a los vecinos de esta zona?
6. ¿Cuáles serían esos avances?
7. Considera que las mejoras hechas a los barrios del centro de la ciudad responden a las demandas de la gente o han sido lo que ustedes consideran que la población necesita.
8. Sabemos que esta administración está próxima a concluir, por lo que viendo el trabajo realizado, cómo le hicieron para acercarse a la gente, para saber de sus demandas.
9. ¿Han sopesado la opinión de la gente con respecto a lo que logró hacer o no esta administración para mejorar el bienestar en los barrios del centro de la ciudad, si la gente está contenta con los resultados de tres años de trabajo?
10. Pasando a otro punto, ¿han notado que hay menos casas habitadas en el centro de la ciudad?
11. ¿Ha qué cree que se deba?

13. ¿En qué sentido los perjudica?
14. Siguiendo ahora con el tema de la seguridad, ¿qué tan vigiladas cree que se encuentran las calles del centro de la ciudad.
15. ¿Considera que la vigilancia que ofrece el gobierno municipal es suficiente para el bienestar de los vecinos de la zona?
16. Pasando al tema del transporte público, ¿considera que este servicio está cumpliendo eficientemente con su labor?
17. ¿Qué cree que se necesita para mejorar el servicio, qué acciones debe llevar a cabo el gobierno?
18. Tratando el tema de la contaminación ambiental, ya sea del aire, ruido, visual, etc., ¿cómo cree que afecte a los vecinos del centro de la ciudad?
19. ¿Y cuáles serían las medidas que las autoridades deberían tomar ante este problema?
20. ¿Qué cree que se podría hacer desde esta dependencia para mejorar el bienestar de los habitantes del centro de la ciudad, en otras palabras ¿qué cree que dejaron pendiente?



