

**CENTRO DE ESTUDIOS UNIVERSITARIOS
ESCUELA NORMAL DE EDUCACION
PRE-ESCOLAR**



**INFORME RECEPCIONAL
QUE PARA OBTENER EL TITULO DE
PROFESORA DE EDUCACION PRE-ESCOLAR
PRESENTA**

ELSA ELIZABETH LOPEZ CRUZ

**GENERACION
1984-1987**

MONTERREY, N. L.

FEBRERO DE 1987

T

LB1180

L6

c.1



1080080448

T
LB1180
L6

T
L8642



11085

T. 18180
L. 2

CENTRO DE ESTUDIOS UNIVERSITARIOS

ESCUELA NORMAL DE EDUCACION

PRE-ESCOLAR

ES SABER QUE NECESITA TODO
 LA PENIA, EL ESFUERZO, LA DICHAY LA
 GLORIA, ES SER FIEL GUARDIANA DE UN
 TESORO INMENSO. ES LA ESCENCIA
 DE LA RAZA HUMANAS.
 ES SENTIR EL DOLOR DE LOS NUESTROS,
 TRANSMITIRLOS A LOS NUESTROS,
 ES ETERNO MANTENER VIVA LA MEMORIA
 PARA HACER QUE LOS NUESTROS
 SEAN EDUCADOS.



INFORME RECEPCIONAL

QUE PARA OBTENER EL TITULO DE
 PROFESORA DE EDUCACION PRE-ESCOLAR

PRESENTA

ELSA ELIZABETH LOPEZ CRUZ

"SOY EDUCADORA"

GENERACION

1984-1987

MONTERREY, N. L.

FEBRERO DE 1987



(8048)

SER EDUCADORA

ES SABER QUE EL NIÑO LO NECESITA TODO
LA PENA, EL ESFUERZO, LA DICHA Y LA
GLORIA, ES SER FIEL GUARDIANA DE UN
TESORO INMENSO, COMO ES LA ESCENCIA
DE LA RAZA HUMANA.

ES SENTIR DEL MUNDO LAS PALPITACIONES,
TRANSMITIR AL NIÑO NUESTRAS EMOCIONES,
ES ETERNO ANHELO DE ENCONTRAR VERDADES,
PARA HACER CON ELLOS FIRMES REALIDADES.

SER EDUCADORA

ES AMAR AL HOMBRE QUE EN EL NIÑO EM -
PIEZA, TRATAR DE FORMARLE UN MUNDO
MEJOR, ALENTAR AL TRISTE, ENCAUSAR
AL GENIO, FIJAR AL ARTISTA SU AMABLE
MISION.

ES TRABAJAR SIEMPRE CON FE Y ALEGRIA
COMO UNA ANTORCHA DE LUZ Y VERDAD,
ES SER PARTE ACTIVA QUE SE ESFUERZA
Y LUCHA POR LA ETERNA VIDA DE LA
HUMANIDAD.

"SCY EDUCADORA"

FEBRERO '87.



DEI CAETORIA



A gradecida estoy,

D e ti Señor, por haberme
I lumínado, dado la vida y
O rientarme para seguir adelante
S iempre en el transcurso de mi carre.

Y

A Ustedes, quienes me dieron la vida

M il gracias les doy, por haberme
I nculcado a seguir adelante
S iempre y en todo momento, y es

P or eso, este trabajo que
A legremente realizé se los
D edico a Ustedes con todo
R espeto y mucho cariño.
E spero que ahora al término de mi carrera y
S iempre me apoyen como hasta ahora.

SR. VICTORIANO LOPEZ SOTO,

Y

SRA. IGNACIA CRUZ DE LOPEZ.

A MIS HERMANOS.

A quienes con sus
pequeñas ayudas me
animaron a realizar
lo que deseaba lograr
el termino de mi carrera
Muchas Gracias.

A MIS MAESTROS

Los cuales me enseñaron
tantas cosas, les dedico
este trabajo, el cual es
digno de mi carrera y agradezco
a todos ellos el haber
concluido mis estudios.

A MIS AMIGOS Y COMPAÑERAS

Quienes con sus consejos
me ayudaron a seguir adelante
en los momentos felices y de
tristeza, mil gracias les doy
recordandoles siempre.

I
A
E
R
O
O
U
E
E
I
O
A

La Educación Pre-escolar es una de las etapas más importantes ya que es la primera enseñanza que recibe el niño, por eso hoy en día es de vital importancia para todos los niños. Ya que esta se considera de gran ayuda en los conocimientos del pequeño para su siguiente nivel educativo que sera el paso a una formalización en su Escuela Primaria.

El Jardín de Niños es el que se encarga de que el niño pase una mañana de juegos y al mismo tiempo conozca algunos conceptos básicos que realice las diferentes actividades que le señalará la Educadora.

La Educadora es la persona que se encargará de sacar adelante al niño, de orientarlo durante todas las mañanas de trabajo que pasen juntos. Es por eso que deseo resaltar la característica principal de toda educadora como es la paciencia, la cual es indispensable para la buena relación y convivencia entre ella y el pequeño.

Las razones que me impulsaron a seguir ésta carrera son variadas, pero la más importante para mí es el interés en ayudar a los niños en sus primeros conocimientos y lograr que el día de mañana México progrese con esos futuros ciudadanos, se que hoy en día pasamos por una etapa muy difícil y que con mi pequeño granito de arena, al paso del -

tiempo se pueda convertir en algo más grande y presedero -- para la niñez mexicana ya que con ello serviré a mis semejantes y a mi país.

Este trabajo se ha realizado en base de esfuerzos y de dedicaciones, y doy a conocer algunos aspectos en el Jardín de Niños donde realicé mi práctica pedagógica. En el incluye la labor docente y la labor social realizada por mí a la comunidad, al edificio escolar, a los alumnos y a los padres de familia.

Deseo que el presente trabajo sea digno de mí y de interés para ustedes, así como de utilidad y fácil manejo.

I
A
Q
I
E
E.



INDICE

Dedicatoria	
Introducción	i
Capítulo I	
ASPECTO MATERIAL DEL JARDIN DE NIÑOS	
1. Orientación y Ubicación.....	1
2. Breve historia del Jardín de Niños.....	2
3. Descripción del Edificio Escolar	3
a). Mobiliario	4
b). Material Didáctico	5
c). Anexos Escolares	7
Capítulo II	
LABOR DOCENTE	
1. Organización del Jardín de Niños.....	9
a). Función del Personal	9
b). Distribución del Personal	12
c). Distribución del Tiempo y Grupos.....	12
2. Detección del Grupo	14
3. Documentación	16
4. Planeación	20
a). Fundamentación Psicológica	20
b). Objetivos de Desarrollo	29

c).	Ejes de Desarrollo	31
d).	Unidades y Situaciones	32
e).	Actividades	34
f).	Evaluación	36
5.	Dentro del Sistema Federal	38
6.	Dentro del Sistema Estatal	40
7.	Test que se aplican en Educación	
	Pre-escolar,	42
a).	Mariane Frosting	42
b).	A,B,C, Laurenco Filho	46

Capítulo III

LABOR SOCIAL

1.	Realizada a la Comunidad	53
2.	Realizada al Edificio Escolar	53
3.	Realizada a los Alumnos	54
4.	Realizada a los Padres de Familia.....	54

CONCLUSIONES

BIBLIOGRAFIA

FUENTES DE INFORMACION

FE DE ERRATAS



E
A
P
I
E
U
R
O

I



ASPECTO MATERIAL DEL JARDIN DE NIÑOS

1. ORIENTACION Y UBICACION.

Los edificios se construyen o adaptan siempre con la ubicación geográfica, el clima, los vientos dominantes, etc. de cada lugar. Y su ubicación es la dirección del plantel educativo, en el se anexan calles, colonia, ciudad, municipio y estado. Además debera de encontrarse lejos de contaminantes, basureros, ruido excesivo de fábricas, talleres y tránsito.

La orientación correcta de nuestra región por la ubicación geográfica es de sur oriente dando como resultado una buena iluminación sin que los rayos solares penetren a las aulas permitiendo de esta manera un mejor enfoque visual, la ventilación será moderada pero suficiente evitando las fuertes corrientes.

El Jardín de Niños "Emperador Cuauhtemoc" se encuentra en la siguiente orientación; al Noreste de la ciudad.

Su ubicación es; en la calle Avenida Palacio de Justicia No. 2012, colonia Ferrocarrilera en la ciudad de Monterrey, Estado Nuevo León.

2. BREVE HISTORIA.

Los preparativos para abrir el Jardín de Niños, que llevaría por nombre "Agustín Melgar" se iniciaron el día 29 del mes de Abril del año de 1984; para esto se realizaron encuestas que fueron efectuadas por las señoritas: Elsa Guadalupe Escamilla Espronceda, Natalia Hernández Guerrero e Irma S. Morales González. Ellas iniciaron las labores el día 3 del mes de Septiembre del mismo año. Como dueña la Sra. Irma S. Morales de Ibarra y como Directora la Srta. María Luisa Reyna Rivera,

Se contaba entonces con tres grupos cuyos grados eran Primero, Segundo y Tercero, con un total de 55 niños por lo cual, fue posible efectuar la incorporación al Estado.

Esta fue dada de Alta el día 24 de Septiembre de 1984 quedando registrado con el número MOGL- 590305 y su registro de IVA 163676; quedandó como Inspectora de ese sector la Profesora María Guadalupe Gamboa López.

En la primera visita de la Inspectora al Jardín de Niños, la profra. Gamboa, informó a la Directora del mismo que habría que cambiar el nombre del Jardín ya que en el mismo sector se encontraba otro Jardín con el mismo nombre.

Esto provoco el volver hacer la papelería dandole al plantel el nuevo nombre de "Emperador Cuauhtemoc", el cual fue confirmado por la Secretaría el día 22 de Febrero en el

año de 1985. Y en el mes de Agosto del mismo año se volvió a cambiar de papelería a causa de que también hubo cambio de Directora; pasando a quedar como esta la misma propietaria, la Sra. Irma S. Morales de Ibarra.

En la actualidad, el Jardín de Niños "Emperador Cuauhtemoc", cuenta con su misma Directora, pero con cambios en lo que respecta a la Inspectora quedando como esta la Profesora Ofelia Cantú de Soto, ella en el presente año escolar 86-87.

3. Distribución Del Edificio Escolar.

El edificio esta integrado por tres salones y una bodega, a la entrada de el,- nos encontramos con un porche, siguiendo después con un salón con espacio suficiente en el cual solo se encuentra la Directora ya que este sirve como oficina de Dirección, aquí se cuenta con dos libreros, un escritorio y un pequeño archivo en el cual se guarda toda papelería de los niños, de años escolares anteriores y los del presente año escolar.

En el segundo salón se cuenta con tres mesas y quince sillas, libreros y un estante , este sirve para el grupo de segundo grado y cuenta con ocho niños.

El tercer salón, es uno de los dos grandes y lo ocupa el tercer grado, cuenta con un mobiliario de dos mesas rectangulares una es grande y la otra mediana y con veinticin

co sillas, además cuenta también con un librero grande y un estante, esta aula es también utilizada para las actividades de cantos y juegos.

Podemos decir que este Jardín cuenta con el material necesario para realizar las labores educativas.

Cuenta además con el baño que incluye lavabo. tiene una recamara y continua a ella una bodega. Por último se cuenta con un pequeño patio que sirve y es utilizado por los niños para desplazarse libremente.

A). MOBILIARIO

El mobiliario debera de ser ligero para que el niño pueda transportarlo de un lugar a otro facilmente, y debe de tener las siguientes características: líneas, rectas, planas, horizontales, angulos redondos para evitar accidentes, sus colores deberan ser claros y tendran que ser de la talla del niño.

El material tendra que ser ligero, su pintura resistente para que pueda ser lavado con facilidad y sin deteriorarse. En un salón debera de haber sillas, mesas, cabaletes y estantes.

El Jardín de Niños "Emperador Cuauhtemoc" cuenta con el siguiente mobiliario.

Seis mesas

cuarenta sillas

tres Pizarrones

dos Libreros

cuatro Estantes

B). MATERIAL DIDACTICO.

Este es indispensable y de gran ayuda para la educadora, ya que ella podra llevar acabo el trabajo diario satisfaciendo las necesidades de cada niño.

El material didáctico con el que cuenta el Jardín de Niños "Emperador Cuauhtemoc", es el siguiente:

Tijeras

Plastilina

Crayones

Plumas

Lapices

Acuarelas

Color de madera

Marcadores

Pinceles

Cinta Adhesiva

Hojas de Máquina

Legajos

Grapadora

Perforadora

Grapas

Clíps
Estambre
Popotes
Palillos
Sellos (dif.)
Fichas
Tubos de papel sanitario
Aserrín
Botes de lámina
Semillas
Papel lustrina
Papel Cartoncillo
Papel Bristol
Papel Tercipana
Papel de China
Papel Celofán
Papel Cuadrículado.

AUXILIARES DIDACTICOS

Teatro Guiñol
Teatro Esteriotipicón
Rotafolio
Franelógrafo
Instrumentos Musicales
Material de Construcción

Juegos Educativos.

C). ANEXOS ESCOLARES.

Los anexos son los que persiguen fines altamente educativos y de mejoramiento socio-económico, además contribuyen en utilizar la enseñanza del niño, y es considerado -- como parte integral del trabajo del aula.

Los anexos con los que debe contar todo Jardín de Niños es el siguiente:

- a). AGROPECUARIOS: Son los que forman las parcelas, - huerta escolar, jardines, locales para criadero de animales, etc.
- b). HIGIENICOS: Estos comprenden los bebederos, lavabos, botiquín, gabinetes de aseo, etc.
- c). CREATIVO Y LUDRICO; Estos son los que forman el - patio, parques, campos deportivos, etc.
- d). CULTURAL O CIVICO: Son los que comprenden la biblioteca, teatro, teatro al aire libre, salón, de actos, nichos de bandera, etc.
- e). DOMESTICOS: Es lo que constituye la cocina.
- f). PROPIOS DE EDIFICIO: Son las bodegas, dirección, pasillos, escaleras, etc.

En el Jardín "Emperador Cuauhtemoc", se cuenta con los siguientes anexos escolares:

--Anexos Higienicos.- Cuenta con un sanitrio y lavabo.

- Anexos Recreativos: Cuenta con un pequeño patio.
- Anexos Domesticos: Cuenta con cocina y un lugar en donde toman sus alimentos.
- Anexos Propios de Edificio: Cuenta con bodega, Dirección, pasillo y estantes.
- Anexos Cultural o Cívico: Cuenta con un pequeño salón de actos. Y un nicho de Bandera.

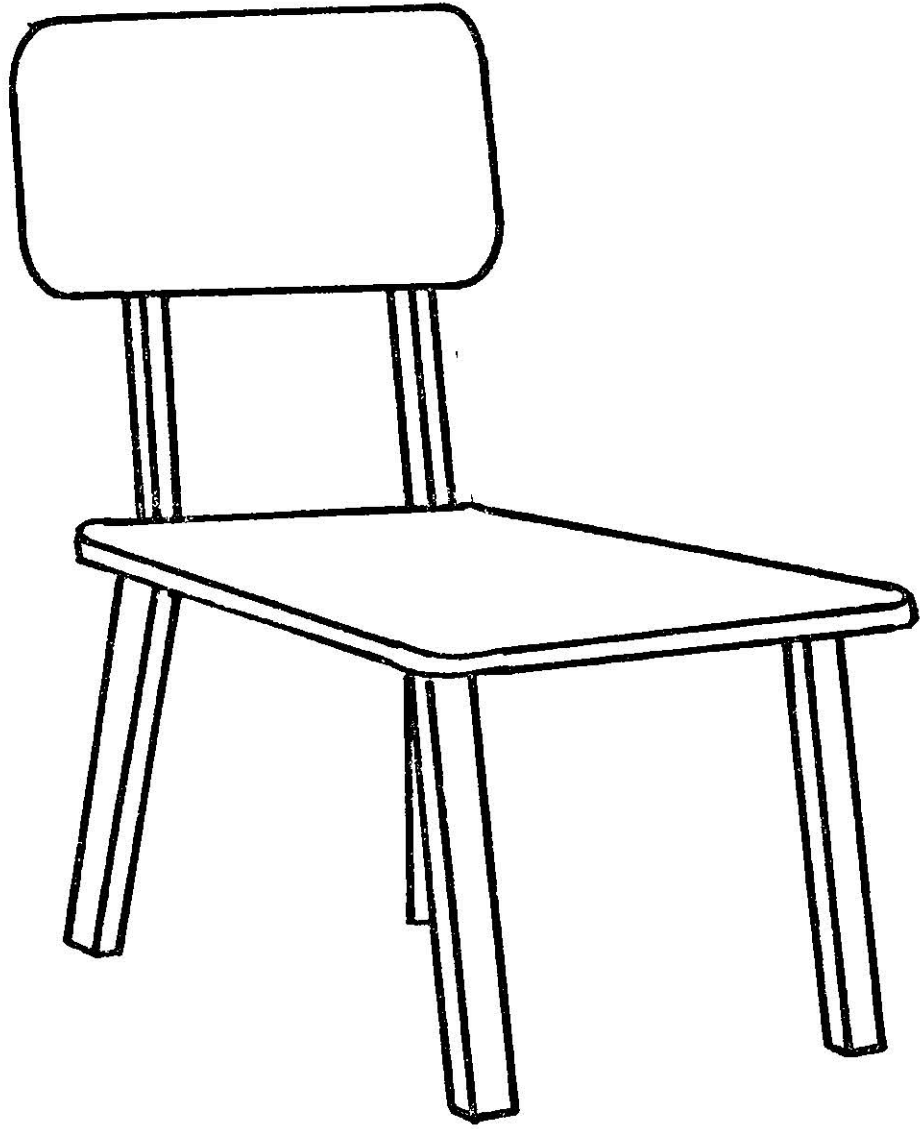

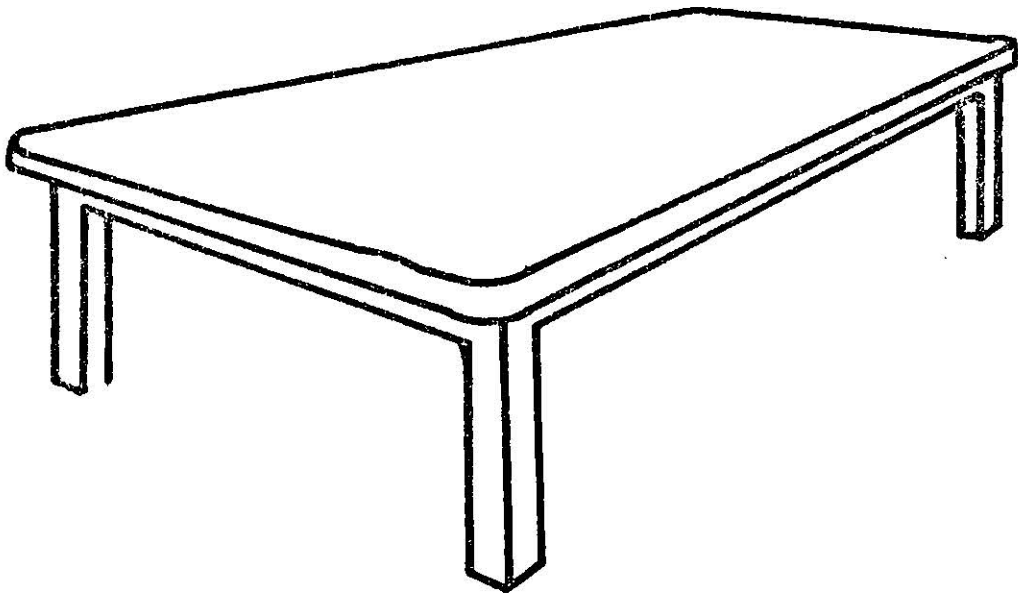

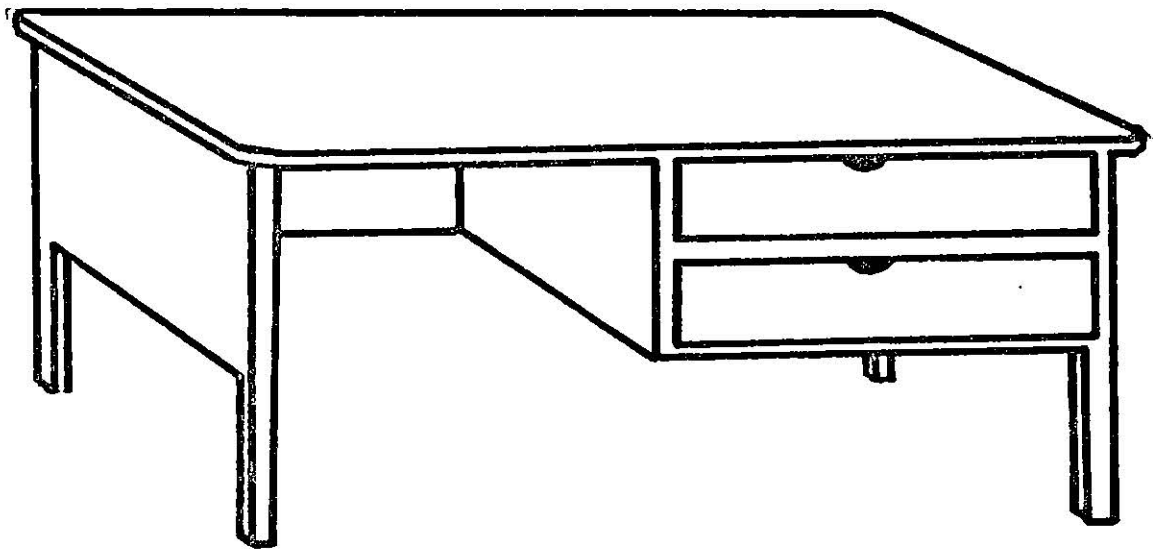

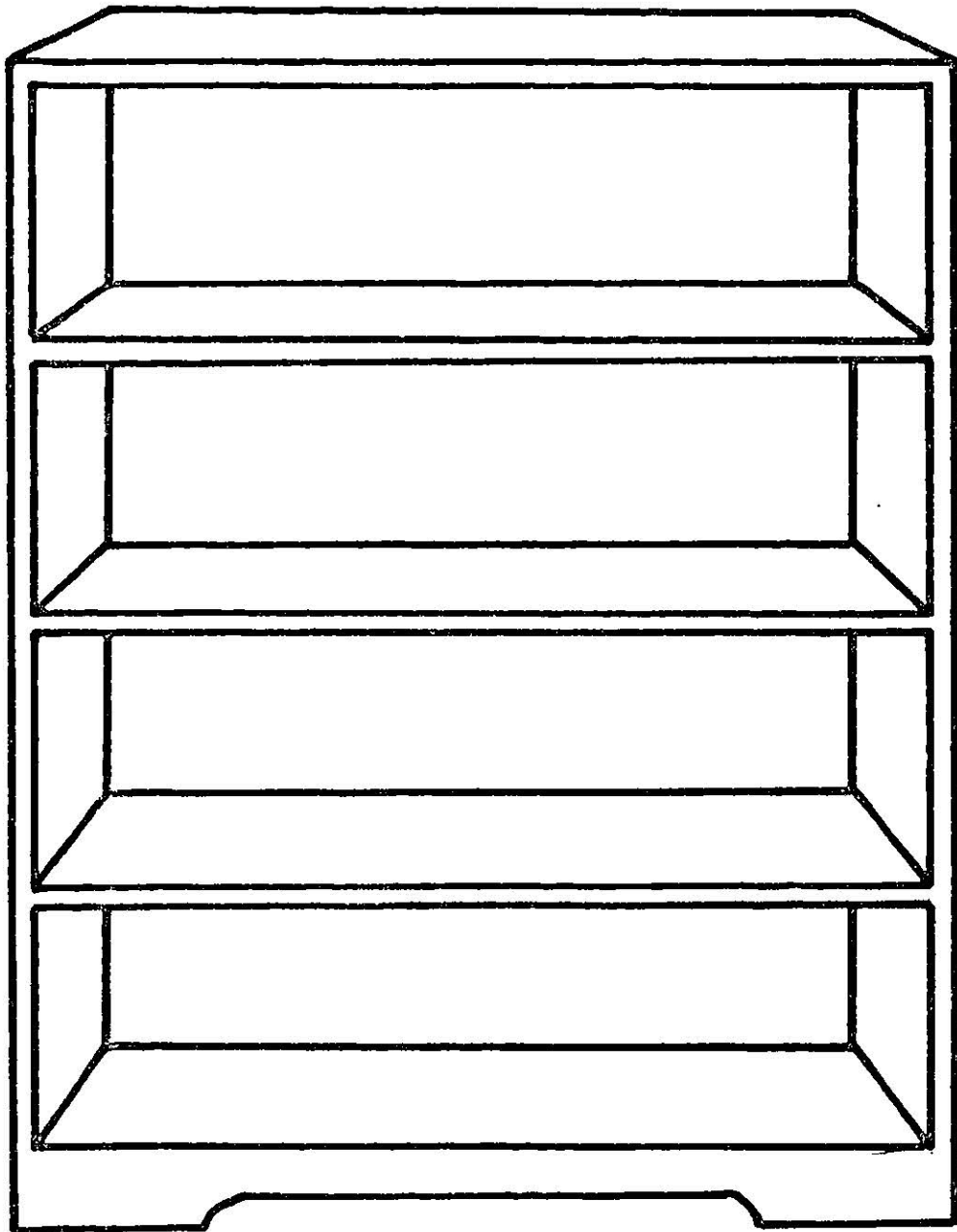

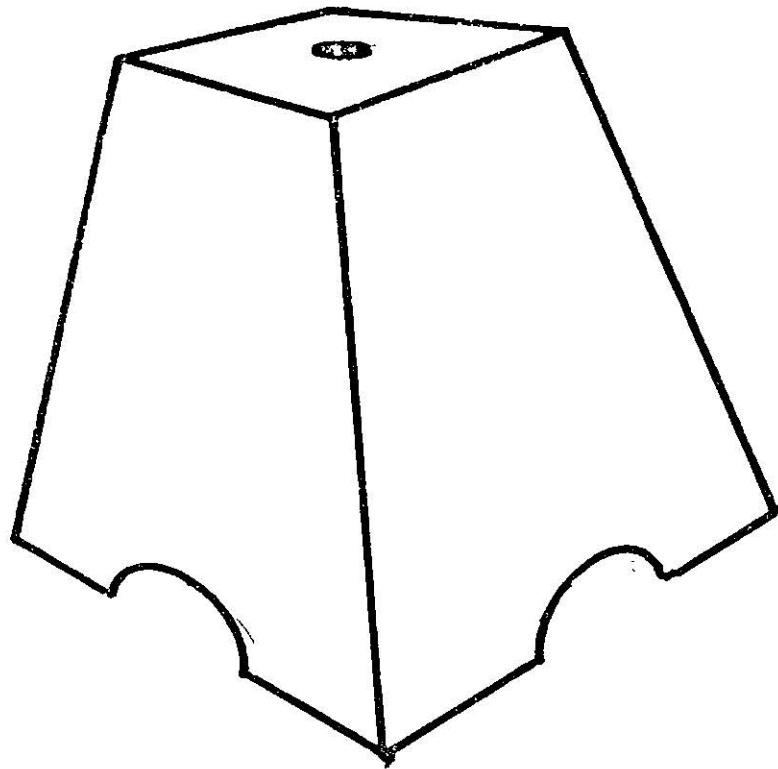

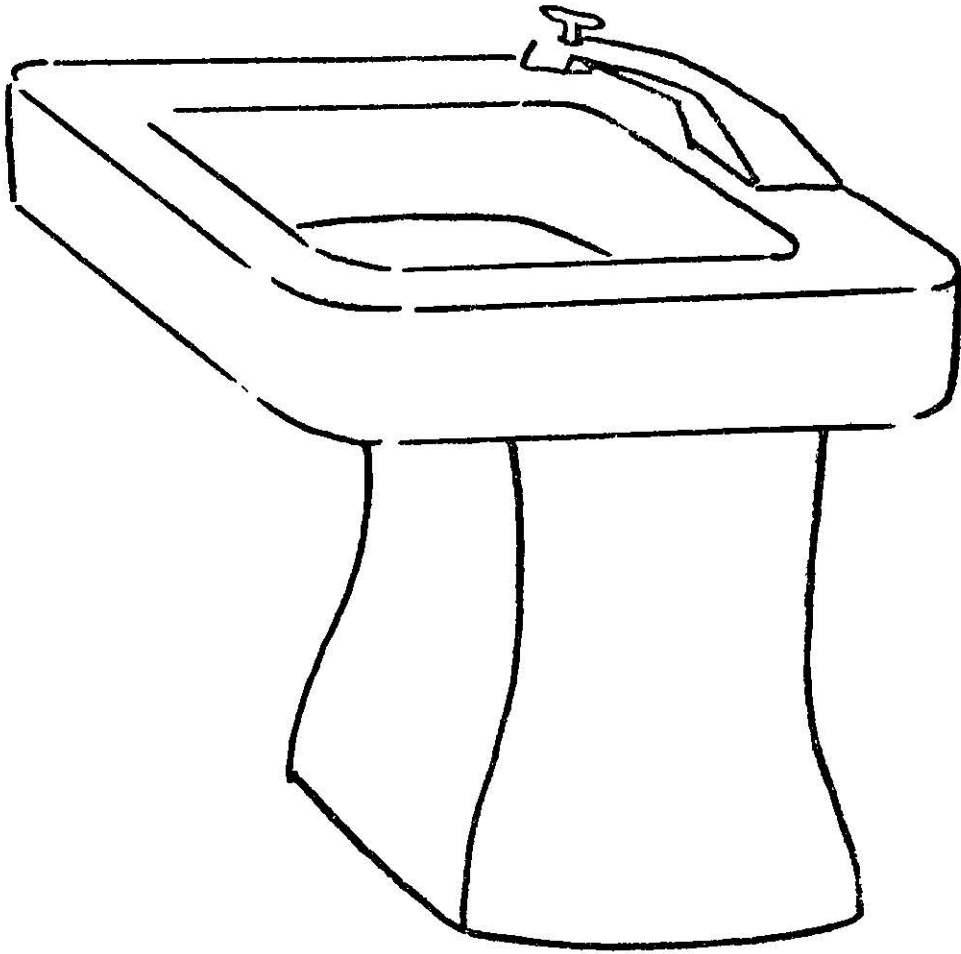

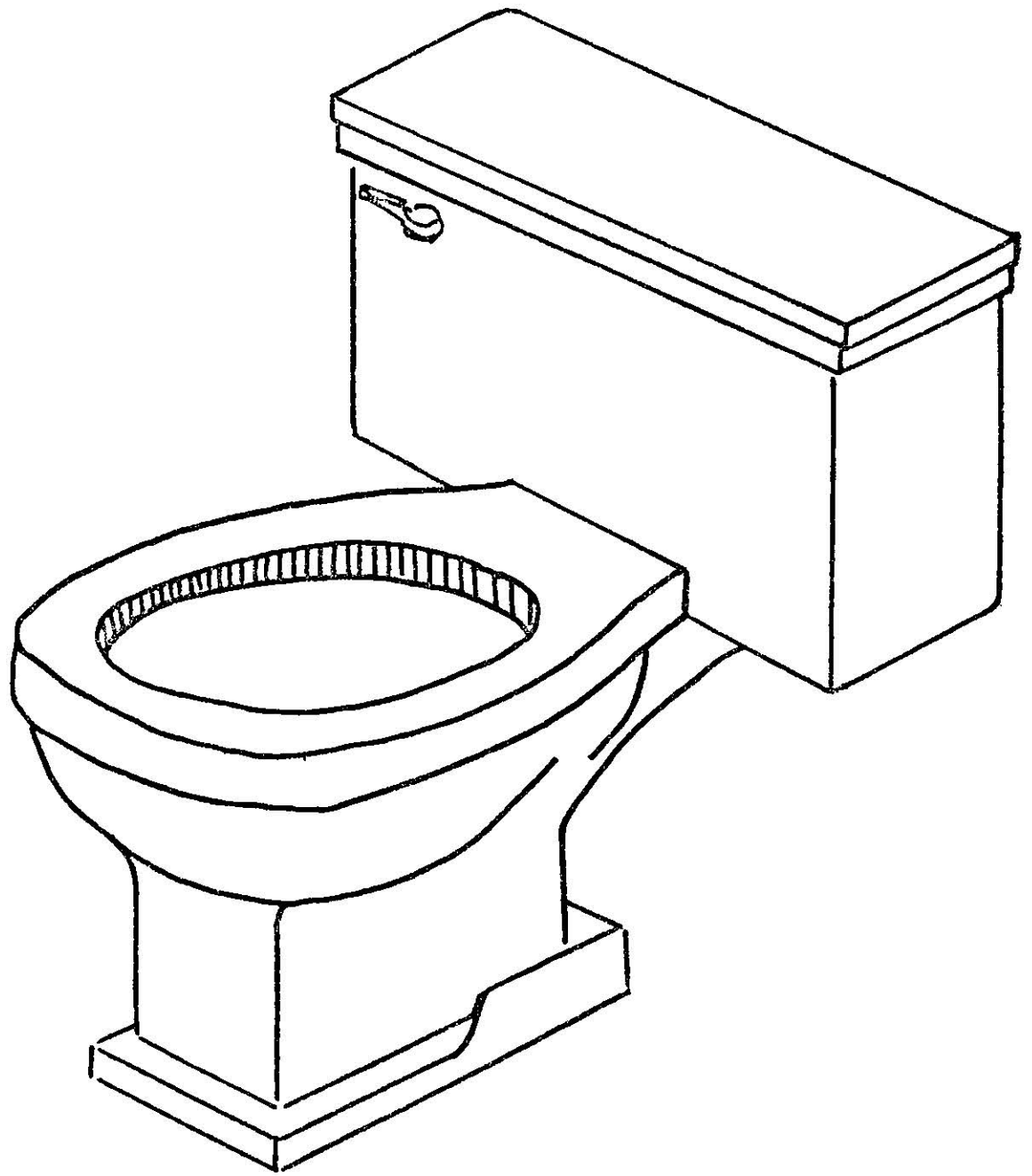



CAPITULUM

II



LABOR DOCENTE

1. ORGANIZACION DEL JARDIN DE NIÑOS.

Nuestro Jardín es una institución privada y/o particular el cual esta incorporado a la S.E.C., por lo tanto su mantenimiento se lleva acabo por las cuotas mensuales que percibe.

En lo administrativo es atendido por la directora, y en lo académico es asistida por las practícantes responsables las cuales atienden las necesidades del plantel.

El Jardín de Niños "Emperador Cuautemoc, se rige por el mismo calendario escolar de la Secretaría de Educación y Cultura y en su totalidad a todo su programa.

a).FUNCION DEL PERSONAL

Es muy importante la función del personal de un jardín de niños, puesto que en el se lleva acabo la educación pre-escolar, y las funciones del personal que laboran en todo jardín de niños son las siguientes:

INSPECTORA.

Los jardines de niños ya sean oficiales o particulares se encuentran organizados en zonas de inspección de lo cual se visitan los jardines de niños que le correspondan a cada zona, esto se hace con el fin de poder comprobar los resultados de la labor educativa de los mismos jardines, y estos

deberan también de formular un calendario anual para poder rendir un informe a la subdirección general, en la que ser vira para darse cuenta del estado en que se encuentra. A - de acudir a las asambleas semanales y a aquellos actos en que se requiera de su presencia, así cumplira y hara cum-- plir con todos aquellos asuntos que se relacionen con la - buena marcha de la educación pre-escolar y de las leyes que se relacionen con el mejoramiento del servicio.

Ella también se encargará de revisar los grupos, ha-- ciendolo junto con las educadoras, checando desde los decora dos, registros, gráficas, etc.

Otra de las cosas importantes que debera de revisar - será la papelería de dirección de los años escolares ya pa sados, así como los del presente año escolar.

DIRECTORA.

Ella es la autoridad superior inmediata para el persona l técnico docente que labora en el jardín de niños.

Deberá de cumplir los mandatos de la labor educativa, así como la administrativa, los sociales y materiales del jardín de niños a su cargo y llevará además al día toda su documentación.

Además procurará que se conserven en buenas condicion es físicas, así como la buena relación entre el personal a

a su cargo.

Supervizara el trabajo educativo, visitara los salones checando que el personal cumpla con sus deberes, reunirá - con esmero la documentación de fin de curso, asistirá con puntualidad para que sea reconocida como autoridad superior.

EDUCADORAS

Las educadoras que prestan su servicio en el jardín - de niños tienen la obligación de :

a). Colaborar en la dirección, en las inscripciones, - formación de grupos, desarrollo del programa y realización del trabajo técnico.

b). Llevar cuidadosamente su diario de planes de las actividades y observaciones relativas a la conducta - del educando dentro del jardín.

c). Tendrá que llevar diariamente el control de la - asistencia.

d). Preparará las actividades diarias del grupo.

e). Asistirá puntualmente a las labores educativas, - como también a las juntas que convoque la dirección - del jardín.

f). Colaborará en las festividades de ceremonia o actos cívicos del jardín.

g). Observará una conducta favorable dentro del jardín desarrollando la labor que esta llevando acabo con las

disposiciones de la dirección o inspectora de la zona.
h). Tendrá que tener acomodados los rincones (principales) que rigen el nuevo programa educativo.

B).- DISTRIBUCION DEL PERSONAL.

En el jardín de niños "Emperador Cuauhtemoc", esta distribuido de la siguiente manera.

2do. "A" Srita. Practicante Responsable

TERESA ESQUIVEL RAMIREZ

3ro. "A" Srita. Practicante Responsable

ELSA ELIZABETH LOPEZ CRUZ

Sra. Directora

IRMA S. MORALES DE IBARRA.

C).- DISTRIBUCION DE TIEMPO Y GRUPOS.

El personal docente que presta sus servicios en el jardín de niños "Emperador Cuauhtemoc", tiene el siguiente horario al igual que los niños.

	ENTRADA	SALIDA
DIRECTORA	8:30 A.M.	12:30 P.M.
PRACTICANTES	8:30 A.M.	12:30 P.M.
NIÑOS	9:00 A.M.	11:45 P.M.

La distribución de grupos debe de ser por lo menos de 20 a 30 niños para que cada niño tenga la atención adecuada.

La distribución del jardín de niños "Emperador Cuauh-temoc" es la siguiente:

	HOMBRES	MUJERES	TOTAL
2do. "A"	5	3	8
3ro. "A"	14	8	<u>22</u>
		Total =	30

2. DETECCION DEL GRUPO.

El Jardín de Niños "Emperador Cuauhtemoc". en donde - realizé mi práctica pedagógica durante el año escolar 86-87, en el inicio de éste período escolar pude observar que los niños se sentían inseguros, tímidos y que solo unos - cuantos del grupo que me fue asignado llorarón, y esto solo ocurrió durante los primeros días de clases, ya que después fueron tomando confianza entre ellos mismos y con nosotras. Ésto fue logrado a base de juegos y dinámicas que se realizarón para lograr conocernos mejor y controlarlos poco a poco.

Un caso para mí especial es algo que ocurrió con una niña llamada Laura Particia.

Laurita era una niña a mi ver, demasiado tímida y que nunca quería participar o jugar con sus demás compañeros, logre observar que cuando a ella se le decía que realizara una actividad en especial, como cantar o bailar, ella se - dedicaba a llorar, por tal motivo logramos llamar a su madre para platicar con ella, en dicha platica nos dimos cuenta que el problema era ella, ya que siempre la cuidaba más de lo normal, y no la dejaba convivir con personas o con - niños de su edad, y esto era a causa de un problema en la pierna de Laurita, ya que al parecer su tibia no le crecía como debía de ser. Mi opinión es la de que era bueno que -

3. DOCUMENTACION.

La organización administrativa de una escuela es de -- gran importancia ya que dicho trabajo constituye la histo-- ria del plantel y la base para el proceso correcto y ajustado de la realidad, evita además los tanteos o las improviza ciones ya que sin registro ni datos concretos se pueden planear, o llêvarse acabo o presizarse los resultados de una labor. La documentación de todo jardín de niños debe de estar de acuerdo con la S.E.C. en el cual se trabaja.

A continuación se explicaran algunas formas más conocidas de esta y las cuales se encuentran en el jardín de ni-- ños "Emperador Cuauhtemoc".

Registro De Inscripción.

En los jardines oficiales se llevan dos tipos de ins- cripción, la primera en el mes de Febrero para saber el -- número aproximado de alumnos que se tendrá en el siguiente ciclo escolar, el segundo es el que se realiza en el mes - de Agosto y es el que nos sirve para verificar la cantidad de alumnado.

Ficha de Inscripción

Esta es la que nos sirve para el control de todos los datos incluyendo una copia del registro de nacimiento y se hace una separación por grupos.

Registro de Asistencia.

Es en el que la educadora llevará el control de cada niño de la siguiente manera.

- a). Número de Orden
- b). Número de Matrícula
- c). Nombre del Alumno
- d). Asistencia Diaria
- e). Faltas Justificadas

Asistencia Individual

La Media Mensual se elaborará sumando la asistencia - total de los alumnos entre los días hábiles del mes.

El Porcentaje se lograra agregando dos ceros a la asistencia mensual y dividiendose entre el número de alumnos - del grupo.

Calendario.

El calendario escolar es el que rige el período de trabajo y en el estan sujetas las escuelas oficiales y particulares que son incorporadas a la S.E.C., en el se marcan -

- Fechas de Inscripción
- Iniciación de Clases
- Periodos Vacacionales
- Fechas Conmemorativas
- Exámenes
- Suspensión de Labores

Para el debido cumplimiento de este calendario, las -
escuelas ya sean oficiales o particulares deberán de tomar
en cuenta las siguientes disposiciones:

1. Solo se suspenderán las labores de la escuela durante
te los días señalados en el calendario y solo cuando
do así lo determine el Poder Ejecutivo Federal y --
Estatal por el debido conducto.
2. Las conmemoraciones que se incluyen en el calendario
rio serán de expresión en trabajo normal de la escuela
cuela realizadas en servicio a la educación cívica
de los educandos y de la comunidad.
3. Para que los maestros puedan disfrutar de vacaciones
es finales, y es un requisito indispensable que se
haya entregado la documentación escolar a satisfacción
ción de las autoridades inmediatas superiores.

Directorio Escolar

En este libro se llevarán los datos particulares del
personal docente administrativo llevando los siguientes requisitos
quisitos:

Nombre

Dirección

Teléfono

Ficha individual del personal.

En esta hoja se anexa cada expediente con los datos correspondientes y con dos fotografías.

LIBRO DE FIRMAS

En este libro se lleva acabo la asistencia de los maestros en las juntas de las educadoras y de los padres de familia, llevandose además un libro de visitas.

ESTADISTICA.

La Estadística escolar se propone recopilar, analizar, ordenar, clasificar y establecer la nesesaría correlación,- entre los distintos factores y hechos que intervienen en el movimiento educativo de una escuela.

La Estadística Estatal, es la que se rinde tres veces al año, la primera en el mes de Septiembre (en el inicio - de curso), la segunda en el mes de Enero (a medio ciclo)- con una recopilación de datos del mes de Octubre, Noviembre, Diciembre y la tercera se presenta a fines del mes de Junio (a fines de cursos) con los datos del mes de Enero, Febrero, Marzo, Abril y Junio.

Los datos que recopila la estadística son los siguientes:

Período

Año Escolar

Datos generales del Jardín

Movimiento de Alumnos

FICHA DE INSCRIPCION

Grado _____ Múm. de orden _____

Nombre del Alumno _____

Fecha de nacimiento _____ Edad, años , meses _____

Sexo _____ Vacunado _____

Nombre de la madre _____

Lugar donde trabaja _____

Ocupación _____ Tel. _____

Nombre del Padre _____

Lugar donde trabaja _____













Ocupación _____ Tel. _____

Domicilio particular _____

Colonia _____ Tel. _____

Firma de la educadora.

Calendario Civico Escolar 1986 - 1987

AGOSTO 1986	SEPTIEMBRE 1986	OCTUBRE 1986	NOVIEMBRE 1986
<p>D L M J V S</p> <p>1 2 3 4 5 6 7 8 9 10 11 12 13 14 15 16 17 18 19 20 21 22 23 24 25 26 27 28 29 30 31</p> 	<p>D L M J V S</p> <p>1 2 3 4 5 6 7 8 9 10 11 12 13 14 15 16 17 18 19 20 21 22 23 24 25 26 27 28 29 30 31</p> 	<p>D L M J V S</p> <p>1 2 3 4 5 6 7 8 9 10 11 12 13 14 15 16 17 18 19 20 21 22 23 24 25 26 27 28 29 30 31</p> 	<p>D L M J V S</p> <p>1 2 3 4 5 6 7 8 9 10 11 12 13 14 15 16 17 18 19 20 21 22 23 24 25 26 27 28 29 30</p> 
<p>18 Aniversario del nacimiento de Vicente Guerrero en 1807</p> <p>19 Día de Trabajo en 1937</p> <p>24 Día de la Virgen (Inmaculada) 1849</p>	<p>1 Reunión de voluntarios del Congreso de la Unión</p> <p>17 Aniversario del nacimiento de José María Morelos de Cuernavaca en 1763</p> <p>18 Independencia del Estado de Chiapas el 15 de Septiembre</p> <p>19 Comemoración del día de la Independencia de México en 1810</p> <p>20 Aniversario del nacimiento de Benito Juárez en 1808</p> <p>21 Aniversario del nacimiento de Ignacio Zaragoza en 1819</p> <p>22 Aniversario del nacimiento de José Martí en 1853</p> <p>23 Aniversario del nacimiento de Andrés Bello en 1781</p> <p>24 Día de los Mártires de la Independencia</p> <p>25 Aniversario del nacimiento de José María Morelos en 1763</p>	<p>7 Comemoración del sacrificio del sacerdote Rufino Quiroz en 1913</p> <p>11 Día de la Raza y Aniversario del Descubrimiento de América en 1492</p> <p>18 Aniversario del nacimiento de Fray Simón de Torres de Mader en 1763</p> <p>23 Día Nacional de la Arrojadora</p> <p>24 Día de los Mártires de la Independencia</p> <p>30 Aniversario del nacimiento de Francisco I. Madero en 1875</p>	<p>6 Comemoración de la Proclamación del Acto de la Independencia en 1808</p> <p>11 Día de la Virgen de Guadalupe en 1531</p> <p>20 Aniversario del nacimiento de Benito Juárez en 1808</p> <p>22 Aniversario del nacimiento de Carlos Gardel en 1910</p>
<p>D L M J V S</p> <p>1 2 3 4 5 6 7 8 9 10 11 12 13 14 15 16 17 18 19 20 21 22 23 24 25 26 27 28 29 30 31</p> 	<p>D L M J V S</p> <p>1 2 3 4 5 6 7 8 9 10 11 12 13 14 15 16 17 18 19 20 21 22 23 24 25 26 27 28 29 30 31</p> 	<p>D L M J V S</p> <p>1 2 3 4 5 6 7 8 9 10 11 12 13 14 15 16 17 18 19 20 21 22 23 24 25 26 27 28 29 30 31</p> 	<p>D L M J V S</p> <p>1 2 3 4 5 6 7 8 9 10 11 12 13 14 15 16 17 18 19 20 21 22 23 24 25 26 27 28 29 30 31</p> 
<p>15 Aniversario del nacimiento del Prof. Pablo León en 1917</p> <p>22 Día de la Virgen de Guadalupe en 1531</p> <p>23 Aniversario de la muerte de José Martí en 1895</p> <p>24 Aniversario de la muerte de A. Tenafoye en 1919</p> <p>26 Aniversario de la muerte de Simón Bolívar en 1830</p> <p>31 Día de la Virgen del Carmen en 1819</p>	<p>1 Aniversario del nacimiento de José Martí en 1853</p> <p>6 Aniversario del nacimiento de Juan Cuevas en 1811</p> <p>16 Aniversario de la muerte de Juan Cuevas en 1819</p> <p>21 Aniversario del nacimiento de Ignacio Zaragoza en 1819</p>	<p>1 Aniversario de la proclamación de la Constitución de 1931 y 1917</p> <p>14 Aniversario de la muerte de Vicente Guerrero en 1811</p> <p>21 Día del Ejército Mexicano</p> <p>27 Aniversario de la muerte de Francisco I. Madero y Don José M. Pino Suárez en 1913</p> <p>28 Día de la Unidad Nacional</p> <p>29 Aniversario de la muerte de Comodoro en 1933</p>	<p>1 Aniversario de la Proclamación del Plan de Ayotlán 1848</p> <p>16 Aniversario de la Proclamación del Plan de Ayotlán 1848</p> <p>21 Aniversario del nacimiento de Benito Juárez en 1808</p> <p>31 Aniversario de la muerte de Benito Juárez en 1908</p> <p>26 Día de la Proclamación del Plan de Comahuán 1913</p>
<p>D L M J V S</p> <p>1 2 3 4 5 6 7 8 9 10 11 12 13 14 15 16 17 18 19 20 21 22 23 24 25 26 27 28 29 30 31</p> 	<p>D L M J V S</p> <p>1 2 3 4 5 6 7 8 9 10 11 12 13 14 15 16 17 18 19 20 21 22 23 24 25 26 27 28 29 30 31</p> 	<p>D L M J V S</p> <p>1 2 3 4 5 6 7 8 9 10 11 12 13 14 15 16 17 18 19 20 21 22 23 24 25 26 27 28 29 30 31</p> 	<p>D L M J V S</p> <p>1 2 3 4 5 6 7 8 9 10 11 12 13 14 15 16 17 18 19 20 21 22 23 24 25 26 27 28 29 30 31</p> 
<p>2 Aniversario de la muerte de Pablo en 1847</p> <p>7 Aniversario de la muerte de José María Morelos en 1800</p> <p>10 Aniversario de la muerte de Carlos Gardel en 1935</p>	<p>1 Día de Trabajo</p> <p>1 Aniversario de la muerte de José María Morelos en 1800</p> <p>18 Aniversario del nacimiento de Benito Juárez en 1808</p> <p>19 Aniversario de la muerte de José María Morelos en 1800</p> <p>31 Aniversario de la muerte de Vicente Guerrero en 1800</p>	<p>1 Día de la Virgen del Carmen</p> <p>11 Día de la Virgen del Carmen</p> <p>31 Aniversario de la muerte de Benito Juárez en 1908</p>	<p>1 Aniversario del nacimiento de Miguel F. Morfín</p> <p>11 Aniversario de la muerte de José María Morelos en 1800</p> <p>12 Aniversario de la muerte de Benito Juárez en 1808</p> <p>30 Aniversario de la muerte de Benito Juárez en 1908</p>

SINBOLOGIA

- Indicación de la conmemoración de la muerte de los héroes Benito Juárez, José María Morelos y Francisco I. Madero
- Comemoración del nacimiento de un héroe (mártir)
- Aniversario de la muerte de un héroe (mártir) o después de la muerte (mártir)

CONSEJOS

- Consejo de la Virgen de Guadalupe
- Consejo de la Virgen de la Asunción
- Consejo de la Virgen de la Concepción
- Consejo de la Virgen de la Encarnación
- Consejo de la Virgen de la Inmaculada
- Consejo de la Virgen de la Purísima
- Consejo de la Virgen de la Soledad
- Consejo de la Virgen de la Visitación
- Consejo de la Virgen de la Anunciación
- Consejo de la Virgen de la Esperanza
- Consejo de la Virgen de la Esperanza
- Consejo de la Virgen de la Esperanza

OTROS

- Día de la Virgen de la Asunción
- Día de la Virgen de la Concepción
- Día de la Virgen de la Encarnación
- Día de la Virgen de la Inmaculada
- Día de la Virgen de la Purísima
- Día de la Virgen de la Soledad
- Día de la Virgen de la Visitación
- Día de la Virgen de la Anunciación
- Día de la Virgen de la Esperanza
- Día de la Virgen de la Esperanza
- Día de la Virgen de la Esperanza

SECRETARÍA DE EDUCACIÓN Y CULTURA

Luis E. Todd

Gobierno del Estado de Nuevo León

Análisis de bajas

Aprovechamiento

Edificio

Datos del Personal.

4. PLANEACION.

La Planeación se deberá de llevar correctamente durante la semana, ya que esta ayudará, tanto a la educadora como a los alumnos.

A la educadora se le facilitara el trabajo y evitara - con ello la confusión en las unidades y situaciones que marca el programa, así como las actividades que debe de realizar en el transcurso de la semana. Para los niños sera de importancia el que se planee anticipadamente las actividades ya que no se caerá en la improvisación, logrando con eso que la educadora pueda lograr el objetivo deseado.

a). Fundamentación Psicológica.

Esto ayudará a las educadoras a comprender los conocimientos psicológicos en los niños, y a ellos el que logren tener una integración de sus mismos conocimientos.

Existen algunas teorías que realizarón personajes muy importantes que pensarón en la fundamentación del niño y ellos fueron: Freud, Wallón y Piaget.

En la teoría de Freud, se nos habla de la afectividad,

dada a partir de las relaciones tempranas entre el niño y - el medio ambiente; Mientras que Wallón y Piaget, nos demuestran la forma como el niño construye su conocimiento a través de las primeras formas de relación con el medio social y material.

La fundamentación psicológica comprende tres niveles:
Primero: Es el que fundamenta la acción psicogenética como base teórica del programa,
Segundo: Este aborda la forma como el niño construye su conocimiento,
Tercero: Aquí se dan las características más relevantes del niño en el periodo preoperatorio.

El primero como Enfoque Psicogenético; es el que se -- presenta en los niños de 4 a 6 años en donde a esa edad se le deja actuar así mismo y que poco a poco se adopte a una disciplina de afectividad. Para que esto ocurra se necesita una interacción que se realizá en dos direcciones, de sujeto a objeto y de objeto a sujeto; esto es que exista la relación entre el que enseña el conocimiento. A esta interacción se le da el nombre de Dinámica Bidireccional, y para que esto ocurra son necesarias tres funciones básicas mentales que son :

La Asimilación: En esta se da que el niño observe y --

experimente el objeto haciendo un esquema del mismo.

La Acomodación: Después de la asimilación, hara comparaciones entre los objetos anteriores y sacará las características de cada uno de ellos.

La Adaptación: Aquí el niño ya sabra comprender para que sirven y para que se usa el objeto, esto por medio de la experiencia.

El Segundo nivel: Es la construcción del conocimiento en donde el niño construye progresivamente su conocimiento a través de las experiencias que va teniendo con los objetos de la realidad, dependiendo de las fuentes de donde proviene se considera bajo tres dimensiones que son: Física, lógico-matemático y social, y estos se contruyen de manera integrada uno del otro.

El conocimiento físico es la abstracción que el niño hace de las características que están fuera y son observables en la realidad externa, ejemplo: color, forma, tamaño, peso, etc.

Y la fuente de conocimiento seran los objetos principalmente, por que es la única forma que el niño tendra de encontrar estas propiedades físicas, pues actua sobre ellos material y mentalmente y descubre como los objetos reaccionan a sus acciones.

El conocimiento Lógico-Matemático; es el que se desa--

rrolla a través de la abstracción reflexiva, la fuente de -- conocimiento se encuentra en el mismo niño, es decir lo que se abstrae no es observable, el conocimiento lógico-matemático se va construyendo sobre las relaciones que el niño - va estructurando previamente y sin las cuales no puede dar se la asimilación de aprendizaje subsecuente, tiene además como característica que se desarrolla siempre hacia una mayor coherencia y que una vez que el niño lo adquiere reconstruir en cualquier momento.

Durante el periodo pre-escolar, el conocimiento físico y lógico-matemático se encuentran relativamente diferenciados predominando sobre todo en el pensamiento del niño, los - aspectos físicos que percibe de los objetos. Como parte del conocimiento lógico-matemático, Piaget incluye las funciones infralógicas o marco de referencia espacio-temporal.

Las operaciones referidas al espacio y el tiempo, también se construyen lentamente. Esto implica considerar que los objetos y los acontecimientos existen en espacio y tiempo y que se requiere de referentes específicos para su localización.

El Conocimiento Social: Es el que se caracteriza principalmente por ser arbitrario, dado que proviene del consenso socio-cultural, ya establecido. Dentro de este tipo de conocimiento se encuentra el lenguaje oral, la lecto-escri

tura, los valores y normas sociales, etc. que difieren de una cultura a la otra.

El aprendizaje de las reglas y valores sociales también debe considerarse como un proceso que el niño construye en sus relaciones con los adultos. La cooperación para Piaget se refiere a una cooperación voluntaria que surge de una -- necesidad interna, de un deseo de cooperar, que se da alrededor de algo que en esencia interesa al niño.

En cuyas características del niño durante el periodo preoperatorio, se extiende aproximadamente desde los 2 a 2 y medio años hasta los 6 a 7 años. Y pueden considerarse como, una etapa a través del cual el niño va construyendo las estructuras que daran sustento a las operaciones concretas del pensamiento, a la estructuración paulatina de las categorías del objeto del tiempo, del espacio y la casualidad a partir de las acciones y no todavía como nociones del pensamiento.

A lo largo del período pre-operatorio se va dando una diferencia progresiva entre el niño como sujeto que conoce y los objetos de conocimiento con los que interactúa, proceso que se inicia desde una total indiferenciación entre ambos hasta llegar a diferenciarse, pero aun en el terreno de la actividad concreta. Durante este periodo el niño recorre diferentes etapas que van desde un egocentrismo en el

cual se excluye toda objetividad que venga de la realidad - externa hasta una forma de pensamiento que se va adaptando a las demás y a la realidad objetiva el caracter egocentri- co del pensamiento del niño, se puede observar en el juego simbólico o juego de inaginación y de imitación. Los aspectos que caracterizan esta etapa de desarrollo y ayudan a la estructuración del pensamiento, las cuales son: Función -- simbólica, Las preoperaciones lógico-matemáticas y las operaciones infralógicas.

FUNCIÓN SIMBOLICA.

Es la que aparece al inicio del periodo preoperatorio - como un factor determinante para la evolución del pensamiento, el cual consiste en la posibilidad de representar los objetos, acontecimientos y personas en ausencia de ellos, - el juego simbólico, en el cual el niño representa roles o - papeles que satisfasen las necesidades afectivas e intelectuales de su yo. Generalmente hace entran en escena a los personajes que presentan una acción en la que él se involura, los niveles de evaluación del juego simbólico se manejan en dos; el primero en el que el niño representa roles - o papeles relacionados con su hogar y el segundo en el que incluye a otros personajes.

El lenguaje oral, a los cinco años de edad, edad de las grandes adquisiciones sociales, es cuando el niño comienza

a perfeccionar su lenguaje. Este aprendizaje no se da por imitación, ni asociación de imágenes o palabras, sino porque el niño para comprender, ha tenido que reconstruir por sí mismo el sistema para apropiarse de él.

La centralización del pensamiento, le impide colocarse en el punto de vista del "otro", lo cual provoca el monólogo colectivo en el que cada niño sigue su pensamiento, sin incluir en él lo que el "otro" intenta comunicarle, la expresión gráfica, que permite al niño un intercambio y comunicación continua con los demás.

La lecto-escritura, es la que a lo largo del periodo, pre-operatorio, la función simbólica se desarrolla desde el nivel del simbolo en que el niño utiliza simbolos individuales elaborados para el mismo y comprendido solo por el ya que se refiere a recuerdos y experiencias intimas y personales.

PRE-OPERACIONES LOGICO-MATEMATICAS.

En este periodo es la organización y preparación de las operaciones concretas del pensamiento las cuales se desarrollan entre los 7 y 12 años de edad aproximadamente.

Las operaciones más importantes son; la clasificación la seriación y la noción de conservación del número.

La Clasificación; es la que se constituye por una serie de relaciones mentales en función de las cuales los

objetos se reúnen por semejanzas, se separan por diferencias, se define la pertenencia del objeto a una clase y se define la pertenencia del objeto a una clase y se incluye en ellas subclase.

La Seriación; es una operación en función de la cual se establece y ordenan las diferencias que hay en relación a una determinada característica de los objetos, es decir, se efectúa un ordenamiento según las diferencias crecientes o decrecientes por ejemplo: de tamaño, grosor, color, temperatura, etc.

En esta operación ya en el tercer estadio el niño construye las series de manera sistemática eligiendo el objeto más grande para comenzar, o el más grueso o el más obscuro. Se observa que ordena objetos en forma sistemática. Esto supone que el niño ha construido las dos propiedades fundamentales de estas relaciones que son la transitividad y la reversibilidad.

La transitividad es la que consiste en poder establecer por deducción, la relación que hay entre dos elementos que no han sido comparados previamente.

La reversibilidad es la que significa que toda operación comporta una operación inversa; esto es, si se establecen relaciones de mayor a menor, se pueden establecer relaciones de menor a mayor; a una suma corresponde una ope-

ración inversa que es la resta, etc.

OPERACIONES INFRALÓGICAS

Las operaciones infralógicas o estructuración del tiempo y el espacio. Es la organización del conocimiento que se da alrededor de dos marcos de referencia que se construyen paralela y sincrónicamente. Estos son: el marco de referencia espacio-temporal (operaciones infralógicas en el sentido de afectar otro nivel de realidad) y el marco de referencia lógico-aritmético. Donde ambos hacen posible la comprensión de ciertos aspectos empíricos que atañen a las operaciones especiales y la organización del conocimiento en general, para la localización de los objetos y de los eventos en el tiempo y en el espacio.

Estructuración del espacio. Es desde el punto de vista psicogenético, en donde el niño indica que primero se construyen las estructuras topológicas de partición del orden (próximo, separado, abierto, cerrado, dentro, fuera, ordenamiento en el espacio en forma lineal, bidimensional, tridimensional, etc.), y que a partir de esas estructura base proceden las estructuras proyectivas (la perspectiva elemental, la proyección de la rectas unidas a la dirección de la vista, etc.) y las estructuras euclidianas (conservación de la forma, de las distancias, la métrica).

Estructuración del tiempo. La estructuración del tiempo también es progresiva. Parte de una indiferenciación total en la que el niño mezcla el pasado y el futuro (ayer - iré al cine) y sólo está claro que lo que ocurre en el momento actual. Pasa luego por una estructuración en grandes bloques que le permiten diferenciar lo que ocurre ahora de lo que ocurrirá después, pero sin diferenciación interna entre lo pasado y lo futuro; esto también se dejará ver en el lenguaje: el niño dirá "ayer fui a la playa" y este ayer - podrá representar tanto el día anterior como un pasado más o menos lejano. Progresivamente se irán haciendo distinciones entre el pasado inmediato y el más lejano, al igual que en el caso del futuro, y el niño dirá entonces, por ejemplo, "ayer" sólo para referirse al día anterior.

Hacia el final del periodo de las operaciones concretas, logrará estructurar con mayor exactitud el pasado y el futuro más o menos inmediatos; "la semana pasada", "anteayer" "dentro de cuatro días", sin que esto signifique la generalización de esta estructura a pasado o futuro más lejanos.

b). Objetivos de desarrollo.

Es de primordial importancia, para poder comprender el sentido de general de programa precisar que los objetivos - están definidos como objetivos de desarrollo, ya que es la base que sustenta los aprendizajes del niño. Estos objetivos

se dividen en tres áreas de desarrollo; afectivo social, --
cognocitivo y psicomotriz.

OBJETIVOS Del Desarrollo Afectivo-Social:

Que el niño desarrolle su autonomía dentro de un marco de relaciones de respeto mutuo entre él y los adultos y entre los mismos niños, de tal modo que adquiriera una estabilidad emocional que le permita expresar con seguridad y confianza sus ideas y afectos,

Que el niño desarrolle la cooperación a través de su incorporación gradual al trabajo colectivo y de pequeños -- grupos logrando paulatinamente la comprensión de otros puntos de vista y en general el mundo que lo rodea.

OBJETIVOS De Desarrollo Cognositivo:

Que el niño desarrolle la autonomía en el proceso de construcción de su pensamiento, a través de la consolidación de la función simbólica, la estructuración progresiva de las operaciones lógico matemáticas y de las operaciones infralógicas o espacio-temporales. Esto lo llevará a establecer las bases para sus aprendizajes posteriores, particularmente en la lecto-escritura y las matemáticas.

OBJETIVOS Del Desarrollo Psicomotor:

Que el niño desarrolle su autonomía en el control y coordinación de movimientos amplios y finos, a través de situaciones que faciliten tanto los grandes desplazamientos como la ejecución de movimientos precisos.

Todos estos objetivos implican proporcionar en alto grado las acciones del niño sobre los objetos animarlo a que se exprese por diferentes medios, así como alentar su creatividad, iniciativa y curiosidad procurando en general que se desenvuelva en un ambiente en el que actúe con libertad.

c). Ejes de desarrollo.

Las unidades y situaciones del programa se organizan en base a los ejes de desarrollo:

- Afectivo Social
- Función Simbólica
- Preoperaciones Lógico-matemáticas
- Operaciones Infralógicas.

Los ejes que se han elegido se fundamentan en el hecho de que constituyen las líneas básicas del desarrollo del niño en el periodo preescolar, de tal modo que, sólo con diferencias cualitativas entre un estadio y otro, atañen a los niños entre 4 y 6 años, edad en que asisten al Jardín de Niños.

En esta parte del programa se incorporan:

- Un esquema de las secuencias más relevantes del proceso de desarrollo de cada uno de los ejes sobre los que se organizan las actividades, con el fin de que la educadora pueda normar sus observaciones, planear las actividades

con el fin de que la educadora pueda normar sus observaciones, planear las actividades y realizar la evaluación.

— Orientaciones metodológicas relativas a cada uno de los ejes de desarrollo.

d). Unidades y Situaciones,

Núcleo organizador: El niño y su entorno

UNIDADES

UNIDAD: INTEGRACION DEL NIÑO A LA ESCUELA

Situaciones:

1. Organizemos nuestro salón.
2. Organizemos una convivencia.
3. Iniciemos la formación del rincón de dramatizaciones.

UNIDAD: EL VESTIDO

Situaciones:

1. Juguemos a la tienda de ropa.
2. Juguemos en el rincón de dramatizaciones.

UNIDAD: LA ALIMENTACION

Situaciones:

1. Hagamos cultivos.
2. Juguemos a preparar y vender comida.
3. Hagamos recetarios.

UNIDAD: LA VIVIENDA

Situaciones:

1. Juguemos a la casita.
2. Construyamos casas.
3. Cuidemos animales y plantas.

UNIDAD: LA SALUD

Situaciones:

1. Juguemos al doctor.
2. Hagamos deporte y ejercicio
3. Juguemos en el rincón de ciencias.

UNIDAD: EL TRABAJO

Situaciones:

1. Juguemos a trabajar como papá o mamá.
2. Juguemos al agente de tránsito (u otro servidor público).
3. Juguemos al artesano,
4. Organicemos una visita a la escuela primaria.

UNIDAD: EL COMERCIO

Situaciones:

1. Juguemos al mercado.
2. Juguemos a la panadería (o cualquier otro comercio que exista en la comunidad),

UNIDAD: LOS MEDIOS DE TRANSPORTE

Situaciones:

1. Vámonos de viaje.
2. Descubramos lo que hace mover algunas cosas.

UNIDAD: LOS MEDIOS DE COMUNICACIÓN

Situaciones:

1. Juguemos a la imprenta.
2. Juguemos al correo.
3. Hagamos un programa de radio.

UNIDAD: FESTIVIDADES NACIONALES Y TRADICIONALES

Situaciones:

1. Organicemos una fiesta de cumpleaños.
2. Organicemos las fiestas navideñas (o cualquier otra celebración tradicional o cívica).

e). Las Actividades.

Las actividades constituyen el punto central del programa. Por medio de ellas se operativizan todos los elementos que intervienen y se establecen las relaciones entre ellos. Y vemos que los contenidos dejan de ser temas de -- abstracto para convertirse en un contexto dinámico sobre el que se organizan las actividades en base a los procesos de desarrollo. Los objetivos, por su parte, se ven favorecidos por la variedad e intencionalidad educativa con que se proponen las actividades.

Otras relaciones importantes, que orientan cualitativamente la dinámica del proceso educativo, se establecen entre los mismos niños y entre ellos y la educadora durante -

el desarrollo de las actividades. Como se ha visto anteriormente, estas interacciones son factores educativos de gran significado, ya que el carácter de las mismas viene a ser determinante para los resultados del proceso.

Vistas desde la perspectiva de cómo se estructura el conocimiento, las diferentes actividades son medios para poner en relación a los niños con los objetos de conocimiento, que pueden ser de naturaleza diversa, y favorecer la construcción progresiva de nuevas estructuras y nuevas formas de participación en la vida social.

Partiendo de las características psicológicas de los niños en esta edad, es posible definir estrategias pedagógicas más congruentes para alcanzar los objetivos planteados.

Un aspecto importante que caracteriza la actividad natural de los niños es el juego. En el se ponen en acción todos sus órganos y capacidades. Sin embargo, es importante distinguir en ello dos situaciones: Uno, en que el juego es el placer de la actividad por sí mismo y en el que desde el punto de vista psicogenético hay un dominio de la asimilación sobre la acomodación, y otra, que podría definirse como juego-trabajo, en la cual el sentido no es totalmente lúdico, sino que requiere del niño un esfuerzo.

En la organización de las actividades es importante -

tener esto en cuenta ya que la planeación para trabajar sobre los objetivos del programa esta implicando el desarrollo de actividades que requieren del esfuerzo del niño, -- que le presentan problemas que resolver, preguntas que responder, relaciones que establecer, que lo llevan a coordinar otros puntos de vista, por lo cual no se plantea una actividad totalmente lúdrica, lo que no excluye la necesidad de que exista un equilibrio entre ambas situaciones.

f). Evaluación.

Esta conciste en hacer un seguimiento del proceso de desarrollo del niño en cada uno de los ejes que se este -- llevando acabo y así orientar la acción educativa con base en la evaluación, y ir ajustando la planeación semanal, de acuerdo a las necesidades del niño que se vayan llevando - en la práctica.

La observación atiende al desarrollo de procesos que se manifiestan en la forma como el niño cree, cometa errores, resuelva problemas, establezca relaciones entre objetos, se relaciona con sus semejantes y los adultos, etc.

En suma, se incorporan aspectos objetivos y subjetivos que intervienen en la evaluación y que no pueden asociarse. Esta evaluación se realiza a través de dos procedimientos: La evaluación permanente y la evaluación transversal.

La evaluación permanente consiste en la observación --

constante que la educadora hace a los niños a través de la actividad que realizan cada día y durante todo el año escolar. Para esto se sugiere el uso de un cadernillo en el que se destine algunas páginas a cada niño donde anote, el día que ocurra algún hecho sobresaliente de la conducta del niño.

La Evaluación Transversal.

Esta consiste en un registro del proceso de desarrollo que se llevará a cabo en dos momentos del año escolar, y -- que se basa en gran parte, en las observaciones de la evaluación permanente y observaciones que se hagan de cada niño a través de la realización de las mismas actividades y durante un periodo de tiempo determinado.

Los aspectos a observar coinciden con la secuencia de cada uno de los ejes de desarrollo que conforman las características de niño en edad pre-escolar. Esta evaluación -- comprende dos momentos que son los siguientes: Primera evaluación o evaluación diagnóstica. La cual se realizará en -- el mes de octubre, después del ingreso de los niños al Jardín cuando hayan prácticamente superado la crisis de la -- transición hogar-escuela.

Segunda evaluación o evaluación Terminal. Esta es la que se realizará durante el mes de mayo, a través de la misma, la educadora podrá realizar una síntesis de los procesos alcanzados.

NOMBRE DE EL NIÑO		
EDAD	GRADO	AFECTIVO
NOMBRE DE LA EDUCADORA		
JARDIN DE NIÑOS		SECTOR

AFECTIVO SOCIAL	EV. DIAG.			EV. TERM		
	NIVELES			NIVELES		
	1	2	3	1	2	3
FORMA DE JUEGO	<input type="checkbox"/>	<input type="checkbox"/>	<input type="checkbox"/>	<input type="checkbox"/>	<input type="checkbox"/>	<input type="checkbox"/>
AUTONOMIA	<input type="checkbox"/>	<input type="checkbox"/>	<input type="checkbox"/>	<input type="checkbox"/>	<input type="checkbox"/>	<input type="checkbox"/>
COOPERACION Y PARTICIPACION	<input type="checkbox"/>	<input type="checkbox"/>	<input type="checkbox"/>	<input type="checkbox"/>	<input type="checkbox"/>	<input type="checkbox"/>

FUNCION SIMBOLICA	NIVELES			NIVELES		
	1	2	3	1	2	3
	EXPRESION GRAFICO- PLASTICA	<input type="checkbox"/>	<input type="checkbox"/>	<input type="checkbox"/>	<input type="checkbox"/>	<input type="checkbox"/>
JUEGO SIMBOLICO	<input type="checkbox"/>	<input type="checkbox"/>	<input type="checkbox"/>	<input type="checkbox"/>	<input type="checkbox"/>	<input type="checkbox"/>
LENGUAJE ORAL:						
COMO HABLA	<input type="checkbox"/>	<input type="checkbox"/>	<input type="checkbox"/>	<input type="checkbox"/>	<input type="checkbox"/>	<input type="checkbox"/>
- COMO SE COMUNICA	<input type="checkbox"/>	<input type="checkbox"/>	<input type="checkbox"/>	<input type="checkbox"/>	<input type="checkbox"/>	<input type="checkbox"/>
LENGUAJE ESCRITO (LECTURA):						
- DONDE SE LEE	<input type="checkbox"/>	<input type="checkbox"/>	<input type="checkbox"/>	<input type="checkbox"/>	<input type="checkbox"/>	<input type="checkbox"/>
- FUNCION DE LOS TEXTOS	<input type="checkbox"/>	<input type="checkbox"/>	<input type="checkbox"/>	<input type="checkbox"/>	<input type="checkbox"/>	<input type="checkbox"/>
- COMPRESION DE LA ASOCIACION ENTRE SONIDOS Y GRAFIAS	<input type="checkbox"/>	<input type="checkbox"/>	<input type="checkbox"/>	<input type="checkbox"/>	<input type="checkbox"/>	<input type="checkbox"/>
- RECONOCIMIENTO DE SU NOMBRE	<input type="checkbox"/>	<input type="checkbox"/>	<input type="checkbox"/>	<input type="checkbox"/>	<input type="checkbox"/>	<input type="checkbox"/>
LENGUAJE ESCRITO (ESCRITURA):						
- ESCRITURA DE LAS LETRAS	<input type="checkbox"/>	<input type="checkbox"/>	<input type="checkbox"/>	<input type="checkbox"/>	<input type="checkbox"/>	<input type="checkbox"/>
- ESCRITURA DEL NOMBRE PROPIO	<input type="checkbox"/>	<input type="checkbox"/>	<input type="checkbox"/>	<input type="checkbox"/>	<input type="checkbox"/>	<input type="checkbox"/>

PREOPERACIONES LOGICO-MATEMATICAS	NIVELES			NIVELES		
	1	2	3	1	2	3
CLASIFICACION	<input type="checkbox"/>	<input type="checkbox"/>	<input type="checkbox"/>	<input type="checkbox"/>	<input type="checkbox"/>	<input type="checkbox"/>
SERIACION	<input type="checkbox"/>	<input type="checkbox"/>	<input type="checkbox"/>	<input type="checkbox"/>	<input type="checkbox"/>	<input type="checkbox"/>
CONSERVACION DEL NUMERO	<input type="checkbox"/>	<input type="checkbox"/>	<input type="checkbox"/>	<input type="checkbox"/>	<input type="checkbox"/>	<input type="checkbox"/>

OPERACIONES INFRALOGICAS	NIVELES			NIVELES		
	1	2	3	1	2	3
ESTRUCTURACION DEL ESPACIO	<input type="checkbox"/>	<input type="checkbox"/>	<input type="checkbox"/>	<input type="checkbox"/>	<input type="checkbox"/>	<input type="checkbox"/>
ESTRUCTURACION DEL TIEMPO	<input type="checkbox"/>	<input type="checkbox"/>	<input type="checkbox"/>	<input type="checkbox"/>	<input type="checkbox"/>	<input type="checkbox"/>

EL EN QUE SE ENCUENTRA PREDOMINANTEMENTE EL ASPECTO QUE REQUIEREN MAYOR ATENCION EN LA EVALUACION

<input type="checkbox"/>	<input type="checkbox"/>	<input type="checkbox"/>	<input type="checkbox"/>	<input type="checkbox"/>	<input type="checkbox"/>	<input type="checkbox"/>
--------------------------	--------------------------	--------------------------	--------------------------	--------------------------	--------------------------	--------------------------

5. DENTRO DEL SISTEMA FEDERAL,

El Plan Semanal Federal; es el instrumento que le sirve a la educadora para ir anotando las actividades que se llevarán durante la semana de trabajo, este plan es realizado diariamente con las opiniones que los niños aportan y consta de siete hojas de las cuales a continuación se mencionan:

1. A la primera hoja se le da el nombre de propuesta de la semana.
2. La segunda es el plan diario y consta de cinco hojas las cuales corresponden a cada día de la semana.
3. La tercera es la hoja de o para observaciones que se hacen sobre el trabajo realizado en la semana.

Contenido de las Hojas del Plan.

Propuesta de la semana:

En esta se contiene la unidad, objetivos, situaciones, actividades generales, previsión de recursos y fecha con la que se trabajará.

Plan Diario.

Este plan contiene la unidad, situación, actividad general, actividades específicas, complementarias, observaciones diarias.

Observaciones que se hacen sobre el trabajo de la semana:
na:

Este contendrá los intereses de los niños sobre el desarrollo de las actividades.

- Problemas o dificultades que hayan obstaculizado el desarrollo de las actividades.

- Ejes de desarrollo favorecidos predominantemente.

- Estrategias a seguir para equilibrar las actividades de la semana siguiente.

UNIDAD: Esta se refiere al tema que se verá durante la semana de trabajo y esta abarca desde un mes a un mes y medio aproximadamente.

OBJETIVOS: Son las metas que la educadora se propone alcanzar durante el tiempo correspondiente al tema.

SITUACIONES: Esto es el subtema de la unidad y dura de una semana a semana y media aproximadamente, es recomendable que esta termine en viernes para no descontrolar al niño.

ACTIVIDAD GENERAL: Es la actividad que se lleva diariamente y pueden ser de cuatro a cinco actividades a la semana.

ACTIVIDADES ESPECÍFICAS: Estas actividades se hacen de los niños y van de acuerdo a la actividad general; estas pueden ser de cuatro a seis actividades diarias aproximadamente.

JARDIN DE NIÑOS

Emparedor Cuahत्मoc

EDUCADORA

Isabell Lopez Cruz

GRADO

3°

GRUPO

"A"

SEMANA DEL 16 AL 20 DE JUNIO DE 86

I UNIDAD Los medios de Comunicación

OBJETIVOS

SITUACIONES: Jugamos a la Imprenta.

II ACTIVIDADES

GENERALES DE LA SEMANA.

- Organizar la visita a la imprenta
- Factor la visita a la imprenta
- Preparar el rincón de una imprenta
- Realizar el rincón
- Dramatización.

UNIDAD Los medios de Comunicación
 SITUACION Jugamos a la imprenta
 ACT GENERAL Organizar la visita a la imprenta

FECHA Lunas 16 de junio 1986

- F.S
L.E - Realizar el permiso
- F.S
L.O - Platcar sobre la imprenta
- F.S
L.O - Escoger el transporte
- F.S
E.G.P. - Hacer una grafica u plano de el trayecto de el jardín a la imprenta
- FS
L.O. - Realizar un cuestionario

A C T I V I D A D E S

E S P E C I F I C A S

ACTIVIDADES COMPLEMENTARIAS: Estas son las que van de atrás anotadas de la hoja del plan diario y son:

Educación Física, música y movimientos, solamente se anotará la realización de estas, solo para complementar la mañana de trabajo.

Nota: Es aquí en donde se anotará la actividad que se llevo acabo y por que motivo,

Observaciones: Estas se haran de dos formas:

Grupal: Se anotara la conducta de los niños en general durante el día.

Individual: Se anotara la conducta de tres niños en especial, los que hayan presentado una conducta diferente a los demás niños.

6. DENTRO DEL SISTEMA ESTATAL,

El Plan Semanal Estatal, es de un gran apoyo para la educadora ya que en el se anotarán las actividades a desarrollar durante una semana con la ayuda de los niños y este plan al igual que el de la Federación se apoya en los libros 1, 2, y 3, constando además de siete hojas.

Ambos planes parecen iguales, pero tienen una diferencial la cual trataremos de explicar;

A las siete hojas de los dos planes se les da el mismo nombre, pero de estas no todos los puntos se manejan de la

misma manera, esto es:

A la primera hoja se le da el nombre de propuesta semanal.

A la segunda, el plan diario , y consta de cinco hojas cada una sera para cada día de la semana,

La tercera hoja es la de observaciones, en la que se haran obsrvaciones del trabajo de la semana.

Contenido de las hojas del Plan.

UNIDAD: Dura de 15 días a tres semanas aproximadamente y su diferencia es que en Federación dura de un mes a un mes y medio aproximadamente.

SITUACION: Esta es el subtema de la unidad y dura de semana a semana y media, en Federación la diferencia es que en el Estado dura una semana y se puede llevar de dos a la semana si terminamos a la mitad de esta.

OBJETIVOS: En el Estado se tomarán del libro núm. 2, y en Federación no se nota.

ACTIVIDADES GENERALES: En el Estado se manejan de una a dos máximo durante la semana, dependiendo de las necesidades del niño y su diferencia es que en la Federación se manejan de 4 a 5 actividades por semana.

PREVENCION DE RECURSOS: Es aquel material con el que no cuenta el Jardín y se trabaja igual en los dos sistemas.

PROPUESTA SEMANAL

SEMANA DEL 10 AL 14 de Noviembre DE 19 86

I.- UNIDAD. La Salud

OBJETIVO(S) Que el niño comprenda el papel de los trabajadores de la salud.
Que actúe sobre situaciones específicas relacionadas con enfermas.

SITUACION(ES)

Juguemos al doctor

II.- ACTIVIDAD(ES) GENERAL(ES) DE LA SEMANA.

Construyamos un consultorio

III.- PREVISION DE RECURSOS PARA LA SEMANA.

Medicinas

Chaquetinas

Termómetros

Faringas (plastic)

Vendas

Frascos

Balancita etc.

Lucas

PLAN DE TRABAJO

DE Noviembre 1988

Lucas 10

UNIDAD La Salud. SITUACION Suguerimos al doctor

ACTIVIDAD GENERAL Construylamos un consultorio

- 1 Saludar en general, Honores a la bandera, Llamar gráficas de Asistencia y Climatologica.
 - 2 Cantar al mas de Nov. bailar al bailable de Adelita y cantar a la estación.
 - 3 Llamar cuadros haciendola puntos D. P.
 - 4 Practicar asao lavando los dientes
 - 5 Conuersar acerca de los doctores
 - 6 Confaccionar, torundolas, hisopos etc.
 - 7 Despedir con "hasta mañana", Conuersar acerca de la mañana de trabajo y planear la mañana siguiente.
- OBSERVACION DIARIA Mostraron gran interes al conocer las labores de los doctores.

PLAN DE TRABAJO

Marías II DE Navarona

1988

UNIDAD La Salud

SITUACION Jugamos al doctor.

ACTIVIDAD GENERAL Construimos un Consultorio

- 1 Saludar con el coro "El gallito" Usar gráfica asistencia y clínica matológica
- 2 Realizar ejercicios de calentamiento, respiración, carreras de relevos, relajamiento y descanso
- 3 Reunir los objetos necesarios como: cajas de medicina, vendas etc
- 4 Mostrar láminas de dif. tipos de Consultorios.
- 5 Escoger un sitio de al consultorio para dramatizar
- 6 Iluminar un consultorio
- 7 Conversar acerca de la mañana de trabajo y planear la sig. Despedir: con la rima "Ya se acaba la mañana".
OBSERVACION DIARIA Se interesaron mucho al observar los dif. consultorios y al que iluminaron las gusto mucho.

PLAN DE TRABAJO

Miércoles 12 DE Noviembre

1968

UNIDAD La Salud SITUACION Juguemos al doctor.

ACTIVIDAD GENERAL Construyamos un consultorio.

- 1 Saludar entrando imitando a los canguros, Llamar graficas da asis
fancia y climatologica.
 - 2 Realizar dif. tipos de lineas, horizontal, vertical, inclinada.
 - 3 Formar una orquesta canton al mas, "haca frio," nima
"El invierno"
 - 4 Seleccionar el material que se va a utilizar para la construccion
de el consultorio.
 - 5 Figurar medicinas
 - 6 Conversar acerca de la mañana de trabajo y planear la ma-
ñana siguiente.
 - 7 Despedir con el coro "Son las doce"
- OBSERVACION DIARIA Se interesaron mucho en atiquatar las cajas
de medicina.

PLAN DE TRABAJO

Juvas 13 DE Noviembre

1988

UNIDAD La Salud.

SITUACION Jugamos al doctor

ACTIVIDAD GENERAL Construycamos un consultorio

- 1 Saludar con el coro "El paniquito azul" Llamar graficas de asistencia y climatológica
- 2 Contar al mas de Nov. a la estación, hacer ritmos.
- 3 Trazar una linea por al caminito.
- 4 Realizar el mobiliario y motivos necesarios para la dramatización
- 5 Elige los actores y espectadores
- 6 Conversar acerca de la mañana de trabajo y planear lo mañana siguiente.
- 7 Despedir cantando la maquitita formando una fila.

OBSERVACION DIARIA Se mostraron muy activos al realizar el momento.

PLAN DE TRABAJO

Viennas 14 DE Noviembre

1986

UNIDAD La Salud SITUACION Traguemos al doctor

ACTIVIDAD GENERAL Construyamos un consultorio.

1 Saludar rima "Buenos días" Usaron gráficas de asistencia y climatológica.

2 Cantar, hacer raudales,

3 Acomodar todo al mobiliario para poder empezar la dramatización

4 ~~Empezar~~ la dramatización

5 Intercambio papales

6 Conversar acerca de la mañana de trabajo y planear la mañana siguiente.

7 Despedir con el coro "Ya se acaba la mañana."

OBSERVACION DIARIA Las intarasa mucho la dramatización y todos querían participar an ella.

1. Intereses de los niños sobre el desarrollo de las situaciones.

Se mostraron muy interesados en todas las actividades realizadas.

- 2.- Problemas y dificultades que hayan obstaculizado el desarrollo de las situaciones.

No hubo

- 3.- Ejes de desarrollo favorecidos predominantemente.

AS: Autonomía
Cooperación y Participación. F.S.: Juego Simbolico
P.L.M.: Clasificación.

4. Estrategias a seguir para equilibrar el desarrollo de la siguiente semana.

Llevar acabo los ajas desfavorecidos.

7. TEST QUE SE APLICAN EN EDUCACION PRE-ESCOLAR.

A). TEST FROSTING.

Mide en general: Precepción visual.

Autora: Mariane Frosting.

Se aplica en pre-escolar a niños de tercer grado. Consta de cinco test o substes, los cuales miden cada uno:

- I. Coordinación Visomotora.
- II. Percepción Figura Fondo.
- III. Constancia de Formas.
- IV. Posición en el Espacio.
- V. Relaciones Espaciales.

Se aplicará en una sola sección, al inicio de la mañana, de ser posible citar a los niños a los que se les aplicará media hora antes de la entrega, es decir a las 8:30A.M.

Se aplicará en dos ocasiones la primera en el mes de Septiembre y la segunda en el mes de Mayo.

Para que sea valida la segunda aplicación del Test deberán de haber transcurrido seis meses entre una y otra aplicación.

Cada Test tiene un X número items (problemas a resolver) los que van aumentando su dificultad, de tal forma que si el niño no es capaz de ejecutar los tres primeros items no sera capaz de realizar los siguientes items del test.

Material para cada niño. un lápiz número 2, crayolas

o colores de madera verde, azul, café, rojo, cuadernillo de aplicación.

Material para la educadora. Pizarrón, gis, cuadernillo de aplicación, tarjetas de demostración (triángulo, -- rectángulo, cruz, luna, estrella, papalote, ovalo, círculo cuadrado, flechas).

APLICACION.

Distribuir el material asegurandose que el cuadernillo tenga el nombre del niño que lo va a utilizar. "Niños no abran sus libros ahora vamos a tener algunos juegos. Escuchen con cuidado, y hagan exactamente lo que les voy a decir".

En este test los niños tienden a levantar el lápiz del papel aunque se les ha dicho que no lo hagan, por lo que se le deberá de repetir la indicación antes de cada item. Así mismo como al terminar cada item, se indicara que dejen sus lapices (color) sobre la mesa y asegurandose de que asi se haga en todos los test.

TEST I

Los items de este primer test los cuales son 16, se tratan de que el niño traese líneas dependiendo de lo que se le pida ya que en estos items el niño va a tener una -- coordinación visual, al estar siguiendo las líneas de los caminitos, y es muy importante explicarles lo que debe de

hacer para que lo pueda contestar correctamente.

TEST II

Las tarjetas de demostración no deben mostrarse a los niños en la misma posición que ocupan las figuras del test. Se hará la demostración de cada una de las tarjetas y se quitara de la vista del niño antes de que el niño empiece a delinear el ítem mostrado.

Estos ocho ítems trataran de que el niño deline las diferentes figuras que se le van mostrando y que aparecen en su cuadernillo, es por eso que a esta aplicación se le llama Percepción Figura Fondo.

TEST III

En este test el niño se va encargar de delinear con el color que le indique la maestra y las figuras que le indique el test, él ira conociendo la forma de las figuras y es por eso que se le llama Constancia de Formas.

TEST IV.

En estos ocho ítems se trata de que el niño observe toda la hilera de las figuras y que además identifíque cual se encuentra en diferente posición a la que se muestra en el cuadernillo, por ello a estos ítems se les llama Posición en el Espacio.

TEST V

Este es el que trata de que el niño compare de un di-

bujo que tiene en su cuadernillo a la mitad de la hoja, para sea pasado al otro extremo de la hoja, se le explicara que debe de observar cuidadosamente el dibujo para que trate de hacerlo igual.

EVALUACION.

Test I. Se califica de 2, 1 ó 0 puntos.

-Se le dan dos puntos, cuando el niño dibuja una línea interrumpida desde el principio hasta el final.

-Se da un punto si pega la línea a las paredes de los puentes.

-Se califica con cero puntos, cuando la línea sale fuera de los puentes.

Test II. Se califica de 1 a 0 puntos.

Se da un punto a cada figura delineada sin que haya rompimiento o desviación.

-Se da cero puntos cuando la línea del color se desvía moderadamente sin dirección.

-Se le resta un punto por cada figura delineada incorrectamente, es decir inventada.

Test III. a, b, por cada figura delineada correctamente, se dara un punto y por delinear una figura inadecuada se le reducira un punto.

Test IV. Se le califica de 1 a 0 puntos

-Se da un punto cuando marca la figura correcta. y se

TEST DE DESARROLLO DE LA PERCEPCIÓN VISUAL

marianne frostig

- I. Coordinación Viso Motora
- II. Percepción Figura-Fondo
- III. Constancia de Formas
- IV. Posición en el Espacio
- V. Relaciones Espaciales

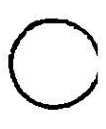

6.



8

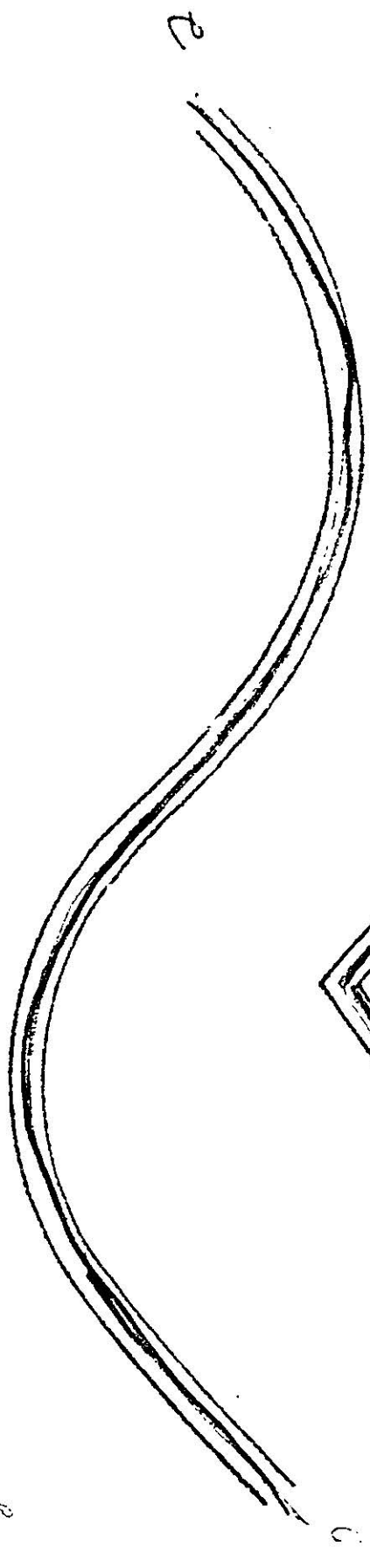

7

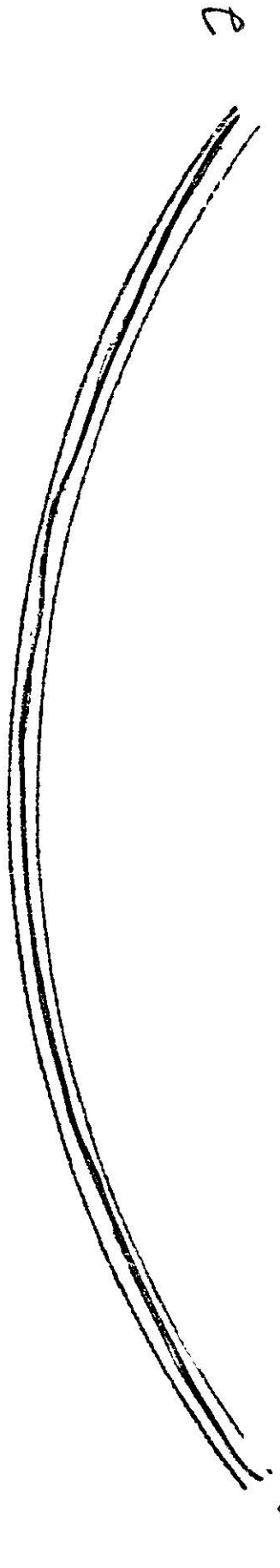

6

1b

6 points

6

lc

4



10

C



11



2

3

4

12



1

1 d

13



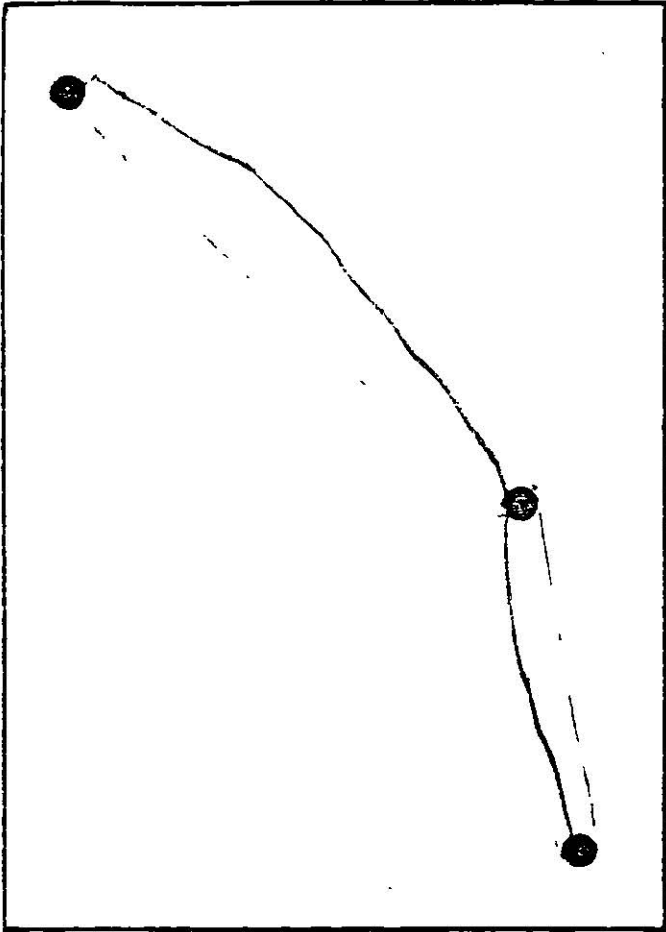

15

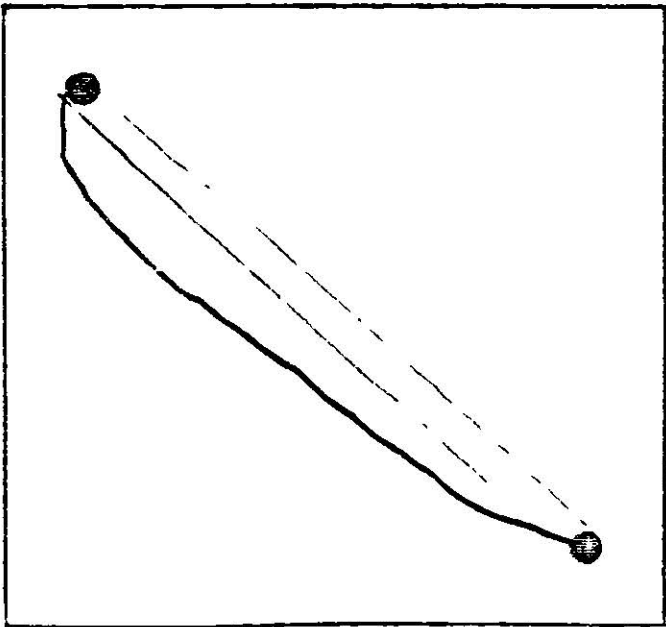

14

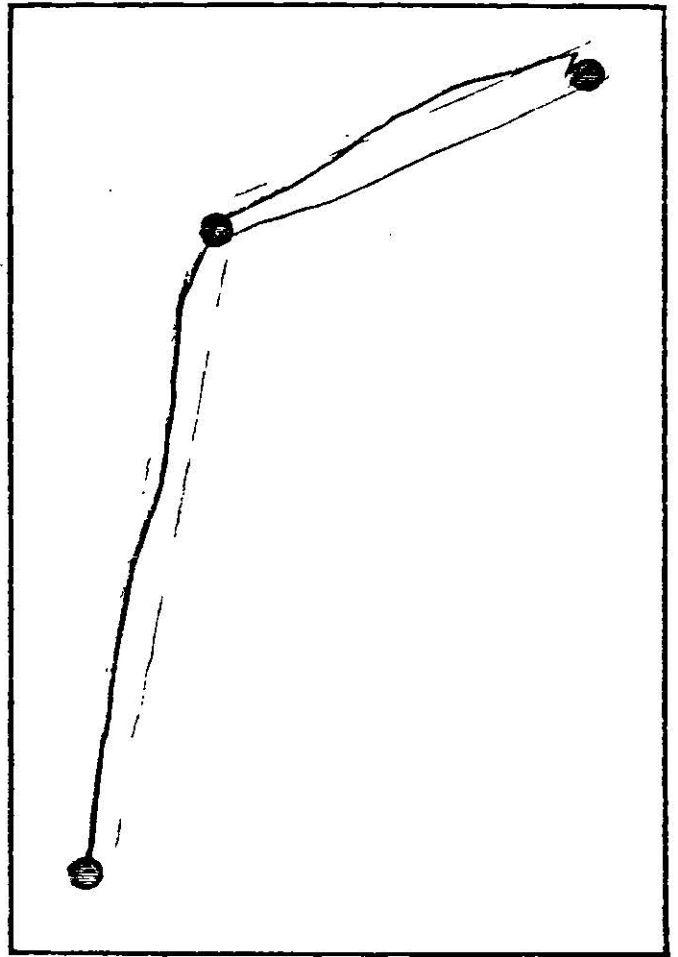

16

0

0

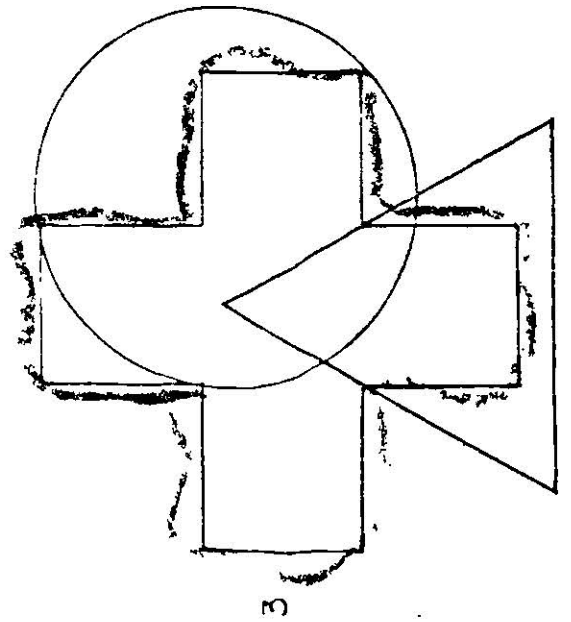
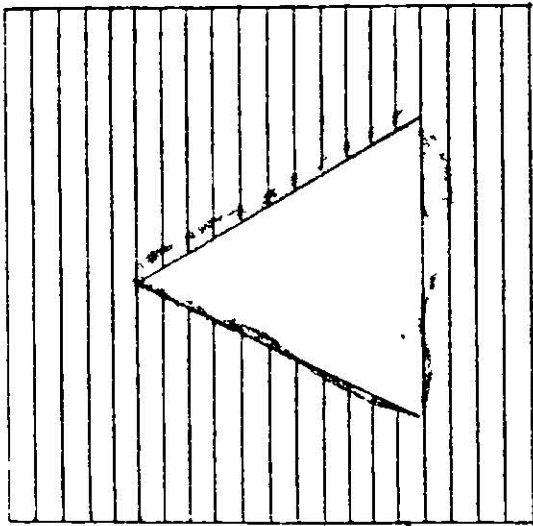
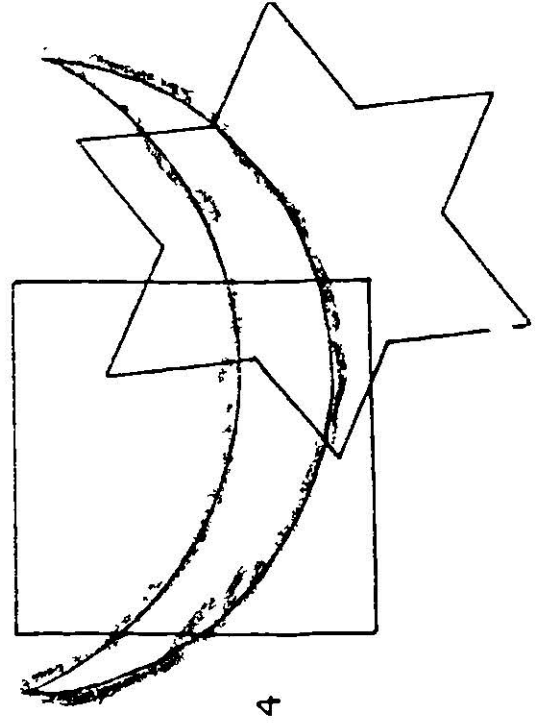
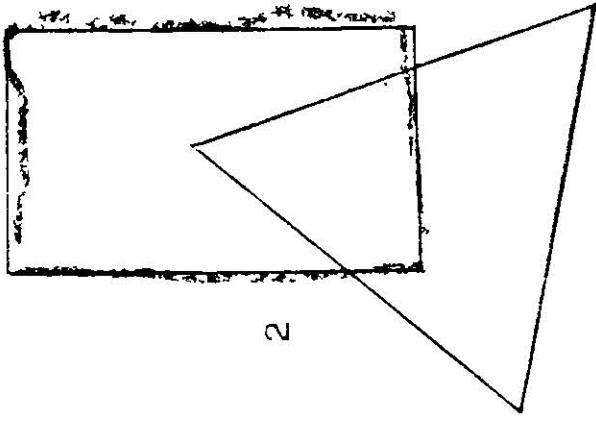

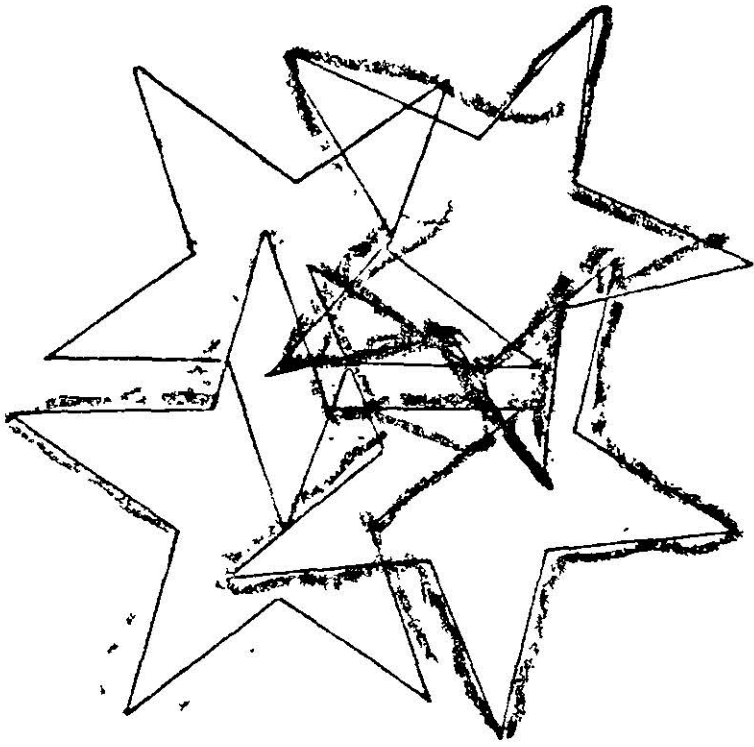

6

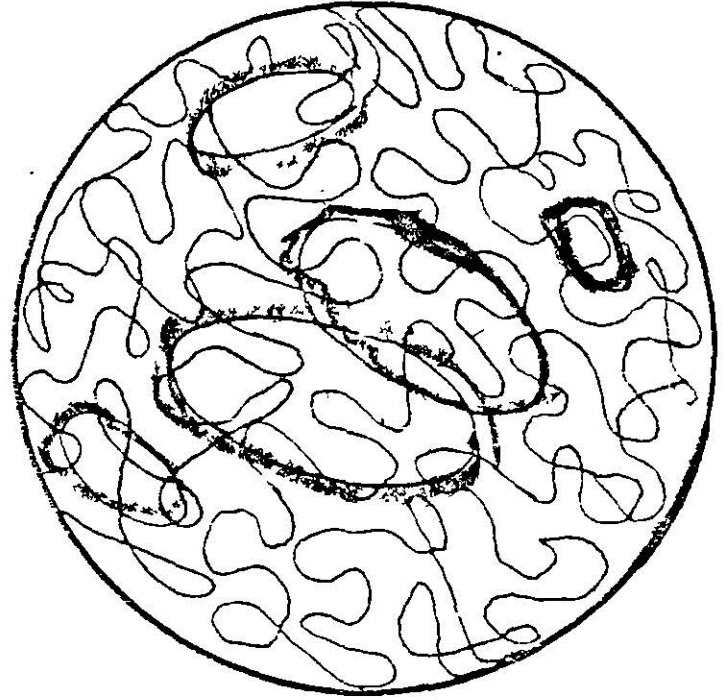

8

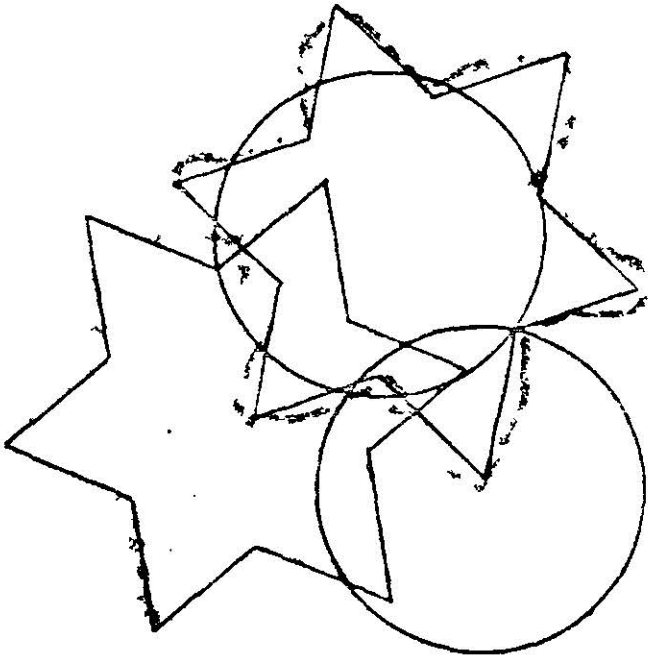

5

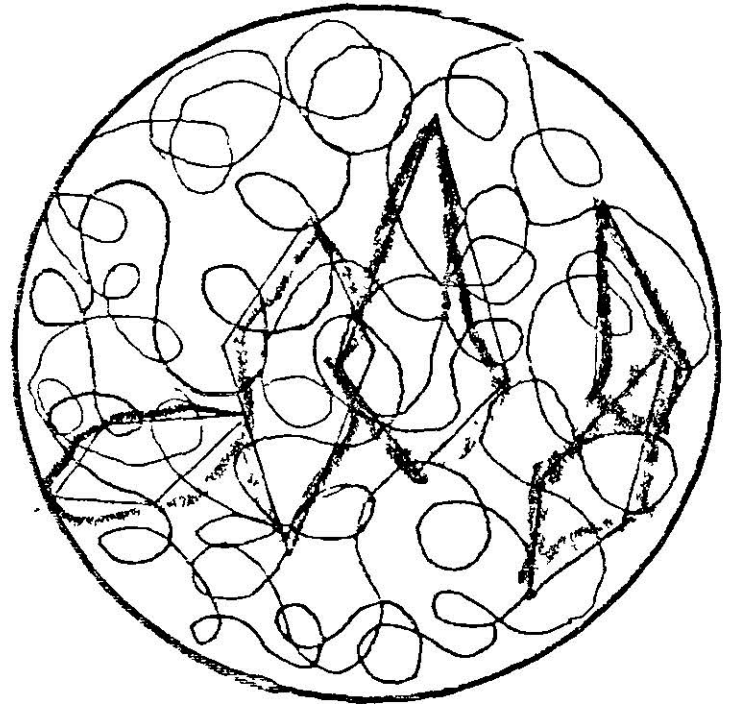

2

7

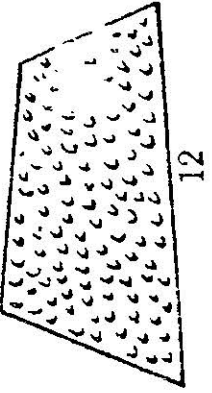
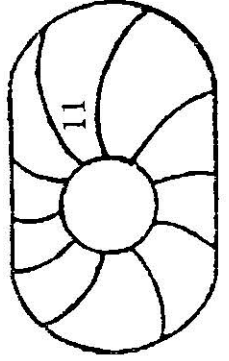
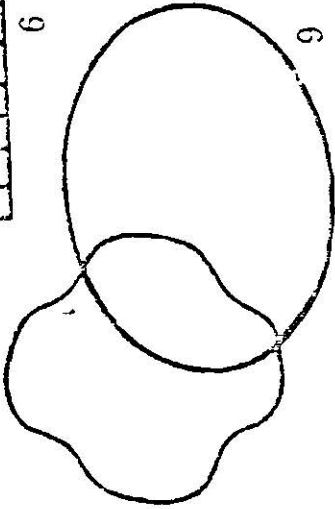
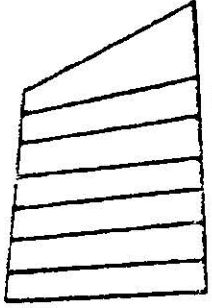
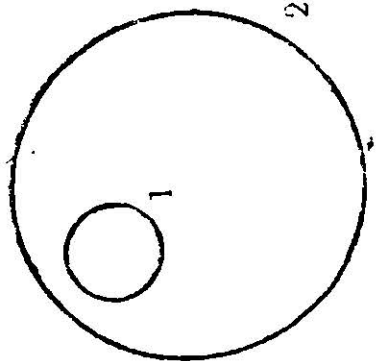
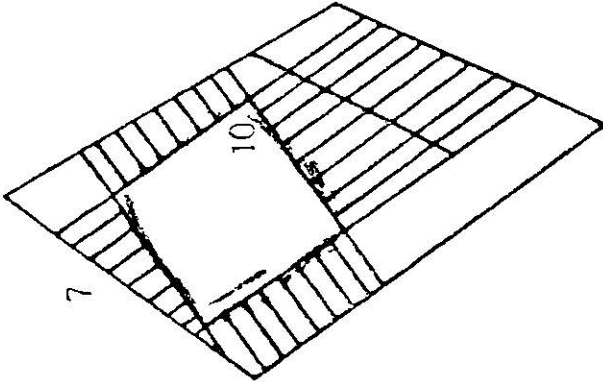
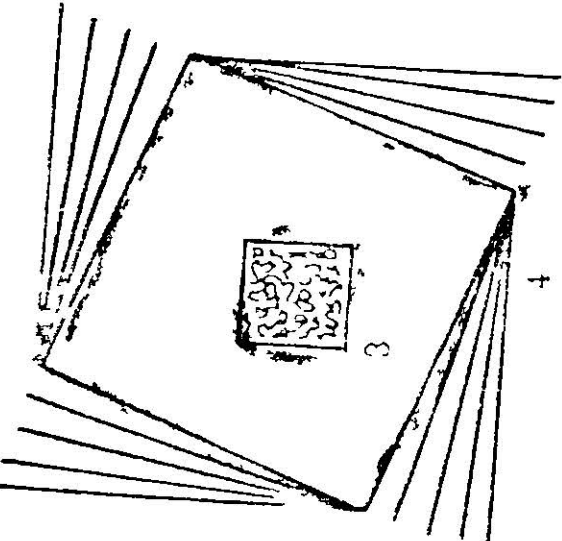
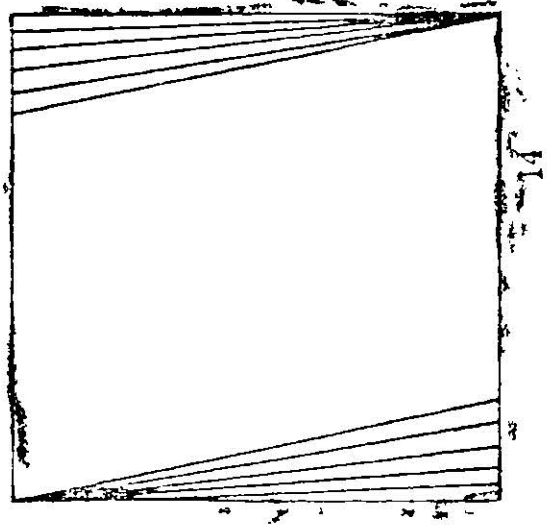
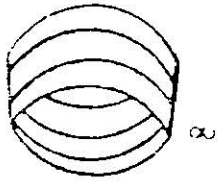
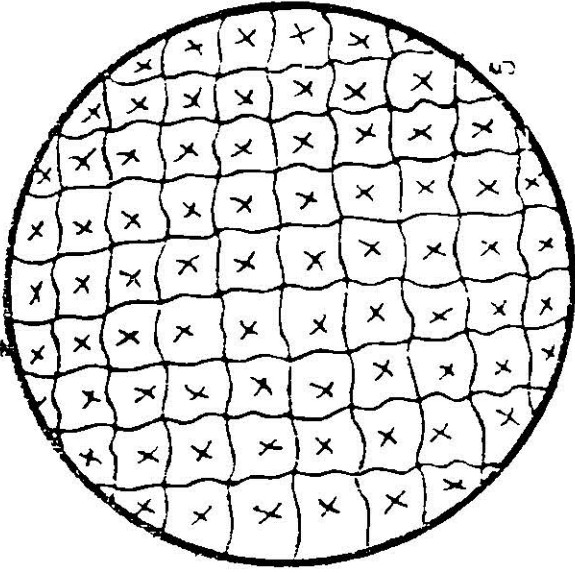

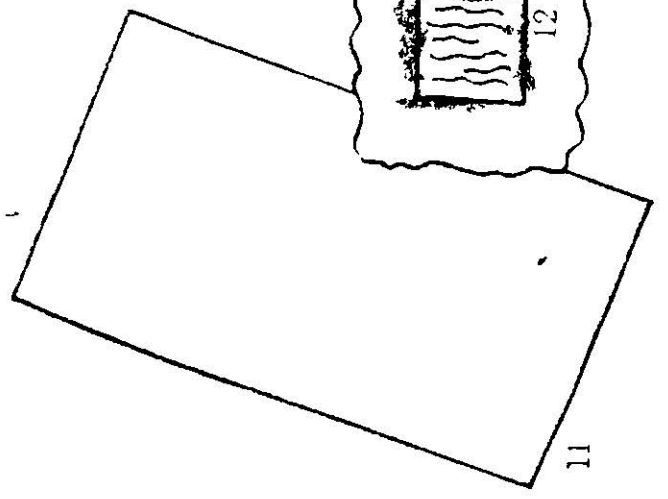
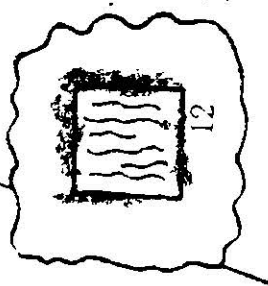
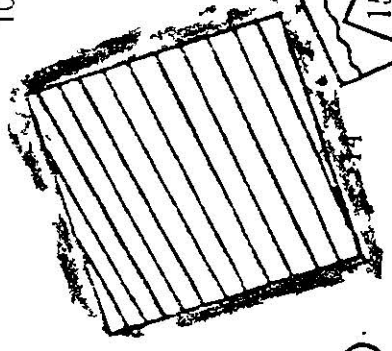
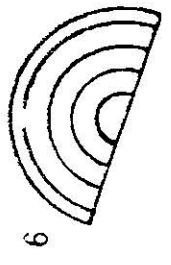
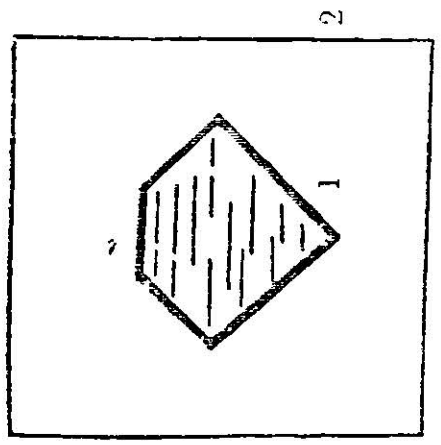
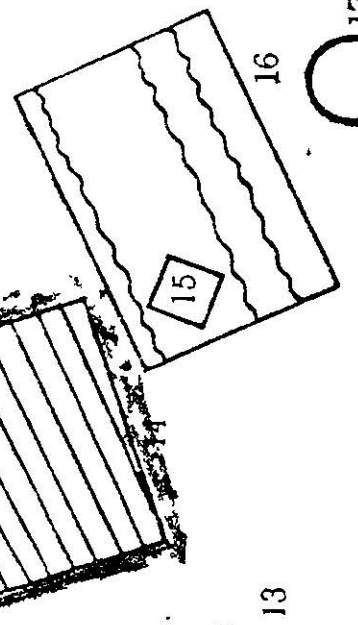
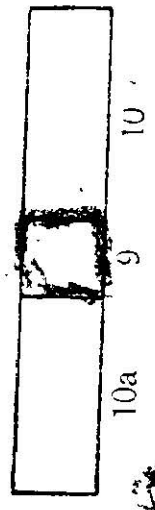
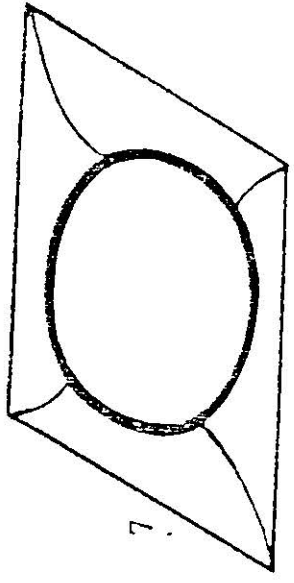
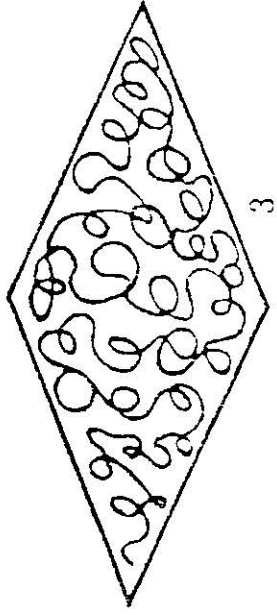
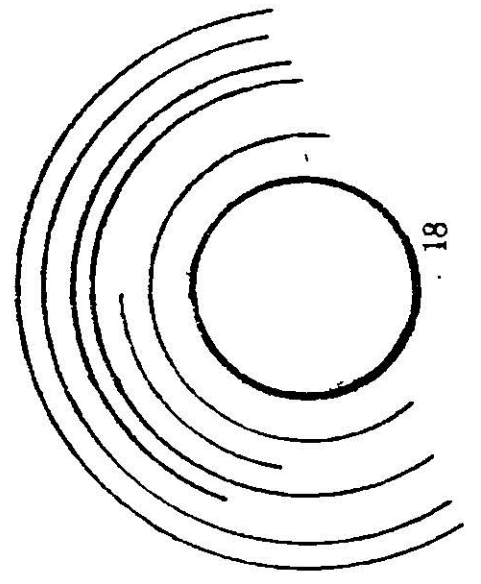
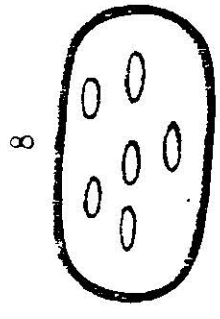
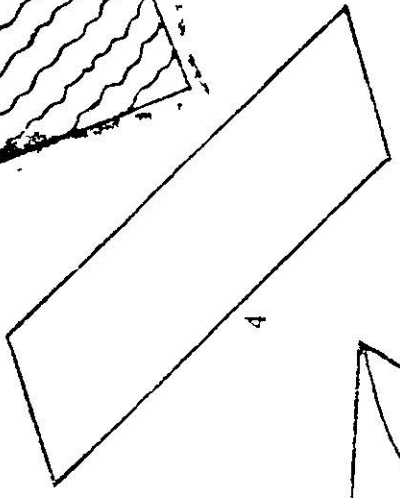
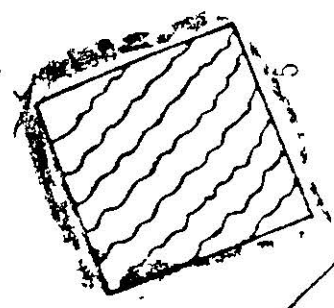

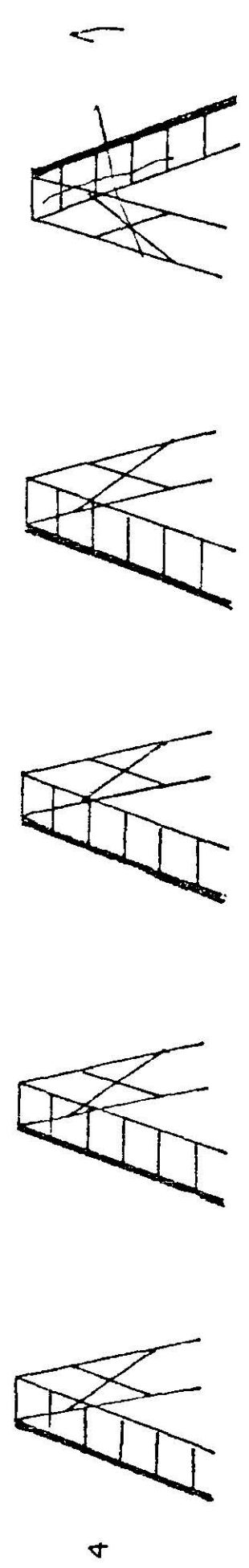
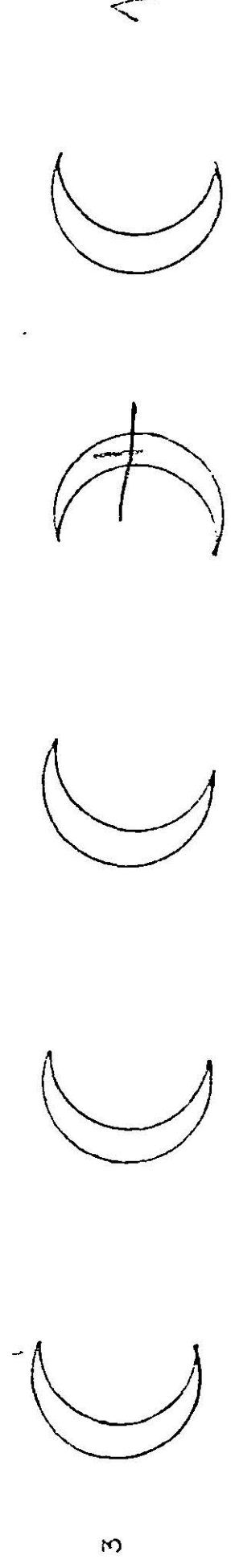
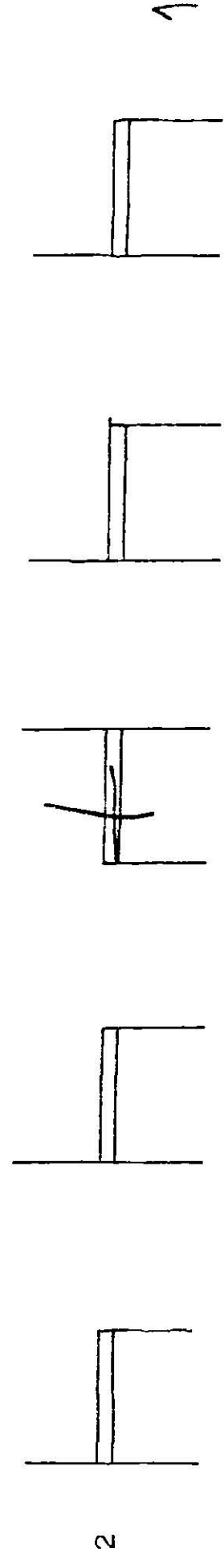
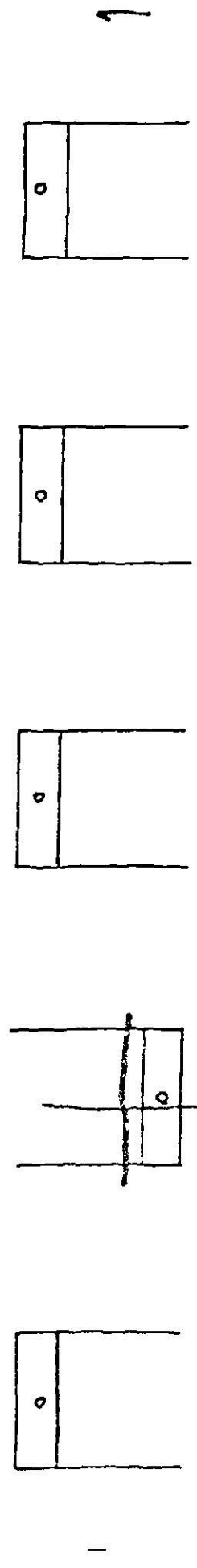

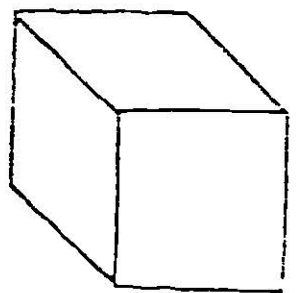
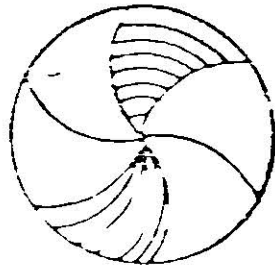
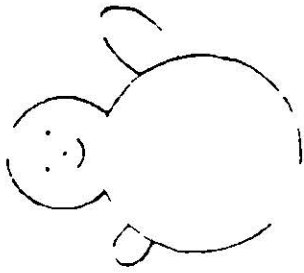
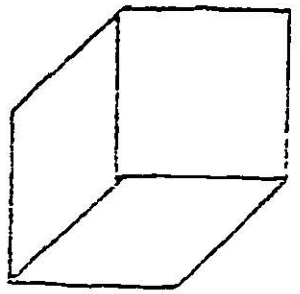
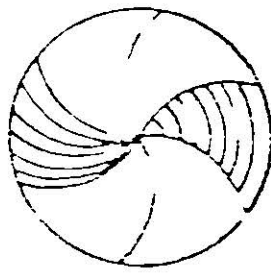
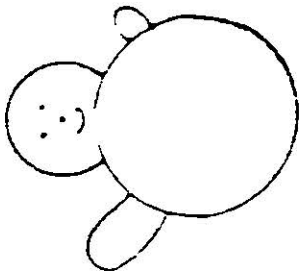
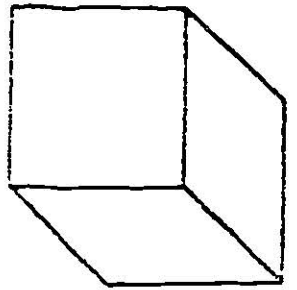
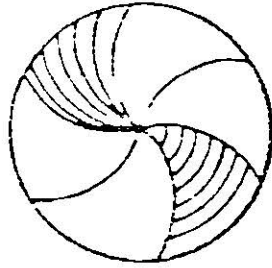
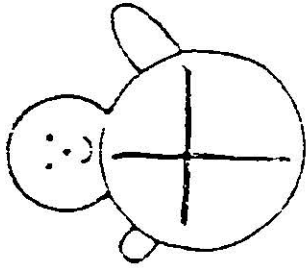
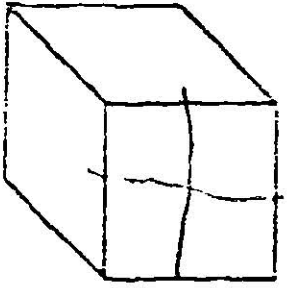
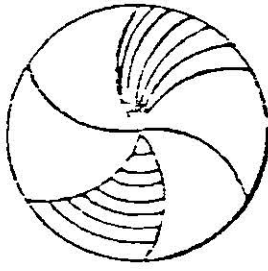
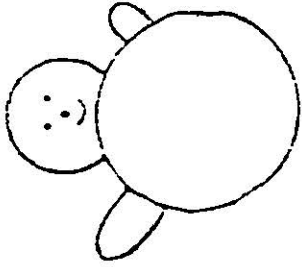
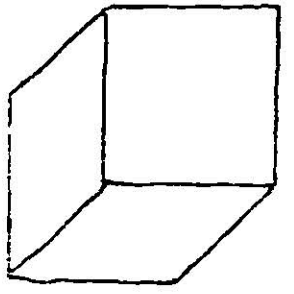
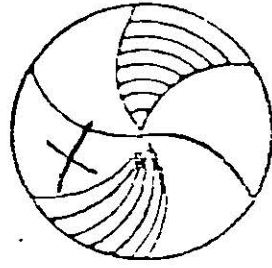
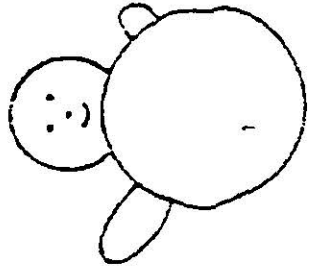
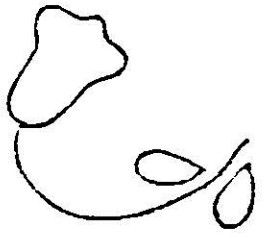

1



1

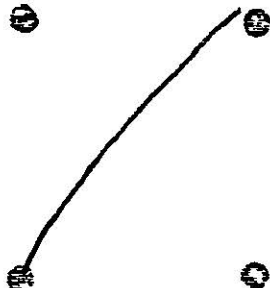

1



2

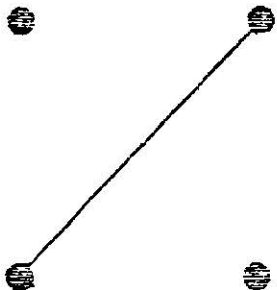

2

1

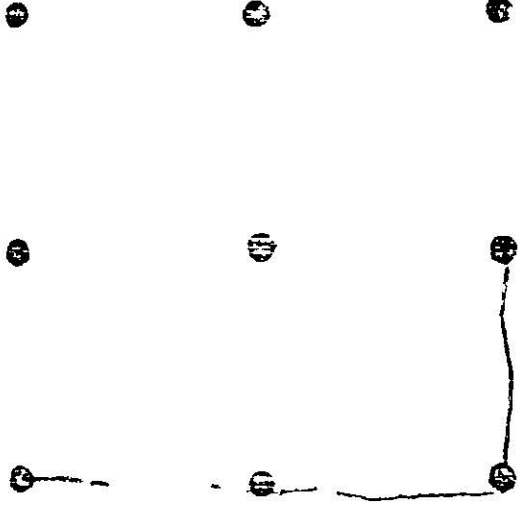

1

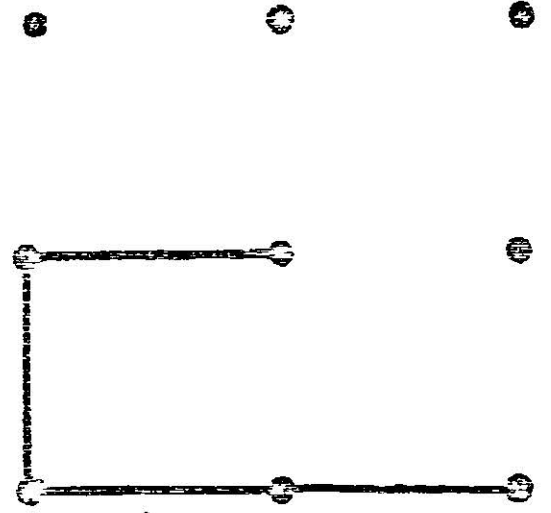
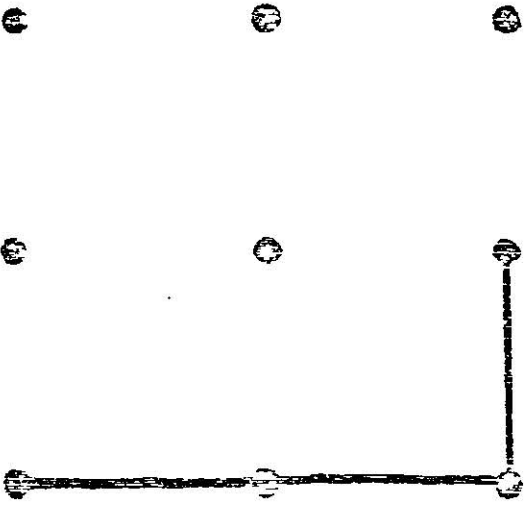
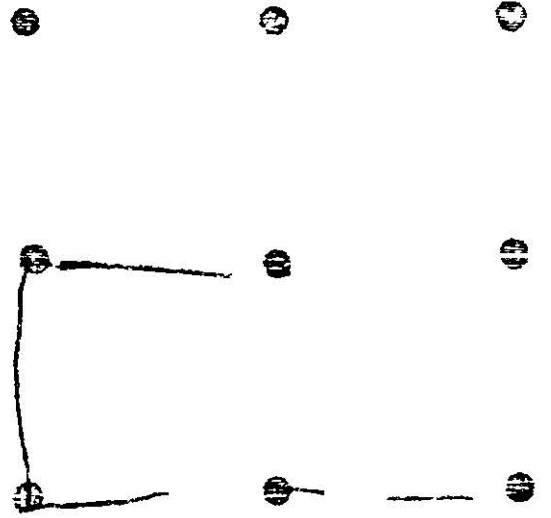

3

4

2

1

1

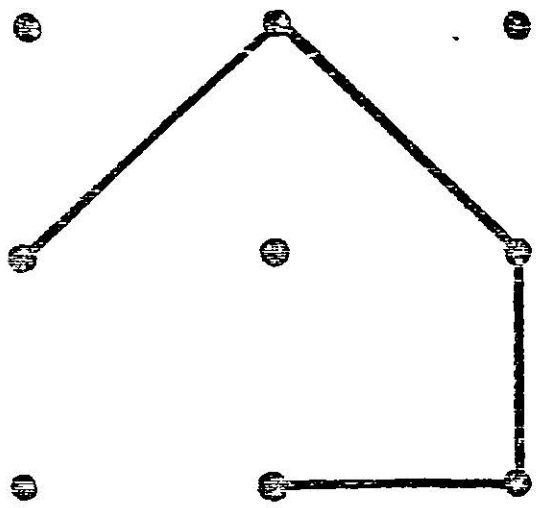
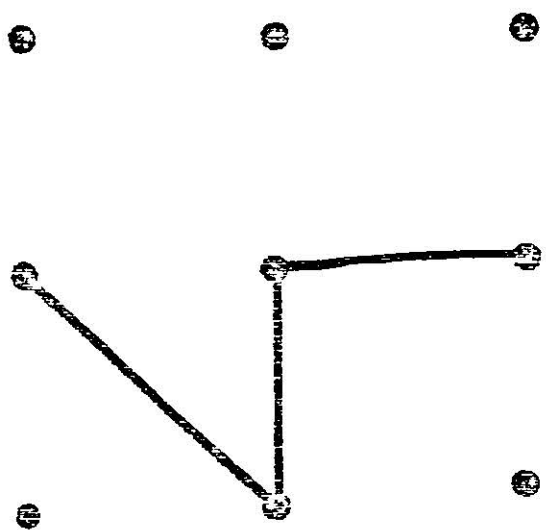
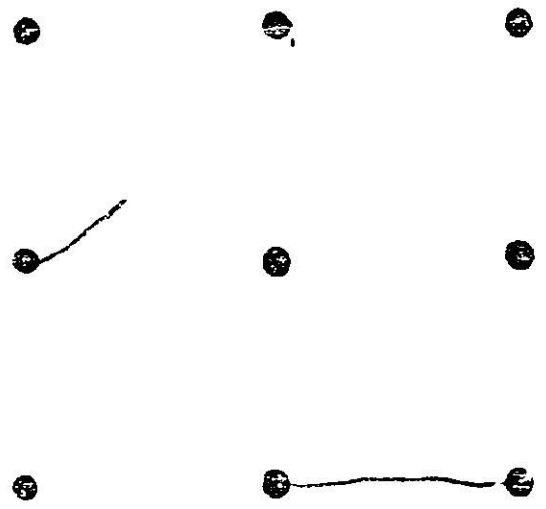
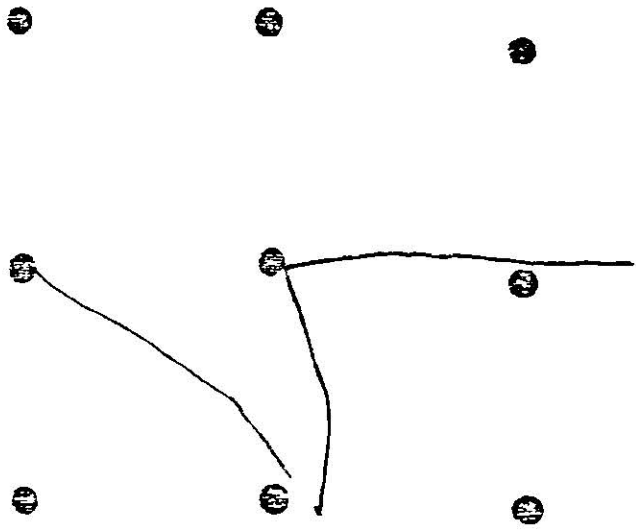

5

9

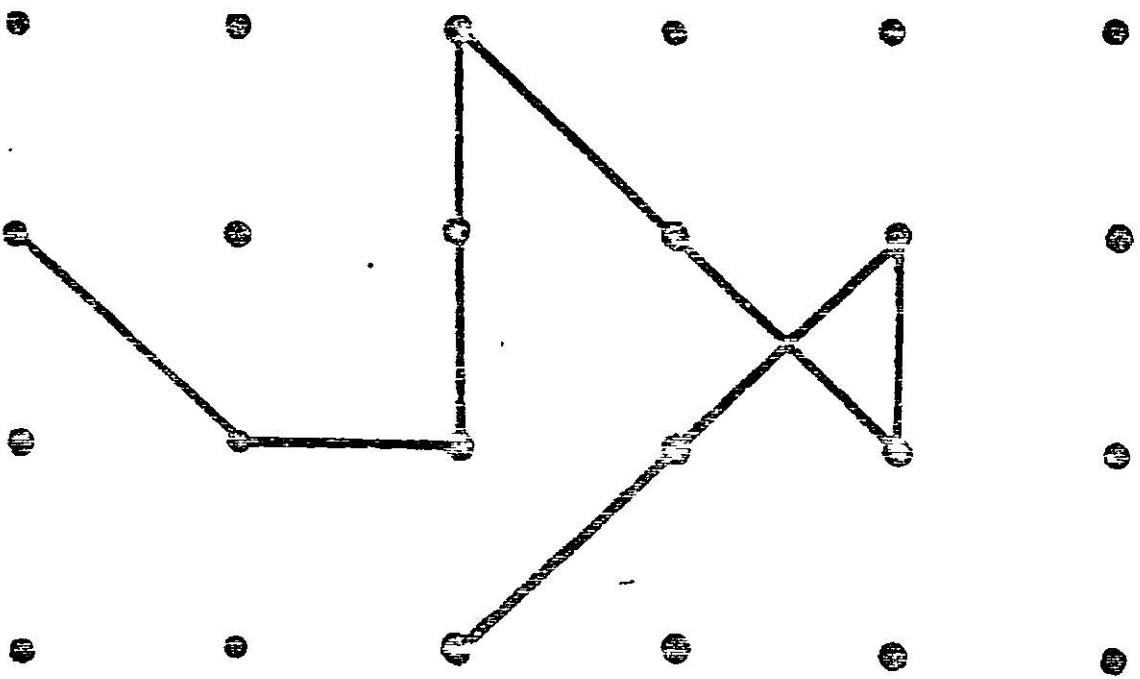
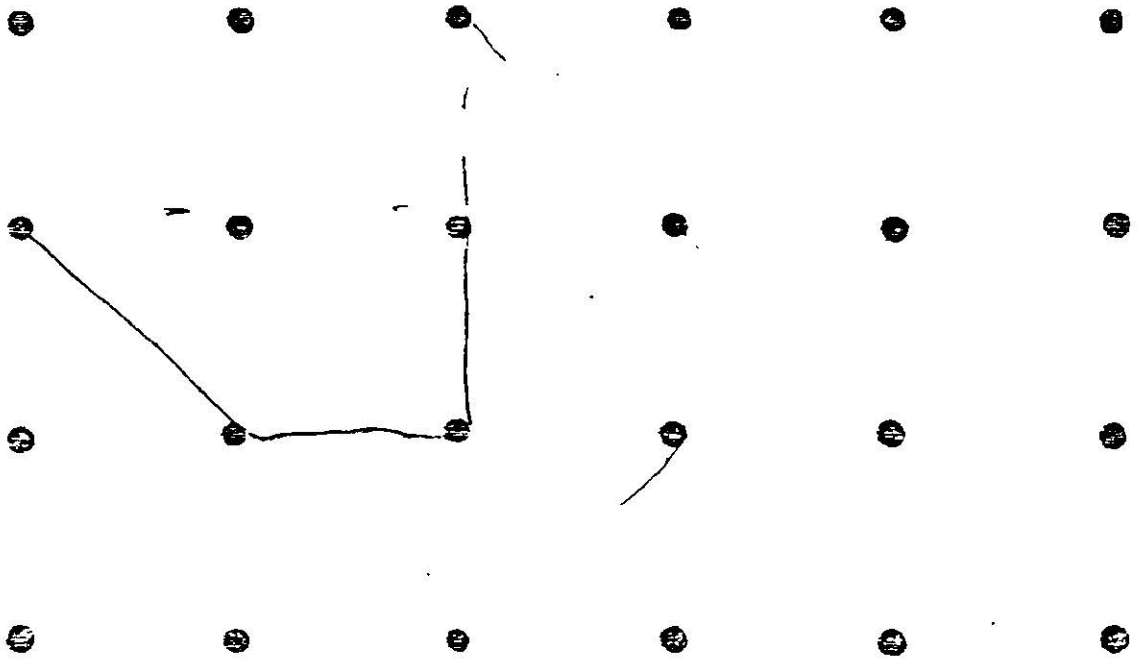

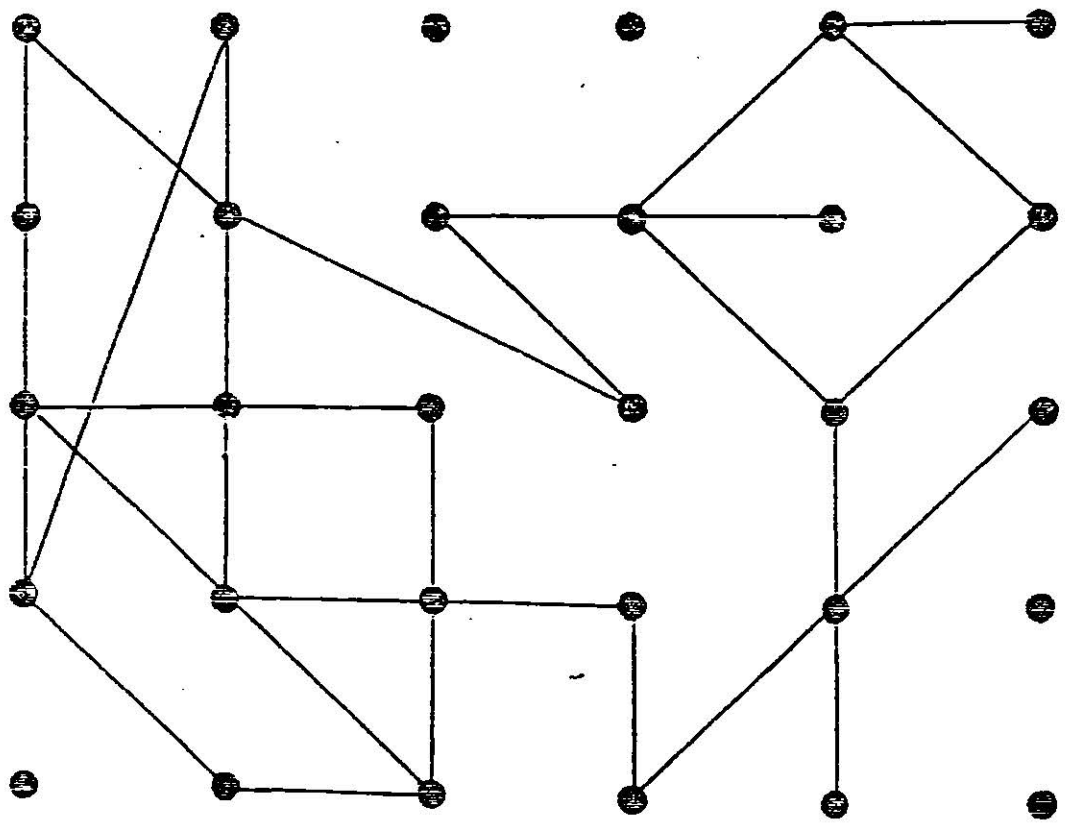
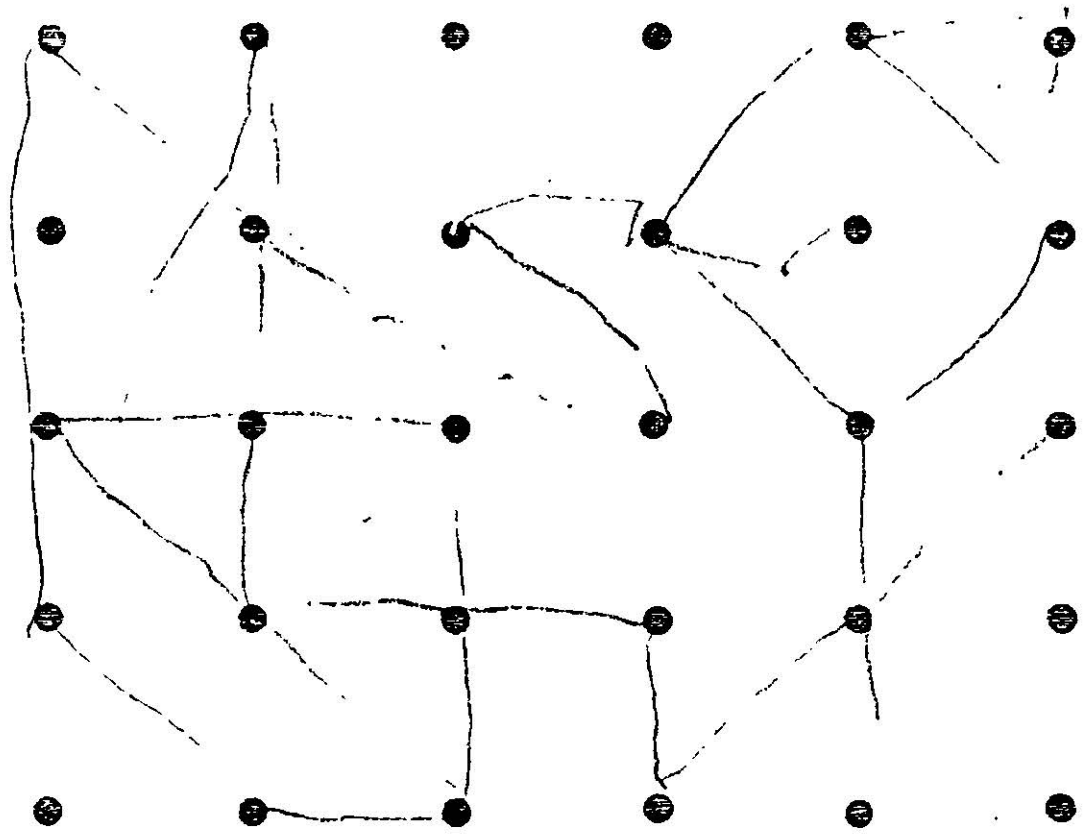

Algunas veces
 desprego el lápiz y
 con el color pintó
 muy gruesa la raya,
 en el ítem V, volteo
 algunas veces el cuadro
 en blanco.

Marionne Frostig

Nombre del entrevistado Brenda V. Guano López
 Nombres de los padres M^a Elena López y Laod. Guano
Seguro
 Dirección Toluca #740 Col. Unidad M. tel. 71-21-58
 fecha de la prueba 15 de Abril 88
 fecha de nacimiento 23 de Septiembre 1982
 edad cronológica 4 años 7 meses c.l.
 Grilo 29

Ajuste social

logros en lenguaje

Diagnóstico médico (si está disponible)

Aspectos físicos gordita, blanca, ojos cafés

Examinador ~~Elsa~~ Elizabeth Lopez Cruz

1	1	1	1	1
2	2	2	2	2
3	3	3	3	3
4	4	4	4	4
5	5	5	5	5
6	6	6	6	6
7	7	7	7	7
8	8	8	8	8
9	9	9	9	9
10	10	10	10	10
11	11	11	11	11
12	12	12	12	12
13	13	13	13	13
14	14	14	14	14
15	15	15	15	15
16	16	16	16	16
17	17	17	17	17
18	18	18	18	18
19	19	19	19	19
20	20	20	20	20

1	1	1	1	1
2	2	2	2	2
3	3	3	3	3
4	4	4	4	4
5	5	5	5	5
6	6	6	6	6
7	7	7	7	7
8	8	8	8	8
9	9	9	9	9
10	10	10	10	10
11	11	11	11	11
12	12	12	12	12
13	13	13	13	13
14	14	14	14	14
15	15	15	15	15
16	16	16	16	16
17	17	17	17	17
18	18	18	18	18
19	19	19	19	19
20	20	20	20	20

SUBTESTS	COCIENTE PERCEPTUAL				
	I	II	III	IV	V
PUNTAJES BRUTOS					
EDADES EQUIVALENTES					
PUNTAJES EN ESCALA					
TOTAL					

Total 65

-Se da cero puntos cuando marca dos, incorrecta o borraduras.

Test V. Se califica con 1 ó 0

-Se da un punto cuando se traduce en el lado de la página y las líneas impresas a lado izquierdo.

-Se da cero puntos cuando no hace nada la línea entre los puntos correspondientes.

B). TEST ABC.

Verifica en general la madurez necesaria para el aprendizaje de la lectura y la escritura.

Autor; Laurenco Filho.

Consta de 8 test.

- I. Dibujar tres Figuras.
- II. Evolución de Nombres.
- III. Reproducir Figuras en el aire y reproducirlas después en papel.
- IV. Reproducción de Palabras.
- V. Reproducción de un Relato.
- VI. Reproducción de Polisilavas no usuales
- VII. Recorte de Papel.
- VIII. Punteo en Papel Cuadrículado.

APLICACION.

APLICACION

TEST I.

Explora la Coordinación visual motora. El material son tres tarjetas, media hoja de papel sin rayas, lápiz suave, reloj que marque los segundos.

Evaluación.

3 puntos. Cuando tiene los cuatro ángulos rectos y los dos aproximadamente iguales.

2 puntos. Cuando copia dos ángulos rectos y cuando son reconocibles,

1 punto. Cuando los tres resulten imperfectos.

0 puntos. Cuando son inventadas.

TEST II.

Explora la memoria visual y el vocabulario. El material es una hoja de cartón blanco de 40 x 60 cm., siete figuras claras de 10 x 20 cm. objetos conocidos por los niños, un reloj segundero.

Evaluación.

3 puntos. Si dice el nombre de las siete figuras.

2 puntos. Si dice el nombre de cuatro a seis figuras.

1 punto. Si dice el nombre de dos a tres figuras.

0 puntos. Si solo dice una figura, o bien nada o cosas que no esten en el cartón,

TEST III.

Explora la resistencia a la inversión en la copia de figuras y coordinación visual motora. El material es una hoja de papel sin rayas y un lápiz suave.

Evaluación.

3 puntos. Si es buena la reproducción y el dibujo de las tres figuras.

2 puntos. Cuando es buena reproducción de dos figuras o reproduce regularmente las tres.

1 punto. Cuando es mala la reproducción y dibujo solo dos figuras y una inventada.

0 puntos. Cuando inventa dos figuras o bien tiene confusión entre las tres.

TEST IV.

Explora la memoria auditiva. El material son siete palabras de un significado conocido, "árbol, silla, piedra, flor, casa, petaca."

Evaluación.

3 puntos. Cuando reproduce las siete palabras.

2 puntos. Cuando reproduce de cuatro a seis palabras

1 punto. Cuando reproduce de dos a tres palabras.

0 puntos. Cuando reproduzca una sola palabra.

TEST V.

Explora la correcta pronunciación. Material serán diez pa-

labras polisilabas, poco usuales.

Evaluación.

3 puntos. Si repite de nueve a diez palabras

2 puntos. Si repite entre cinco y ocho palabras.,

1 punto. Si repite entre dos y cuatro palabras.

0 puntos. Si repite una sola palabra.

TEST VI.

Explora la comprensión general, el material sera un sencillo relato de tres acciones.

Evaluación.

3 puntos. Si el relato del niño comprende las tres acciones.

2 puntos. Si comprende las tres acciones sin detalle.

1 punto. Si comprende dos acciones sin detalles.

0 puntos. Si comprende una acción con o sin detalles.

TEST VII.

Explora la coordinación motriz, la atención y la resistencia a la fatiga. El material sera una hoja de papel que presente los trazos, de borde a borde y en el tamaño indicado, tijeras de uso infantil, reloj que marque los segundos.

Evaluación.

Se tomara en cuenta la calidad y la cantidad del trabajo. 3 puntos. Cuando se realice más de la mitad de cada diseño, sin salirse del trazo.

2 puntos. Cuando realiza más de la mitad saliendo -

del trazo, o menos de la mitad sin salirse -
del trazo.

1 punto. Menos de la mitad en cada diseño, y saliendoo
se del trazo.

0 puntos. Cuando hay imposibilidad manifiesta.

TEST VIII.

Explora la resistencia a la fatiga y la atención dirigida.
Material; papel con cuadrícula de un centímetro cuadrado,
dispuesto de diez por diez, lápiz suave, reloj con segunder
o.

Evaluación.

3 puntos. Si él marca más de 50 puntitos.

2 puntos. Si marca entre 26 y 50 puntitos.

1 punto. Si se marca entre 10 y 25 puntitos.

0 puntos. si se marca menos de 11 puntitos.

INTERPRETACION DE LOS RESULTADOS.

Como fácilmente se puede advertir, el resultado gener
ral de la aplicación de los test A B C, equivale a la suma
de los ocho resultados parciales, suma que puede variar de
cero a veinticuatro puntos. Sin embargo, puesto que se trat
ta de un examen de madurez, verificado en niños que más o
menos poseen el rendimiento correspondiente a la edad de -
transición del Jardín de Niños a la Escuela Primaria nunca

es menor de ocho puntos en el resultado general. Segun el -
o los resultados obtenidos por el autor, de los test.

Los rendimientos pueden determinar los tres niveles -
de maduración o madurez (N.M.) que son:

- Nivel Inferior - 11 puntos o menos.
- Nivel Medio - entre 12 y 16 puntos.
- Nivel Superior - de 17 puntos a más.

TESTS: A.B.C. DE LAURENCO FILHO

NOMBRE: Miguel A. Elizando Valtier NICK M

ESCUELA Cristobal Colon GRADO 3 GRUPO A

FECHA DE NACIMIENTO 13 de Enero

EDAD 6 años FECHA DE EXAMEN 8 Mayo 1966

Jh

TESTS	ASPECTOS EXPLORADOS	VALOR
	Dibujar 3 figuras	
1	Coordinación Visomotora	2 puntos
2	Memoria Visual Fijación de Nombres	
3	Rep. de fig. en el aire y de. des. en papel Resistencia a la inversión en la copia de figuras y coordinación motora.	2 puntos
4	Fijación y Evocación auditiva Reproducción de palabras	3 puntos
5	Vocabulario y Comprensión gram. Rep. de un relato	3 puntos
6	Capacidad de pronunciación de sílabas. Rep. de Polisílabos no usuales	2 puntos
7	Coordinación en el control muscular de pequeños movimientos. Recorte en papel	3 puntos
8	Indice de fatigabilidad Punta en papel cuadrado	2 puntos

INTERPRETACION Aprendizaje a leer ya descrito en 1 sem. sin dil. al aprendizaje

OBSERVACIONES El niño estaba normal.

TEST I.- REPRODUCCION DE FIGURAS

- 1.-
- 2.-
- 3.-
- 4.-
- 5.-
- 6.-
- 7.-

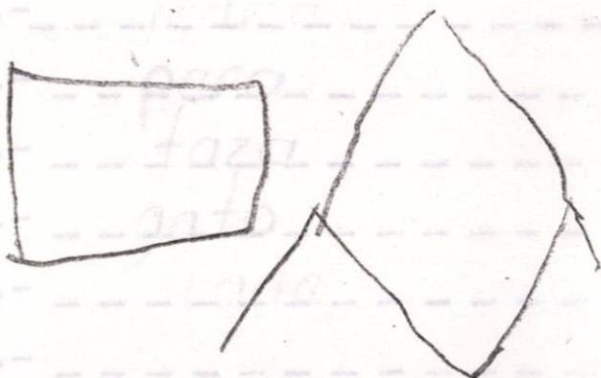

2 puntos

CALIFICACION 2 puntos

OBSERVACIONES

TEST IV.- REPRODUCCION DE FIGURAS

- 1.- ARBOL ✓
- 2.- SILLA ✓
- 3.- PIEDRA ✓
- 4.- TIGRE ✓
- 5.- FLOR ✓
- 6.- CASA ✓
- 7.- PETALO ✓



Observaciones: Se disgusta porque no hizo bien o no le salia el ultimo 

CALIFICACION 2 puntos

TEST II.- NOMBRES EVOCADOS

- 1.- _____
- 2.- _____
- 3.- _____
- 4.- _____
- 5.- _____
- 6.- _____
- 7.- _____

CALIFICACION _____

OBSERVACIONES _____

TEST IV.- PALABRAS REPRODUCIDAS

- 1.- ARBOL _____
- 2.- SILLA _____
- 3.- PI DRA _____
- 4.- TIGRE _____
- 5.- FLOR _____
- 6.- CASA _____
- 7.- PETALO _____

CALIFICACION _____

OBSERVACIONES _____

TEST III.- REPRODUCCION DE MOVIMIENTOS

CALIFICACION _ _ _ _ .

TEST V.- ELEMENTOS DE UN RELATO

ACCIONES CAPITALES:

- 1.- COMPRO
- 2.- PARTIO (quebró)
- 3.- LLORO

DETALLES:

- 1.- DE LOZA
- 2.- OJOS AZULES
- 3.- VESTIDO AMARILLO

CALIFICACION 2 puntos

OBSERVACIONES: Cambie partid y dije q'roia

TEST VI.- PALABRAS REPETIDAS

- 1.- CON-TRA-TIEM-PO
- 2.- IN-COM-PREN-DI-DO
- 3.- NA-BU-CO-DO-NO-SOR
- 4.- PIN-TA-RRA-JEA-DO
- 5.- SAR-DA-NA-PA-LO
- 6.- CONS-TAN-TI-NO-PLA
- 7.- IN-GRE-DIEN-TE
- 8.- COS-MO-PO-LI-TIS-MO
- 9.- FA-MI-LIA-RI-TA-DES
- 10.- TRAN-SI-BE-RI-NO

no quería repetir los que no podía decir.

CALIFICACION 2 puntos



1



Tamaño natural.

1

VII

0



CAPITULUM

III
◊

LABOR SOCIAL

La labor social es cualquier ejercicio que se realiza en relación a la práctica pedagógica por ejemplo cualquier beneficio que se haga a un Jardín de Niños.

La labor social es también el trabajo que se realiza en beneficio de la comunidad ya que le servirá para el conocimiento y las carencias y necesidades que tiene la comunidad en donde labora.

La labor social la realizamos nosotras las Educadoras en servicio, ya sea impartiendo clases a las madres para el mejoramiento económico y social de su hogar, o en la organización de festividades, Kermesses, conciertos, funciones de teatro guiñol, visitas a otros Jardines, etc. para obtener un intercambio social. También llevando a las colonias necesitadas, como es material, despensa, ropa, etc. además de ayudar a la realización del mejoramiento de materiales del edificio cuando esto sea necesario.

por Servicio Social se entiende el trabajo de carácter temporal que ejecutan y prestan los estudiantes pasantes de alguna carrera.

La Práctica pedagógica es la de poner en ejecución y movimiento los conocimientos teóricos adquiridos en clase.

En el caso del Magisterio consiste en la práctica pe-

dagógica y labores sociales que debe de prestar la futura educadora, y estas dependeran del nivel socio-económico en que se encuentre el Jardín de Niños en que ellas realicen su servicio social.

1. REALIZADA A LA COMUNIDAD.

Fue la labor social que brinde a la Comunidad de esta ciudad, la cual fue hecha por mí en la Institución de servicio de Caritas de Monterrey.

Mi colaboración fue durante el mes de Septiembre del pasado año, contribuyendo en :

- a). Acudiendo a las áreas marginadas de la ciudad - para llevar alimento, despensa, ropa, aliento a las personas de muy bajos recursos.
- b). La realización de encuestas e investigación en el área social, para otorgar ayuda económica de forma mensual a las personas indigentes y necesitadas para el programa de Ayuda de la misma Institución.

2. REALIZADA AL EDIFICIO ESCOLAR.

Fue la realizada al Jardín de Niños "Emperador Cuauhtemoc", en la cual presete mis servicios.

- a). Otorgue a este Jardín mi colaboración y ayuda en - pintura y realización del mantenimiento del mobi-

liario escolar.

- b). Realize trabajos manuales en decorados y materiales didácticos para dejarlos como donativos al -- Jardín.

3. REALIZADA A LOS ALUMNOS.

Es la labor que efectue en benefico a los alumnos del Jardín de Niños "Emperador Cuauhtemoc".

- a). Realización de una campaña de higiene escolar, - en donde se explico y llevó a práctica con los - mismos alumnos del plantel.

Así mismo la labor realizada durante el mes Agosto en el Club Cima.

- b). Aquí realice la labor de auxiliar en el curso de Literatura Infantil con un grupo de 36 niños entre cuatro y seis años.

4. REALIZADA A LOS PADRES DE FAMILIA.

La colaboración efectuada en el Jardín de Niños "Emperador Cuauhtemoc".

- a). Auxiliando en la labores organizadas por la mesa - Directiva de Padres de Familia, para beneficio del mismo Jardín.
- b). Coordinando la colaboración de una Lic. en Nutrición, para la conferencia sobre la alimentación en niños y adultos



OCAMPO 285 PTE. 64000 TEL. 44-27-99 MONTERREY, N. L., MEXICO

CARITAS PARROQUIAL
SANTA MARIA REINA

POSTONACA No. 700 TEL. 71-43-40
MODELO MONTERREY, N. L.

Febrero 23 de 1987.

A QUIEN CORRESPONDA:

Por la presente hago constar que la Srita. Elsa Elizabeth López Cruz, realizó encuestas de investigación Social, para ayuda a las personas necesitadas en nuestra comunidad.

Sin más por el momento y en espera de que se tome nota de lo anterior, me es grato quedar de Uds.

A t e n t a m e n t e ,

CARITAS
STA. MARIA REINA
Tel. 71-43-40

Srita. Julia López

Presidenta de Gpo.

servios, por amor, los unos a los otros" (Gal. 5, 13)



OCAMPO 285 PTE. 64000 TEL. 44-27-99 MONTERREY, N. L., MEXICO

CARITAS PARROQUIAL
SANTA MARIA REINA

TOTONACA No. 700 TEL. 71-43-40
U. MODELO MONTERREY, N. L.

Febrero 23 de 1987.

A QUIEN CORRESPONDA:

Por medio de la presente hago a Uds. constar que la Srta. Elsa Elizabeth López Cruz, colaboró con nosotros, en las áreas marginadas, haciendo una gran labor social.

La presente se expide a petición de la interesada para los fines que a ella convengan.

Sin más por el momento y quedando a su entera disposición, para cualquier aclaración.

A t e n t a m e n t e ,

CARITAS
STA. MARIA REINA
TEL. 44-40

Srita. Julia López
Presidenta de Gpo.
Parroquial.

“ Servios, por amor, los unos a los otros ” (Gal. 5, 13)

JARDIN DE NIÑOS CUAUHEMOC

AV. PALACIO DE JUSTICIA No. 2012
COL. FERROCARRILERA
MONTERREY, N. L.

INCORPORADO AL ESTADO

Febrero 23, 1987.

A QUIEN CORRESPONDA:

Por medio de la presente hago constar que la Srita, Elsa Elizabeth López Cruz, colaboró con nosotros en la donación de pintura y mantenimiento del mobiliario escolar.

Esperando que esto sea de su completo agrado, quedo de Ustedes agradecida de antemano.

A t e n t a m e n t e .-

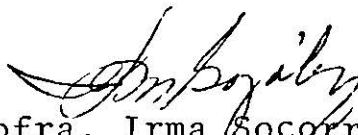
Profra. Irma Socorro **JARDIN DE NIÑOS**
DIRECTORA. **EMPERADOR**
CUAUHEMOC
MONTERREY, N. L.

JARDIN DE NIÑOS CUAUHEMOC

AV. PALACIO DE JUSTICIA No. 2012
COL. FERROCARRILERA
MONTERREY, N. L.

INCORPORADO AL ESTADO

Febrero 23, 1987.

A QUIEN CORRESPONDA:

Por la presente me permito hacer constar que la Srita. Elsa Elizabeth López Cruz, realizó trabajos manuales para la decoración del plantel.

Así mismo nos otorgó una donación de material didáctico para beneficio de nuestra institución.

Sin más por el momento y esperando que esto sea de su completo agrado, me es grato repetirme de ustedes.

A t e n t a m e n t e ,

JARDIN DE NIÑOS
EMPERADOR
CUAUHEMOC
MONTERREY, N. L.



Profra. Irma Socorro Morales Gzz.
DIRECTORA

JARDIN DE NIÑOS CUAUHEMOC

AV. PALACIO DE JUSTICIA No. 2012
COL. FERROCARRILERA
MONTERREY, N. L.

INCORPORADO AL ESTADO

Febrero 23 de 1987.

A QUIEN CORRESPONDA:

Por la presente me es grato informar a Uds. que la Srita. Elsa Elizabeth López Cruz, realizó una campaña de Higiene Escolar, en donde explicó y llevó a práctica con los mismos alumnos de nuestro plantel.

Esperando que esto sea de su completo agrado me es grato quedar de ustedes,

A t e n t a m e n t e ,

JARDIN DE NIÑOS
EMPERADOR
CUAUHEMOC
MONTERREY, N. L.

Profra. Irma Socorro Morales González
DIRECTORA.

Febrero 23 de 1987.

A QUIEN CORRESPONDA:

Por medio de la presente hago constar que la Srita. Elsa Elizabeth López Cruz, colaboró durante el curso de Recreación Infantil efectuado el mes de agosto -- del pasado año. En el cual quedamos muy satisfechos por su labor en la materia de Literatura Infantil.

Esperando que lo anterior sea de su completo agrado me es grato quedar de ustedes.

A t e n t a m e n t e ,

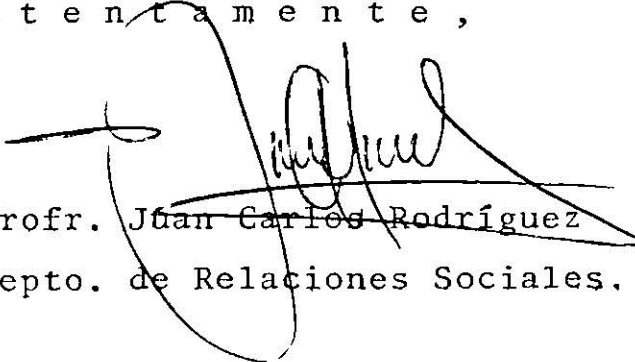

Profr. ~~Juan Carlos Rodríguez~~
Depto. de Relaciones Sociales.

JARDIN DE NIÑOS CUAUHEMOC

AV. PALACIO DE JUSTICIA No. 2012
COL. FERROCARRILERA
MONTERREY, N. L.

INCORPORADO AL ESTADO

Febrero 23 de 1987.

A QUIEN CORRESPONDA:

Por la presente se hace constar que la Srita. Elsa Elizabeth López Cruz, Ayudo y coordino una - conferencia sobre la alimentación, a beneficio de los padres de familia y los hijos de este Jardín.

Sin más por el momento y en espera de que lo anterior, sea de su completo agrado, me es grato quedar de ustedes.

A t e n t a m e n t e ,
JARDIN DE NIÑOS
EMPERADOR
CUAUHEMOC
MONTERREY, N. L.

Profra. Irma S. Morales Gzz.

DIRECTORA.

JARDIN DE NIÑOS CUAUHEMOC

AV. PALACIO DE JUSTICIA No. 2012
COL. FERROCARRILERA
MONTERREY, N. L.

INCORPORADO AL ESTADO

Febrero 23 de 1987.

A QUIEN CORRESPONDA:

Por la presente hago constar que la Srita. Elsa Elizabeth López Cruz, colaboró con la mesa Directiva de los Padres de Familia, auxiliando en las labores que se realizarón para beneficio del Jardín.

Sin más por el momento me es grato quedar de ustedes.

A t e n t a m e n t e ,

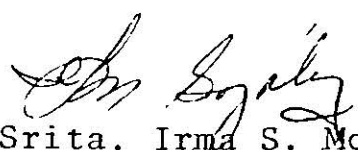
Srita. Irma S. Morales GZ.
DIRECTORA.

JARDIN DE NIÑOS
EMPERADOR
CUAUHEMOC
MONTERREY, N. L.

W
A
L
L
E
I
O
R
A
S.

Durante la realización de mi práctica pedagógica, pude observar, apreciar y darme cuenta de lo importante que es que todo Jardín de Niños, cuente con las características necesarias para su buen funcionamiento y progreso del mismo.

La ubicación y distribución del edificio, para que en él se aproveche al máximo, luz, espacio, etc. Así mismo su material físico, como el didáctico para enseñanza y motivación de los pequeños. Pero es de gran importancia la organización de él mismo ya sea dentro, con su personal docente y administrativo y fuera de él, es decir, coordinación y programas de estudio en cooperación y supervisión de la Secretaría de Educación y Cultura.

Pude también en esta práctica constatar y vivir, lo que se me enseñó dentro de las aulas de nuestra escuela, practicando y viendo, que ésto que yo aprendí como fue la actividad, creatividad y elaboración de los diferentes tipos de test, pueden conducirme a aprender y enseñar mejor a los niños, y que ellos son a mi modo de ver una gran inspiración para continuar con esta labor, la cual la considero necesaria e importante para la superación personal, académica, para mí comunidad y en especial para el país.

B I B L I O G R A F I A

1. Manojó-Roblan. Manual de Técnicas Educativas.
(S.P.I.)
2. Manojó-Roblan. Manual de Organización y Administración de Jardines de Niños. (S.P.I.)
3. Arroyo de Yaschine, Margarita. & Martha Robles Báez. Programa de Educación Pre-escolar. I . México, S.E.P., 1981. (Cuadernos /SEP).

FUENTES DE INFORMACION

De Personas: PROF. Y LIC. Linda Leticia Morales Ordorica.
PROF. Y LIC. Teresa de Jesús Rodríguez López.
PROF. Y LIC. Mayab Medrano Villagómez.
LIC. Irma Leticia Villarreal Alonso.
PROF. Irma Socorro Morales González.

De Instituciones: "Jardín de Niños Emperador Cuauhtemoc".

FE DE ERRATAS

Dice	Debe Decir	Renglón	No.pág.
Bridireccional	Bidireccional	18	21
Luddrico	Ludrico	23	35
aunque	aun que	10	43

